

Tekniset tiedot Dacia Sandero Stepway

Hybrid 155 Expression	
Polttoaine	bensiini/ sähkö
Moottori ja vaihteisto	
Moottorin tyyppi	vapaasti hengittävä / sähkö
Suurin teho kW (hv)	115 (155)
Suurin teho kierroslukemalla (r/min)	5 300 - 5 750
Suurin vääntömomentti Nm	172
Suurin vääntömomentti kierroslukemalla (r/min)	3 000 - 4 000
Iskutilavuus (cm ³)	1 789
Sylinterien/venttiilien lukumäärä	3/12
Jakopään rakenne	ketju
Vaihteiston tyyppi	automaattinen monitilavaihteisto
Vaihteiden määrä	4 +2
Renkaat ja ohjaus	
Rengaskoot katso rengastiedot osoitteesta www.dacia.fi/rengastiedot	Expression: 205/60 R16
Kääntöympyrä renkaista (m)	10,64
Suorituskyky	
Huippunopeus (km/h)	180
Kiihtyvyys 0 - 100 km/h (s)	8,3
Kulutus- ja päästöarvot*	
CO ₂ -yhdistetty (g/km) WLTP	100
WLTP-yhdistetty (l/100 km)	4,4
Hidas (l/100 km)	4,7
Keskinopea (l/100 km)	3,3
Nopea (l/100 km)	4,0
Moottoritie (l/100 km)	5,3
Polttoainesäiliö (l)	50
Hybridijärjestelmän jännite (V)	280
Liikkeessä olevan ajoneuvon melutaso dB(A)	67
Massat(kg)	
Omamassa	1 356
Kokonaismassa	1 730
Yhdistelmämassa	2 765
Perävaunumassa, jarruton	640
Perävaunumassa, jarrullinen	1 100
Suurin sallittu kattakuorma (kuljetuskapasiteetti)	80

Taulukon tiedot ovat painatushetken mukaisia ennakkotietoja. Osa arvoista vaihtelee autoyksilöittäin ja niihin vaikuttavat mm. vakio- ja lisävarusteet sekä valmistusajankohta. Dacia pidättää kaikki oikeudet muutoksiin.

* Ilmoitetut päästö- ja kulutustiedot ovat uuden WLTP-testin mukaisia tuloksia. Lukemat ovat painatushetkellä saatavilla olevien tyyppitietojen vaihteluvälit. Varustelutasojen vakio- ja lisävarusteet vaikuttavat lukemiin. Lukemat vahvistuvat autoyksilökohtaisesti. WLTP-testi on uusi standardi autojen kulutuksen mittaamiseen. Laboratorio-olosuhteissa toteutetun testin tarkoituksena on antaa paremmin vertailukelpoisia tuloksia eri autonvalmistajien automallien välillä. Auton normaalikäytön polttoaineen kulutukseen vaikuttavat lukuisat seikat, mm. ajonopeus, ajo-olosuhteet, lämpötilat, auton varustelu ja kuljettajan ajotapa. Auton akut ja käynnistysmoottori ovat suunniteltu stop&start -järjestelmän vaatimusten mukaisiksi.

WLTP-testin arvoja (ajomatka, kulutukset ym) ei pidä käsittää odotettavissa oleviksi arvoiksi. Oikeassa käytössä polttoaineen ja sähkönkulutukseen vaikuttavat lukuisat seikat, joita WLTP-testisykli ei huomioi. Kylmissä olosuhteissa polttomoottoria käytetään liikkumiseen ja lämmittämiseen jopa koko ajan, eikä hybridin sähköajotila ole käytettävissä. Akun kapasiteetti pienenee ikääntymisen ja käytön myötä, joka vaikuttaa sähköajoon, saavutettaviin ajomatkalukemiin ja polttoaineen kulutukseen.

Lisätietoja osoitteesta www.dacia.fi ja jälleenmyyjiltä.

Mitat ja tilavuudet

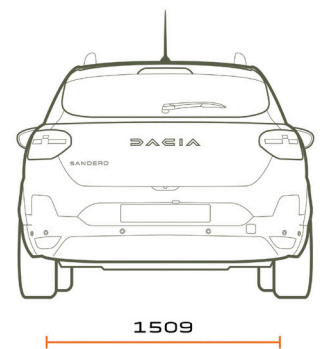
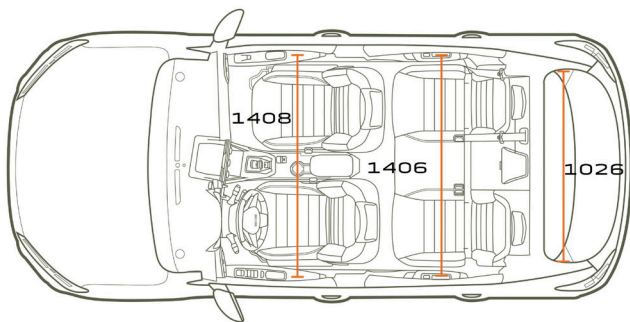
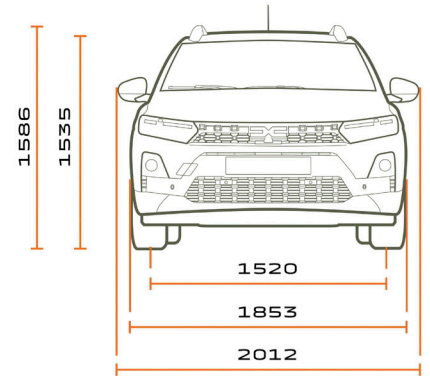
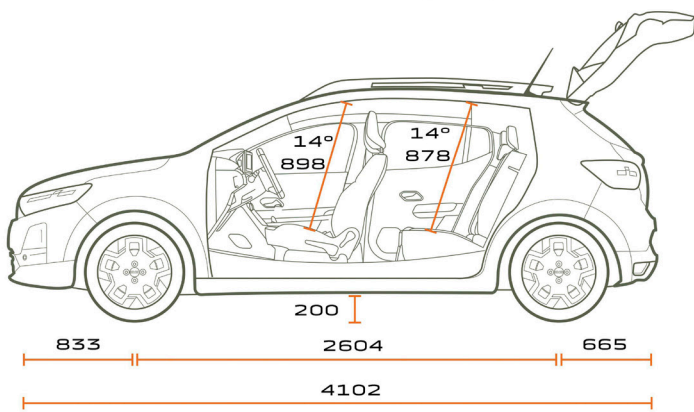

Tavaratilan tilavuus (l) ⁽¹⁾

Hybrid 155

Takaistuimet pystyssä

410

Takaistuimet taitettuina

1455

Mitat millimetreinä (mm).

(1) Vastaava tilavuus VDA-standardin (ISO 3832) mukaan mitattuna on Hybrid 155:lle 346 dm³, 1142 dm³ (VDA-standardin mukaisessa mittauksessa käytetään tilavuudeltaan ja muodoltaan standardoituja esineitä kooltaan 200 mm x 100 mm x 50 mm = 1 dm³)