

Tervetuloa uuteen autoosi

Tähän käyttöohjekirjaan on koottu tietoja, joiden avulla:

- tutustut autosi toimintoihin ja voit näin hyödyntää kaikkia autosi toimintoja ja teknisiä uudistuksia parhaissa mahdollisissa käyttöolosuhteissa.
- auto pysyy hyvässä toimintakunnossa, jos noudatat yksinkertaisia huolto-ohjeita tarkasti ja säännöllisesti.
- osaat itse tehdä nopeasti sellaiset huollot ja pienet korjaukset, joihin ei välttämättä tarvita asiantuntijaa.

Käyttöohjekirjaan tutustuminen vie jonkin verran aikaa, mutta voitat käyttämäsi ajan moninkertaisesti takaisin, koska tunnet autosi sen jälkeen paremmin ja osaat hyödyntää toimintoja ja teknisiä uudistuksia. Jos haluat yksityiskohtaisempia tietoja, myynti- ja huoltoverkoston asiantuntijat neuvovat sinua mielellään kaikissa autoon liittyvissä kysymyksissä.

Tutustu erityisen huolellisesti alla olevalla symbolilla merkittyihin käyttöohjekirjan kohtiin:



Merkillä osoitetaan turvaohjeet sekä ne käyttöohjekirjan kohdat, joihin liittyy auton vaurioitumisen tai vaaratilanteen mahdollisuus.

Ohjekirjassa esiteltujen mallien kuvaus perustuu tekstin julkaisuhetkellä saatavissa oleviin teknisiin tietoihin. **Käyttöohjekirjassa on esitely kaikki varusteet** (vakio- ja lisävarusteet), **joita malleihin on saatavana. Oman autosi varusteiden määrä riippuu varustetasosta, lisävarusteista ja myyntimaasta.**

Käyttöohjekirjassa voidaan esitellä myös sellaisia varusteita, jotka tulevat autoihin myöhemmin mallivuoden kuluessa.

Koko käyttöohjeessa merkkihuollolla tarkoitetaan DACIA-merkkihuoltoa.

Hyvää matkaa uudella autollasi!

Käännetty ranskasta. Osittainenkin jäljentäminen tai kääntäminen on kielletty ilman valmistajan kirjallista lupaa.



S I S Ä L L Y S L U E T T E L O

Luku

Autoon tutustuminen

1

Ajaminen

2

Ajomukavuus ja varusteet

3

Huolto

4

Itse tehtävät korjaustyöt

5

Tekniset tiedot

6

Aakkosellinen hakemisto

7



Luku 1: Autoon tutustuminen

Avaimet, radiotaajuuskaukosäädin: yleistä	1.2
Ovien lukitseminen ja avaaminen	1.5
Ovien ja luukkujen automaattinen lukitus ajon aikana	1.7
Ovet	1.8
Pääntuet	1.13
Etuistuimet	1.14
Kääntyvä väliseinä	1.17
Turvavyöt	1.18
Etuturvavyötä täydentävät turvalaitteet	1.22
Sivuturvatyyny	1.26
Täydentävät turvalaitteet	1.27
Lasten turvallisuus: yleistä	1.28
Turvaistuimen kiinnityksen valinta	1.31
Turvaistuimen asennus	1.33
Etumatkustajan turvatyynyn toiminnanesto/kytkentä	1.40
Ohjauspyörä	1.43
Hallintalaitteet, vasemmanpuoleinen ohjaus	1.44
Varoitus- ja merkkivalot	1.46
Näyttölaitteet ja osoittimet	1.50
Ajotietokone	1.52
Taustapeilit	1.57
Ääni- ja valomerkit	1.59
Ulkopuoliset valot ja merkinantolaitteet	1.60
Johdinsarjojen säätö	1.62
Lasinpyyhkimet ja lasinpesulaite	1.63
Polttoainesäiliö	1.65

RADIOTAAJUUSAVAIMET/-KAUKOSÄÄDIN: yleistietoja (1/2)

A



28178

Avain A

- 1 Koodiavain (ovien ja polttoainesäiliön korkin lukitus).

Avainta ei saa käyttää muihin, kuin käyttöohjeessa mainittuihin tarkoituksiin (älä avaa pulloa tms.).

B

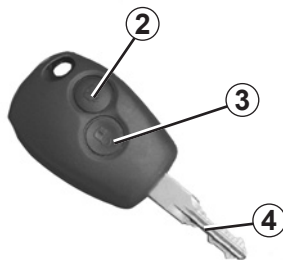

28175

Radiotaajuuskaukosäädin B

- 2 Kaikkien ovien ja luukkujen lukitseminen.
- 3 Kaikkien ovien ja luukkujen lukituksen avaus.
- 4 Koodisuojuattu virta-avain, kuljettajan oven ja polttoainesäiliön korkin lukitus ja avaus.

Suositus

Älä vie kaukosäädintä lämmön-, kylmän- tai kosteudenlähteen läheisyyteen.



Kuljettajan vastuu

Älä koskaan jätä auton avainta vialukkoon edes vähäksi aikaa, jos lapsi (tai lemmikkieläin) jää autoon ilman valvontaa.

Lapsi voi vaarantaa oman tai muiden ihmisten turvallisuuden, jos hän käynnistää moottorin tai käyttää sähkötoimisia laitteita, kuten sähkötoimisia lasinostimia, tai lukitsee ovet.

Tästä voi aiheutua vakavia vammoja.

RADIOTAAJUUSAVAIMET/-KAUKOSÄÄDIN: yleistietoja (2/2)

Kaukosäätimen toimintasäde

Toimintasäde riippuu auton ympäristöstä: varo, ettet avaa tai lukitse ovia vahingossa, jos painat kaukosäätimen painikkeita huomaamattasi.

Häiriöt

Tietyt esineet (esim. metalliesineet, matkapuhelimet, voimakas sähkömagneettinen säteilylähde) avaimen lähellä voivat aiheuttaa häiriötä lukitusjärjestelmän toimintaan.

Avainkortin vaihtaminen ja lisäkortin hankkiminen

Jos avaimet tai kaukosäädin katoavat tai jos haluat uudet avaimet tai kaukosäätimen, ota yhteys merkkihuoltoon.

Jos joudut hankkimaan uuden avaimen tai kaukosäätimen, vie auto **ja kaikki avaimet tai kaukosäätimet** merkkihuoltoon niiden uudelleenohjelmoimiseksi.

Avaimia tai kaukosäätimiä voi olla käytössä neljä kappaletta samanaikaisesti.

Avaimen tai kaukosäätimen toimintahäiriö

Varmista, että paristo on kunnossa, oikeanmallinen ja laitettu oikein sisään. Pariston käyttöikä on noin kaksi vuotta. Katso ohjeet paristojen vaihtamiseksi luvun 5 kohdasta "Radiotaajuuskaukosäädin: paristo".

RADIOTAAJUUSAVAIMET JA - KAUKOSÄÄTIMET: käyttö

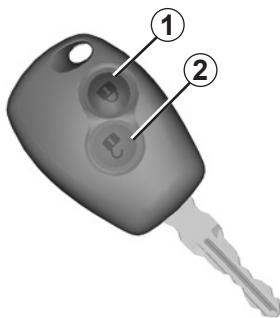

33137

Ovien lukituksen avaus

Paina lukituksen avauspainiketta 2.

Lukituksen avautumisen merkiksi hätävilkut ja sivusuuntavalot **välähtävät yhden kerran**.

Huomautus: Ovet lukkiutuvat uudelleen automaattisesti, jos yhtäkään auton ovista ei avata (noin) 2 minuutin kuluessa lukituksen avaamisesta kaukosäätimellä.

Ovien lukitus

Paina lukituspainiketta 1.

Lukituksen merkiksi varoitusvilkut ja sivusuuntavalot välähtävät **kaksi kertaa**.

Jos jokin auton ovista tai tavaratilan luukku on suljettu puutteellisesti tai jäänyt auki, ovet lukkiutuvat hetkeksi ja avautuvat taas, eivätkä hätävilkut tai sivusuuntavalot välähdä.

Avainta ei saa käyttää muihin, kuin käyttöohjeessa mainittuihin tarkoituksiin (älä avaa pulloa tms.).



Kuljettajan vastuu

Älä koskaan jätä auton avainta virtalukkoon edes vähäksi aikaa, jos lapsi (tai lemmikkieläin) jää autoon ilman valvontaa.

Lapsi voi vaarantaa oman tai muiden ihmisten turvallisuuden, jos hän käynnistää moottorin tai käyttää sähkötoimisia laitteita, kuten sähkötoimisia lasinnostimia, tai lukitsee ovet.

Tästä voi aiheutua vakavia vammoja.

OVIEEN JA LUUKKUJEN LUKITSEMINEN JA AVAAMINEN (1/2)



Lukitseminen käsin

Ulkopuolelta

Avaa ovet lukituksesta viemällä avain yhden oven lukkoon **1**.



Älä koskaan jätä avainta tai kaukosäädintä autoon poistuessasi autosta.

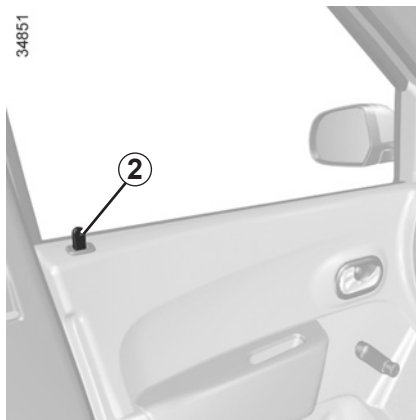

Sisäpuolelta (automallikohtainen toiminto)

Lukitse painamalla painike **2** pohjaan, avaa lukitus nostamalla painiketta **2**.



Kuljettajan vastuu

Jos haluat pitää ovet lukittuina ajon aikana, muista että ovien lukitus vaikeuttaa auttajien pääsyä auton sisätilaan onnettomuustilanteessa.



Ovien lukitus käsin (mallin mukaan)

Jos avain tai kaukosäädin ei toimi, ovet voidaan lukita manuaalisesti.

Kun ovi on auki, käännä ruuvia **3** (käytä apuna avaimen kärkeä) ja sulje ovi. Ovi on tämän jälkeen lukittu ulkopuolelta.

Tällöin ovet voidaan avata ainoastaan sisäpuolelta tai vasemmasta etuovesta avaimella.

OVIEEN JA LUUKKUJEN LUKITSEMINEN JA AVAAMINEN (2/2)



Sähkökytkin

Sillä voidaan lukita tai avata lukituksesta kaikki ovet ja takaluukku samanaikaisesti.

Lukitse ovet tai avaa ne lukituksesta painamalla katkaisinta **4**.

Jos ovi on auki, etuovia ei voi lukita.



Älä koskaan jätä avainta tai kaukosäädintä autoon poistuessasi autosta.

Ovien ja luukkujen lukitustilan merkkivalo

Kun virta on kytketty, painokytkimen **4** merkkivalo ilmaisee ovien ja luukkujen lukituksen tilan:

- Kun merkkivalo palaa, ovet ja luukut ovat lukossa.
- Kun merkkivalo ei pala, ovien ja luukkujen lukitus on avattu.

Kun ovet lukitaan, merkkivalo palaa ja sammuu sitten.

Sivuliukuovi polttoainesäiliön korkin puolelta

Automallista riippuen avoin polttoainesäiliön täyttöluukku rajoittaa sivuliukuoven avautumista, jotta ovi ei osu täyttöpistooliin.

Kun polttoaine on täytetty, laita tulppa paikoilleen ja sulje luukku. Ovi on jälleen käytössä.

Ovien ja luukkujen lukitus ilman radiotaajuuskaukosäädintä

Jos esimerkiksi radiotaajuuskaukosäädin ei toimi väliaikaisesti esimerkiksi paristojen lopputtua.

Kun moottori on pysähdyksissä ja ovi tai takaluukku on auki, paina painokytkimä **4** yli viiden sekunnin ajan.

Kun ovi suljetaan, kaikki ovet ja luukut lukkiutuvat.

Auto voidaan lukita ulkopuolelta ainoastaan avaimella tai radiotaajuudella toimivalla kaukosäätimellä.

OVIEEN JA LUUKKUIEN AUTOMAATTINEN KESKUSLUKITUS AJON AIKANA



Kuljettajan kannattaa harkita, missä olosuhteissa hän haluaa ottaa toiminnon käyttöön.

Toiminnon käyttöönotto

Moottorin käydessä paina painokytintä **1** noin 5 sekuntia, kunnes kuulet äänimerkin. Katkaisimen merkkivalo syttyy, kun kaikki ovet ja luukut on lukittu.

Toiminnon poiskytkentä

Moottorin käydessä paina painokytintä **1** noin 5 sekuntia, kunnes kuulet äänimerkin.

Toimintaperiaate

Liikkeelle lähettäessä järjestelmä lukitsee ovet automaattisesti, kun ajonopeus ylittää noin 7 km/h.

Toimintahäiriöt

Jos havaitset lukitustoiminnon toimintahäiriön (automaattinen keskuslukitus ei toimi), tarkista ensin, että kaikki ovet ja luukut ovat kunnolla kiinni. Jos ne ovat kunnolla kiinni ja ongelma pysyy, ota yhteys merkkihuoltoon.

Tarkista, ettei keskuslukitustoimintoa ole poistettu käytöstä tietämättäsi.

Jos lukitus on kytkeytynyt pois päältä, katso aktivointiohjeet.



Jos haluat pitää ovet lukittuina ajon aikana, muista että ovien lukitus vaikeuttaa auttajien pääsyä auton sisätilaan onnettomuustilanteessa.

OVET (1/5)



Avaaminen käsin ulkopuolelta

Ovien lukitus avattuna (katso kappaleen 1 kohta "Ovien lukitseminen ja lukituksesta avaaminen") vie kätesi kahvan **1** alapuolelle ja vedä itseäsi kohti.



Turvallisuussyistä ovien avaus- ja sulkemistoiminnot toimivat ainoastaan auton ollessa pysähdyksissä.

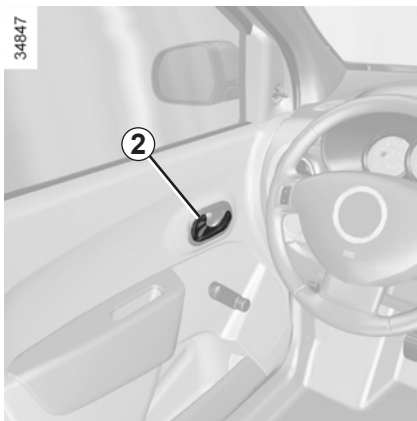

Tavaratilan luukun avaaminen käsin sisäpuolelta

Oven lukitus avattuna vedä kahvasta **2**.

Ovi tai luukku unohtunut auki varoit

Tämä hälytys koskee kaikkia ovia ja luukkuja etumatkustajan ovea lukuun ottamatta (mallikohtaisesti).

Auto pysäytettynä, merkkivalo  syttyy, jos jokin ovi tai luukku on auki tai huonosti suljettu.

Kun ajonopeus on noin 20 km/h, merkkivalo

 syttyy ja äänimerkki kuuluu.

Erityispiirre

Automallista riippuen lisälaitteiden (radio jne.) toiminta lakkaa joko moottorin sammutuksen, ovien lukituksen tai kuljettajan oven avauksen yhteydessä.

OVET (2/5)

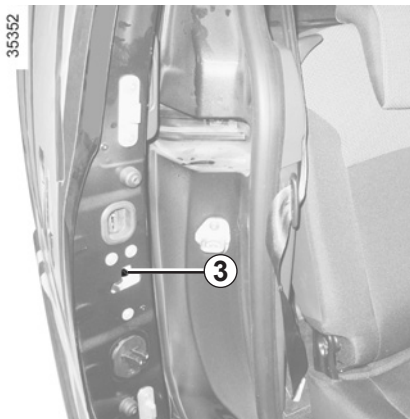

Lasten turvallisuus

Takaovet voidaan lukita niin, ettei niitä voi avata sisäpuolelta. Siirrä kummankin takaoven vipua **3** ja tarkista sisältä, että ovet ovat lukittuina.

Ajovalomuistin varoitusääni

Kun kuljettajan ovi avataan, kuuluu varoitusääni, jos ajovaloja ei ole sammutettu, vaikka moottorin virta on katkaistu.



Sivuliukuovi

Avaaminen ulkopuolelta

Avaa oven lukitus, vedä kahvasta **4** ja liu'uta ovea auton perään päin, kunnes se lukittuu. Avataksesi ovien lukituksen katso luvun 1 kohta "Radiosignaali toimiva avain, kaukosäädin: käyttö".

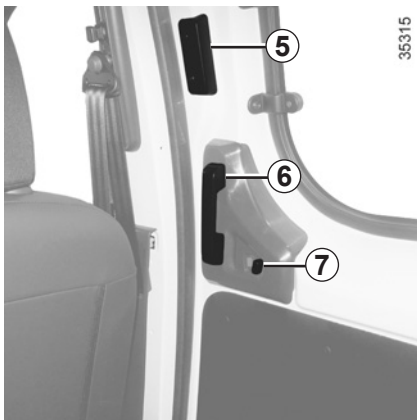

Avaaminen sisäpuolelta

Vedä kahvasta **6** ja liu'uta sitten ovea auton takaosaa kohden, kunnes se lukittuu.

Sivuliukuovi polttoainesäiliön korkin puolelta

Automallista riippuen polttoainesäiliön täyttöluukun avautuminen estää sivuliukuovea avautumasta kokonaan. Katso luvun 1 kohta "Ovien lukitseminen ja lukituksesta avaaminen".

Sulkeminen sisäpuolelta

Vedä kahvasta **5** auton keulaan päin, kunnes ovi sulkeutuu kokonaan.

Manuaalinen lukitus

Käytä painiketta **7**. Kiinteä merkkivalo palaa punaisena sen merkiksi, että ovi on lukittomana.



Sivuliukuoven käyttöä koskevia suosituksia

Kun avaat tai suljet oven, noudata seuraavia varotoimenpiteitä kuten aina auton oven tai luukun yhteydessä:

- Tarkasta, ettei toimenpide voi vahingoittaa ketään henkilöä, eläintä tai esinettä.
- Käytä oven avaamiseen/sulkemiseen ainoastaan sisä- ja ulkukahvaa.
- Käsittele ovea varovasti, kun avaat tai suljet sen.
- Huomio: kun auto on pysäköitynä ylämäkeen, avaa aina ovi täysin auki, kunnes kuulet mekanismin salpaavan oven auki-asentoon.
- Varmista aina ennen liikkeellelähtöä, että sivuliukuovi on täysin kiinni.
- Älä käytä alakannattinta askelmana.

OVET (4/5)

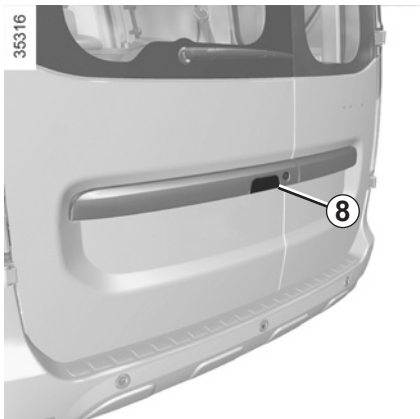

Kaksiosainen takaovi

Suuren oven avaaminen

Avaa oven lukitus ja vedä sitten kahvasta **8**. Avataksesi ovien lukituksen katso luvun 1 kohta "Radiosignaalilla toimiva avain, kaukosäädin: käyttö".



Jos tuuli on voimakasta, älä jätä kaksiosaista takaovea auki. Loukkaantumisvaara.



Pienen luukun avaaminen

Käytä vipua **9** pienen luukun avaamiseen.



Jos auto on pysäköitynä jalkakäytävän sivuun ja tavaratilan ovi on auki, takavalot saattavat jäädä näkymättömiin oven taakse. Muuta liikennettä on tällöin varoitettava pysäköidystä autosta esim. varoituskolmiolla tai muulla lakisääteisellä laitteella.

OVET (5/5)

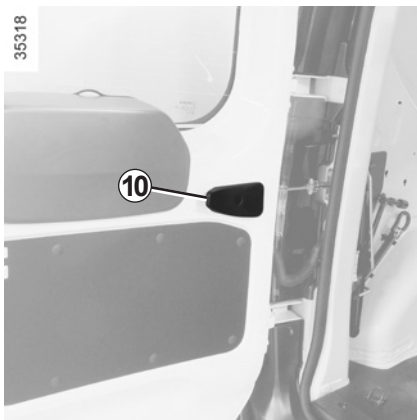

Ovien avaaminen kokonaan sivulle

Vedä kummankin oven kahvasta **10**, jotta oven tanko vapautuu. Avaa ovi täysin auki.

Sulkeminen käsin ulkopuolelta

Sulje ensin pienempi ovi ja sen jälkeen suurempi.

Laita jokainen ovi lähes kiinni ja tönäise lopuksi voimakkaasti.



Kuljettajan vastuu pysäköitäessä ajoneuvo tai sen ollessa pysähtyneenä

Älä koskaan jätä auton avainta virtalukkoon edes vähäksi aikaa, jos lapsi tai muu henkilö, joka ei täysin kykene huolehtimaan itsestään, tai lemmikkieläin, jää autoon ilman valvontaa.

Lapsi voi vaarantaa oman tai muiden ihmisten turvallisuuden, jos hän käynnistää moottorin tai käyttää sähkötoimisia laitteita, kuten sähkötoimisia lasinostimia, tai lukitsee ovet.

Pidä lisäksi mielessä, että kuumalla ja/tai aurinkoisella säällä, matkustamon sisälämpötila nousee erittäin nopeasti.

HENGENVAARA TAI VAKAVAN HENKILÖVAHINGON VAARA.

ETUISTUIMIEN PÄÄNTUET

36522

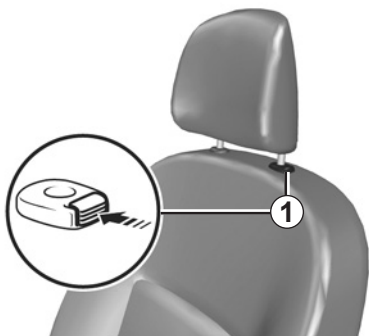

Päätuen nostaminen

Nosta päntukea ylöspäin halutulle korkeudelle.

Päätuen laskeminen

Paina painiketta **1** ja laske päntuki halutulle korkeudelle.

Päätuen irrotus

Paina painiketta **1** ja nosta päntukea, kunnes se vapautuu (kallista selkänojaa taaksepäin tarpeen vaatiessa).

Päätuen asettaminen takaisin paikalleen

Työnnä varret kiinnitystoppiin lukituspykälät eteenpäin ja laske päntuki halutulle korkeudelle. Varmista, että se lukkiutuu kunnolla.

26342

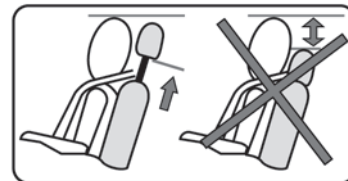

Päntuki on turvalaite. Sinun tulee valvoa, että tuet ovat paikoillaan ja oikein asennetut. Päätuen yläreunan tulee olla päälään korkeudella.

ETUISTUIMET

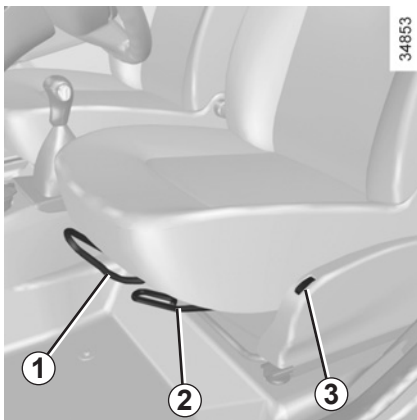

Siirtäminen eteen- tai taaksepäin

Avaa lukitus nostamalla tankoa **1**.

Kun istuin on halutussa asennossa, vapauta tanko **1** ja varmista, että istuin on lukkiutunut kunnolla.

Kuljettajan istuimen istuinosan nostaminen tai laskeminen

Automallista riippuen nosta kahvaa **2**, säädä istuin haluamallasi korkeudelle ja vapauta vipu.

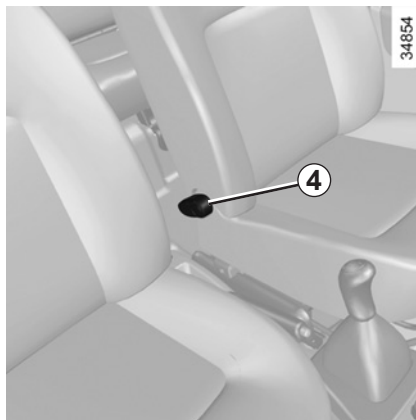

Selkänöjan kallistaminen

Liikuta säätövipua **4** ja kallista selkänöja haluttuun asentoon.

Istuinlämmitys

Automallista riippuen, kun virta on kytketty, paina painokytkintä **3**.

Termostaattijärjestelmä määrittelee, tarvitaanko lämmitystä vai ei.

Toiminto lopetetaan painamalla uudelleen painokytkintä **3**.



Tee säädöt turvallisuussyistä auton ollessa pysähtyneenä.

Etuistuinten selkänöjaa ei pidä kallistaa matkan aikana liian taakse, koska turvavyöt eivät toimi tällöin tehokkaasti.

Huolehdi, että istuinten selkänöjat lukkiutuvat kunnolla.

Kuljettajan istuimen jalkatilassa ei saa olla mitään esineitä. Voimakkaassa jarrutuksessa irralliset esineet voivat joutua polkimien alle ja estää niiden käytön.

ETUISTUIMET, MATKUSTAJA: muunneltavuus (1/2)



Automallista riippuen etumatkustajan istuin voidaan asettaa pöytätasoksi, laskea alas tai siirtää syrjään, jotta voidaan kuljettaa tilaa vieviä esineitä.



Istuimen säätö pöytätasoksi

Autosta riippuen selkänoja matkustajan puolella voidaan laskea alas istuimelle. Tämä mahdollistaa istuimen säädön pöytätasoksi.

- Siirrä istuin mahdollisimman taakse.
- Laske päntuki täysin alas.
- Pidä kiinni selkänojasta ylhäältä laskemisen valmistelemiseksi.
- Vedä vivusta **1** ja taita selkänoja eteenpäin.
- Tarkista, ettei mikään esine estä istuimen käsittelyä.



Tee säädöt turvallisuussyistä auton ollessa pysähtyneenä.

Istuimen asettaminen paikoilleen

Tarkista, ettei mikään esine estä istuimen käsittelyä.

- Nosta selkänoja ylös.
- Varmista, että se lukittuu kunnolla.



Jos etuistuimen selkänoja asetetaan pöytätasoksi, on eturvatyynyn toiminta on ehdottomasti estettävä (katso kappale "Eturvatyynyn aktivointi/toiminnan-esto" luvusta 1).

Laukeava istuinturvatyyny voi myös sinkauttaa istuimelle jätetyt esineet voimakkaasti ympäriinsä, jolloin vaarana on vakava loukkaantuminen.

ETUISTUIMET, MATKUSTAJA: muunneltavuus (2/2)

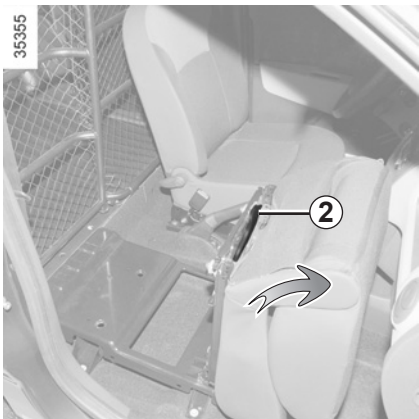

Istuimen laskeminen alas

- Käännä istuin pöydäksi.
- Nosta ohjainta **2** ylöspäin.
- Nosta istuin pystysuoraan.
- Tarkista, että istuin lukkiutuu kunnolla.

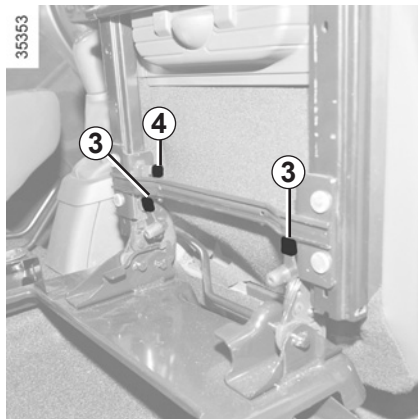

Istuimen irrotus

Istuimen ollessa taitettuna:

- Avaa lukituksesta ohjaimet **3**.
- Nosta istuinta niin, että se irtoaa.

Istuimen asennus

- Asenna istuin takaisin etukoukkuihin.
- Käytä lukkoa **4**.
- Laske istuin lukitukseen asti.
- Nosta selkänoja ylös.
- Tarkista, että istuin lukkiutuu kunnolla.



Varmista loukkaantumisten välttämiseksi, ettei kukaan ole liikkuvien osien läheisyydessä. Varmista, ettei mikään estä liikkuvia osia ja niiden lukitusta istuimen käsittelyn aikana.



Tee säädöt turvallisuussyistä auton ollessa pysähtyneenä.



Jos etuistuimen selkänoja asetetaan pöytätasoksi, on eturuvatyynyn toiminta on ehdottomasti estettävä (katso kappale "Eturuvatyynyn aktivointi/toiminnan-esto" luvusta 1).

Laukeava istuinturvatyyny voi myös sinkauttaa istuimelle jätetyt esineet voimakkaasti ympäriinsä, jolloin vaarana on vakava loukkaantuminen.

KÄÄNTYVÄ VÄLISEINÄ

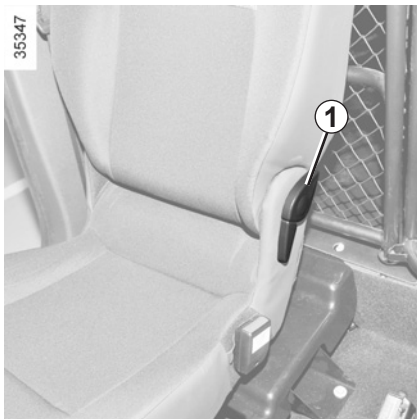

Väliseinän kääntäminen

- Laske päätuki täysin alas.
- Pidä kiinni selkänojasta ylhäältä laskemisen valmistelemiseksi.
- Vedä vivusta **1** ja taita selkänoja eteenpäin.
- Nosta ohjainta **3** ylöspäin.
- Nosta istuin pystysuoraan.

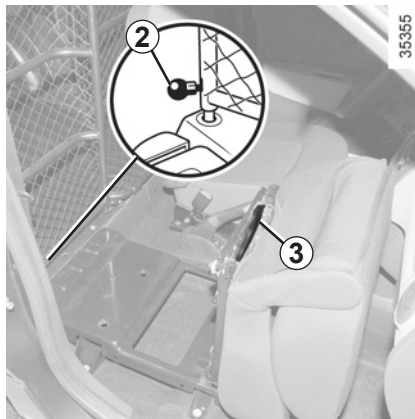

- Varmista, että istuin lukittuu kunnolla.
- Avaa kääntyvän osan lukitus nostamalla salppaa **2**.
- Käännä liikkuva osa suoraan kulmaan ja lukitse se kohtaan **4** painamalla salppa **2** alas.

Kun käsittelet kääntyvää väliseinää, pidä huoli, ettei turvavyö vahingoitu. Pidä se auton kylkeä vasten, kun käännät väliseinää.

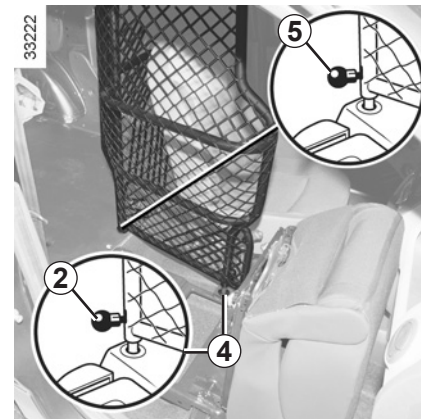

- Salvan **5** pitää pysyä lukitussa asennossa.

Huomautus: Ennen kuin käännät väliseinän kääntyvän osan alkuperäiseen asentoon, tarkista että lukituskohta **4** on puhdas.



Kun olet käsitellyt liikkuvaa väliseinää, varmista, että salvat **2** ja **5** ovat lukittuneet kunnollisesti. Loukkaantumisvaara.

TURVAVYÖT (1/4)

Oman turvallisuutesi vuoksi pidä turvavyö kiinnitettyinä aina auton ollessa liikkeellä. Turvavyöiden käytössä on huomioitava sen maan tieliikennelaki, jossa ajat.

Jotta takaturvavyöt toimivat tehokkaasti, on varmistettava, että takaistuin on lukittu oikein. Katso lisätietoja luvun 3 kohdasta "Takaistuin: toiminnot".



Väärin säädetty tai kiertyneet turvavyöt voivat onnettomuuden sattuessa aiheuttaa vammoja.

Yhtä turvavyötä saa käyttää vain yksi henkilö, lapsi tai aikuinen.

Myös raskaana olevien naisten on käytettävä turvavyötä. Tällöin on varmistettava, ettei alempi nauha paina liikaa vatsan alaosaa. Vyötä ei kuitenkaan pidä vetää liian löysälle.

Ennen käynnistämistä säädetään ensin ajoasento ja kaikkien matkustajien pitää säätää turvavyönsä parhaan mahdollisen suojan saamiseksi.

Ajoasennon säätö

- Istu kuljettajan istuimelle selkä mahdollisimman tiiviisti selkänojaa vasten (riisu paksut ulkovaatteet mahdollisuuksien mukaan ennen ajoasennon säätöä). Näin varmistetaan, että istuin on säädetty selälle sopivaksi.
- **Säädä istuimen etäisyys sopivaksi ohjauspyörään ja polkimiin nähden.** Istuin täytyy siirtää mahdollisimman taakse siten, että voit painaa kytkinpolkimen täysin ala-asentoon. Selkänoja on säädettävä siten, että kädet ulottuvat hieman koukistettuina ohjauspyörään.
- **Säädä päntuki sopivaan asentoon.** Päntuki suojaa päätä tehokkaimmin silloin, kun pää on mahdollisimman lähellä tukea.
- **Säädä istuimen korkeus oikein.** Tällöin sinulla on paras mahdollinen näkyvyys.
- **Säädä ohjauspyörän asento.**



Turvavyöiden säätö

Nojaa selkänojaa vasten.

Turvavyön ylemmän nauhan **1** tulee olla mahdollisimman lähellä kaulaa kuitenkin koskettamatta sitä.

Alempi nauha **2** pitää asettaa suorana reisien päälle ja lantiota vasten.

Turvavyön on oltava mahdollisimman lähellä vartaloa. Vältä esim. liian paksuja vaatteita äläkä laita mitään esineitä tms. turvavyön väliin.

TURVAVYÖT (2/4)

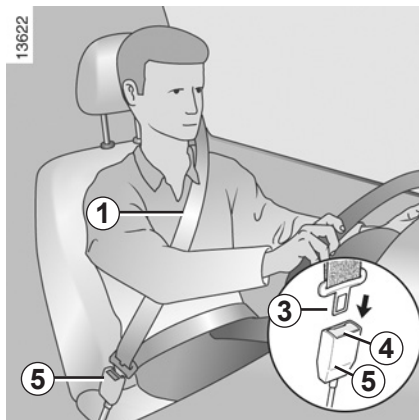

Lukitseminen

Vedä vyötä kelalta **hitaasti ja tasaisesti** ja tarkista, että salpa **3** on lukkiutunut lukkoon **5** (tarkista lukitus vetämällä salpaa **3**).

Jos turvavyö jää kiinni eikä rullaudu auki kelalta, anna sen kelaautua takaisin ja vedä vyö uudelleen kelalta.

Jos turvavyö on täysin jumissa, vedä vyötä hitaasti mutta lujasti, kunnes sitä on tullut kelalta noin 3 cm. Anna vyön kelaautua pitämättä siitä kiinni ja vedä sitten vyötä uudelleen.

Jos menettely ei auta, ota yhteys merkkihuoltoon.

Avaaminen

Paina painiketta **4** lukkopesässä **5**, jolloin kelan mekanismi kelaaa vyön. Ohjaa kelautumista pitämällä kiinni salpasta.



Etururvavyön kiinnittämättä jäämisen varoitusvalo

Automallista riippuen, se syttyy moottorin käynnistyessä, jos kuljettajan tai matkustajan turvavyö ei ole kiinni. Autolla ajettaessa se syttyy ja äänimerkki kuuluu noin kahden minuutin ajan niin kauan kuin turvavyötä ei ole kiinnitetty.

Huomaus: matkustajan paikalle ei suositella laitettavaksi esineitä. Se voi laukaista etururvavyön kiinnittämättä jäämisen varoitusvalon.

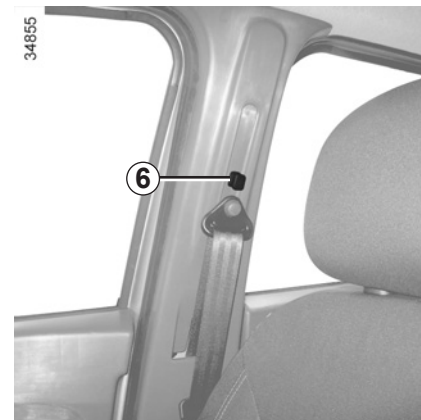

Etustuimen turvavyön korkeussäätö

Säädä turvavyötä painikkeella **6** siten, että turvavyön ylempi nauha **1** on säädetty edellä selostetulla tavalla.

- turvavyötä lasketaan painamalla painiketta **6** ja laskemalla samanaikaisesti vyötä alaspäin
- turvavyötä nostetaan painamalla painiketta **6** ja nostamalla samanaikaisesti vyötä ylöspäin.

Kun turvavyö on säädetty sopivalle korkeudelle, tarkista että säätönuppi on lukkiutunut kunnolla paikalleen.

TURVAVYÖT (3/4)

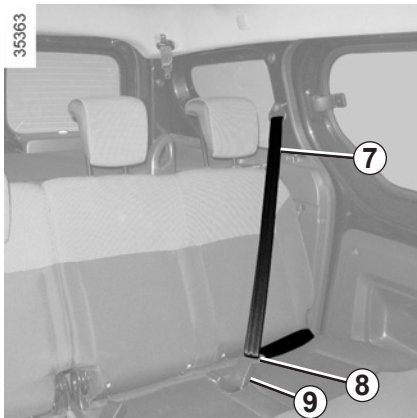

Sivuttaiset takaturvavyöt

Kelaa vyö **7** hitaasti auki ja napsauta salpa **8** punaiseen lukkopesään **9**.

Jotta takaturvavyöt toimivat tehokkaasti, on varmistettava, että takaistuimien lukitus on oikein. Katso lisätietoja luvun 3 kohdasta "Takaistuimien toiminnot".

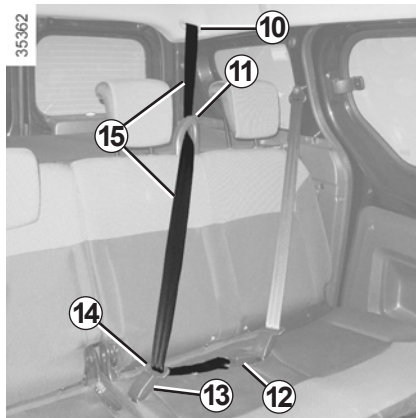

Keskimmäinen turvavyö

Vedä vyötä hitaasti kelalta **15** kiinnityskohdastaan **10**.

Vie molemmat salvat ja vyö **15** turvavyön ohjaimeen **11**.

Työnnä ehdottomasti pienin kiinteä salpa lukkopesään, jossa on musta lukituspainike **12**.

Työnnä suurin ja liukuva salpa **14** lukkopesään, jossa on punainen lukituspainike **13**.



Tarkista takaistuimen siirtämisen jälkeen, että takaturvavyöt ovat oikeilla paikoilla ja toimivat hyvin.

TURVAVYÖT (4/4)

Seuraavat tiedot koskevat auton etu- ja takaistuimien turvavöitä.



- Alkuperäisen turvajärjestelmän osiin ei saa tehdä mitään muutoksia: tämä koskee turvavöitä, istuimia ja niiden kiinnitysosia. Kysy neuvoa jälleenmyyjältä kaikissa erikoistapauksissa (esimerkiksi lasten turvaistuimen asennus).
- Älä käytä kiinnittimiä (esim. pyykkipoikaa) turvavyön löysäämiseksi, sillä liian löysälle säädetty turvavyö voi onnettomuuden sattuessa aiheuttaa vammoja.
- Älä pujota turvavyön ylempää nauhaa kainalon alitse tai selän taakse.
- Turvavöitä saa käyttää ainoastaan yksi henkilö. Sylissä olevaa vauvaa tai pikkulasta ei saa koskaan kiinnittää aikuisen kanssa samalla turvavyöllä.
- Turvavyö ei saa olla kierteellä.
- Tarkastuta turvavyöt ja tarvittaessa vaihdata ne uusiin aina onnettomuuden jälkeen. Myös kuluneet turvavyöt on vaihdettava uusiin.
- Kun takaistuin asennetaan takaisin paikalleen, tarkista, että turvavyöt asetetaan oikein ja että ne ovat jälleen toimintakunnossa.
- Varmista, että kytket turvavyön salvan aina oikeaan lukkopesään.
- Älä laita mitään turvavyön lukkoon tai sen välittömään läheisyyteen, jotta turvavyö toimii kunnolla.
- Varmista, että lukkopesä on oikeassa kohdassa (se ei saa olla piilossa, jumissa, eikä ihmisten tai esineiden välissä).

ETUISTUIMEN TURVAVÖITÄ TÄYDENTÄVÄT TURVALAITTEET (1/4)

Automallikohtaisesti etuturvavöitä täydentävät laitteet ovat:

- turvavyön esikiristimet,
- ylävyön voim rajoittimet,
- kuljettajan ja matkustajan etuturvavyönyt.

Turvajärjestelmät on suunniteltu toimimaan nokkakolareissa joko itsenäisesti tai yhdessä.

Törmäyksen voimakkuuden mukaan turvajärjestelmä voi laukaista:

- turvavyön lukitustoiminnon
- turvavyön esikiristimen, joka laukeaa poistamaan turvavyön välyksen,
- kaikkein voimakkaimmissa törmäyksissä turvavyö laukeaa ja voim rajoittimet säätävät turvavyötä edellä mainittujen turvalaitteiden lisäksi.

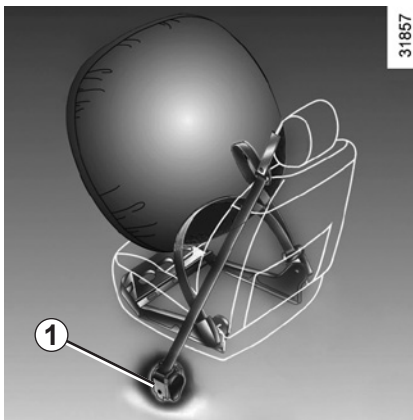

Esikiristimet

Esikiristimet vetävät turvavyön kiinni vartaloon ja pitävät matkustajan tiiviisti istuimen vasten, jolloin vyö suojaa matkustajaa mahdollisimman tehokkaasti.

Kun sytytysvirta on kytkettynä järjestelmä voi voimakkaassa etutörmäyksessä laukaista turvavyön esikiristimen, joka kiristää välittömästi turvavyönkelan **1** törmäysvoiman mukaan.



- Tarkastuta turvajärjestelmät kokonaisuudessaan aina onnettomuuden jälkeen.
- Toimenpiteiden tekeminen järjestelmälle tai sen osille (esikiristimet, turvavyönyt, järjestelmän ohjauksyksiköt ja johdot) sekä järjestelmän tai sen osien siirtäminen toiseen autoon (vaikka kysymys olisi täsmälleen samasta mallista) on ehdottomasti kielletty.
- Ainoastaan merkkihuolto saa tehdä muutos- ja korjaustöitä etuturvavyötä täydentäviin turvalaitteisiin.
- Vain koulutettu henkilökunta saa suorittaa sytytinpanoksen sähköisen laukaisujärjestelmän tarkastuksen, joka pitää tehdä tätä tarkoitusta varten suunnitelluilla työkaluilla.
- Jos auto romutetaan, esikiristin- ja turvavyöjärjestelmän kaasunkehittin täytyy poistaa. Ota yhteys merkkihuoltoon.

ETUISTUIMEN TURVAVÖITÄ TÄYDENTÄVÄT TURVALAITTEET (2/4)

Voimanrajoitin

Kun törmäysvoimat saavuttavat tietyn voimakkuuden, voimanrajoitinmekanismi laukeaa. Sen tehtävänä on rajoittaa turvavyöstä kehoon kohdistuvia voimia ja vähentää turvavyön käyttäjälle aiheutuvia vammoja.

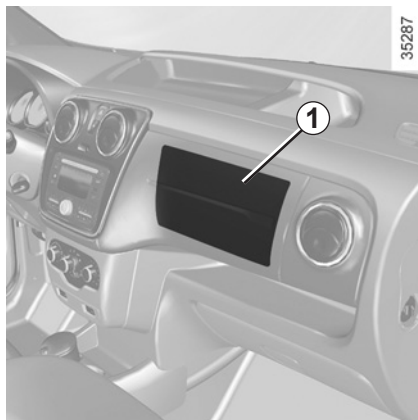

Kuljettajan ja etumatkustajan turvavyö

Ne ovat kuljettajan istuinpaikalla ja automal- lista riippuen etumatkustajan istuinpaikalla.

Automallista riippuen merkintä "airbag", turvavyö, ohjauspyörässä ja kojelaudassa (turvavyöalue 1) sekä tuulilasin alaosaan liimattu tarra osoittavat, että autoon on asennettu turvavyöjärjestelmä.

Turvavyöjärjestelmään kuuluvat:

- turvavyö ja kaasunkehitin, jotka on asennettu ohjauspyörään (kuljettaja) ja automallikohtaisesti kojelautaan (matkustaja),
- elektroniikkayksikkö, joka valvoo koko järjestelmää ja ohjaa kaasunkehittimen elektronisen syyttimen toimintaa
- yhteinen merkkivalo ,
- tunnistimet eri puolilla.



Turvavyöjärjestelmässä käytetään pyroteknisiä syyttipanoksia turvavyön laukaisemiseksi. Tästä johtuu, että turvavyön avautuessa syntyy lämpöä ja savua (joka ei siis aiheudu alkavasta tulipalosta) ja kuuluu pamahdus. Turvavyö on suunniteltu laukeamaan silmänräpäyksessä törmäystilanteessa. Nopeasti aukeava turvavyö voi aiheuttaa hieertymiä iholle tai muita vammoja.

ETUISTUIMEN TURVAVÖITÄ TÄYDENTÄVÄT TURVALAITTEET (3/4)

Toiminta

Järjestelmä on toimintavalmiudessa ainoastaan silloin, kun virta on kytketty.

Voimakkaassa **nokk**kolarissa turvatyyny täyttyy silmänräpäyksessä ja estää kuljettajan pään ja rintakehän iskeytymisen vasten ohjauspyörää. Matkustajan turvatyyny toimii samalla tavalla estäen iskeytymisen kojelautaa vasten. Turvatyyny tyhjenevät välittömästi törmäyksen jälkeen. Tällä varmistetaan, että matkustajat pääsevät poistumaan autosta esteettömästi ja nopeasti.



Turvatyynyjärjestelmässä käytetään pyroteknisiä sytytinpanoksia turvatyynyn laukaisemiseksi. Tästä johtuu, että turvatyynyn avautuessa syntyy lämpöä ja savua (joka ei siis aiheudu alkavasta tulipalosta) ja kuuluu pamahdus. Turvatyyny on suunniteltu laukeamaan silmänräpäyksessä törmäystilanteessa. Nopeasti aukeava turvatyyny voi aiheuttaa hiertymiä iholla tai muita vammoja.

ETUISTUIMEN TURVAVÖITÄ TÄYDENTÄVÄT TURVALAITTEET (4/4)

Seuraavia varotoimenpiteitä noudattamalla varmistetaan, että turvatyyny pääsee aukeamaan esteettä eikä avautuessaan vahingoita matkustajia.



Kuljettajan turvatyynyn toimintaan liittyvät varotoimenpiteet

- Älä vaihda ohjauspyörää tai turvatyynyä, äläkä tee niihin muutoksia.
- Eturvatyynyä ei saa peittää.
- Älä kiinnitä ohjauspyörään turvatyynylle varattuun tilaan mitään esinettä (esim. maskottia, logoa, kelloa tai matkapuhelimen pidikettä).
- Ohjauspyörää ei saa irrottaa (työn saa tehdä ainoastaan merkkihuolto).
- Älä istu ajaessasi liian lähellä ohjauspyörää. Totuttele ajoasentoon, jossa istut kyynärpäät hieman koukistettuna (katso luvun 1 kohta ”Ajoasennon säätö”). Näin varmistetaan, että turvatyyny avautuu oikeaan asentoon ja toimii tehokkaasti.

Matkustajan turvatyynyn toimintaan liittyvät varotoimenpiteet

- Älä kiinnitä kojelautaan turvatyynylle varattuun tilaan mitään esinettä (esim. maskottia, logoa, kelloa tai matkapuhelimen pidikettä).
- Älä sijoita matkustajan ja kojelaudan väliin matkan ajaksi mitään (esim. lemmikkieläintä, sateenvarjoa, kävelykeppiä tai matkatavaroita).
- Jalkoja ei saa nostaa kojelaudan päälle tai istuimelle, koska tässä asennossa matkustaja voi saada vakavia vammoja onnettomuustilanteessa. Yleensäkin matkustajan tulisi istua mahdollisimman kaukana kojelaudasta, johon turvatyyny on sijoitettu, eikä nojata esim. päätä, käsiä tai polvia kojelautaan.
- Etumatkustajan turvavyötä täydentävät turvalaitteet on kytkettävä toimintaan heti, kun turvaistuin poistetaan matkustajan istuimelta. Näin taataan turvavarusteiden jatkuva toimintakyky törmäystilanteissa.

LASTEN TURVAISTUIMEN ASENTAMINEN SELKÄ MENOSUUNTAAN ETUMATKUSTAJAN ISTUIMELLE ON EHDOTTOMASTI KIELLETTY, JOS ETUISTUIMEN TURVAVÖITÄ TÄYDENTÄVÄN TURVATYUNYJÄRJESTELMÄN TOIMINTAA EI OLE ESTETTY.

(Katso lisätietoja luvun 1 kohdasta ”Lasten turvallisuus: etumatkustajan turvatyynyn toiminnanesto/-sallinta”)

SIVUTURVATYÖNYT

Sivuturvatyönyt

Sivuturvatyönyt ovat etuistuimien turvatyönyjä, jotka aukeavat istuimen sivulle (oven puolelle) ja suojaavat matkustajaa voimakkaassa sivutörmäyksessä.



Sivuturvatyönyyn toimintaan liittyvät varoimenpiteet

- **Istuinsuojien asentaminen:** Istuimiin, joissa on sivuturvatyönyt, saa asentaa ainoastaan mallikohtaiset istuinsuojat. Tiedustele istuinsuojia jälleenmyyjältä. Muiden istuinsuojien käyttö (tai toiseen automalliin suunniteltujen istuinsuojien käyttö) häiritsee sivuturvatyönyjen toimintaa ja vaarantaa matkustajien turvallisuutta.
- Oven, istuimen selkänojan ja sivuverhoilujen välissä ei saa olla esineitä. Verhoiluun ei saa kiinnittää lisävarusteita tälle alueelle, eikä autossa matkustavan lemmikkieläimen saa antaa oleskella siinä. Älä myöskään peitä istuimen selkänojaa vaatteilla tai lisävarusteilla. Oven ja istuimen selkänojan välissä oleva esine voi estää turvatyönyyn toiminnan tai aiheuttaa matkustajille vammoja turvatyönyyn lauetessa.
- Istuimelle ja verhoiluille tehtävät muutos- tai korjaustyöt on ehdottomasti annettava merkkihuollon tehtäväksi.

TÄYDENTÄVÄT TURVALAITTEET

Seuraavia varotoimenpiteitä noudattamalla varmistetaan, että turvatyyny pääsee aukeamaan esteettä eikä avautuessaan vahingoita matkustajia.



Turvatyyny on turvavyötä täydentävä turvavaruste. Turvatyyny ja -vyö muodostavat yhtenäisen turvajärjestelmän. Turvavyön käyttö on pakollista. Jos turvavyötä ei käytetä, matkustajat voivat onnettomuustilanteessa saada vakavia vammoja. Lisäksi matkustajilla on suurempi riski saada hiertymiä avautuvasta turvatyynystä.

Auton pyöriessä ympäri tai peräänajossa esikiristimet ja turvatyynyt eivät välttämättä laukea. Auton alustaan kohdistuneet iskut, kuten ajo jalkakäytävän korokkeeseen, kuopat tiessä tai kivet, saattavat laukaista nämä laitteet.

- Kuljettajan ja matkustajan Airbag-järjestelmälle (turvatyyny, ohjausyksikkö, johdot jne.) tehtävien muutos- ja korjaustöiden tekeminen on **ehdottomasti kielletty** (lukuun ottamatta merkkihuollon tekemiä muutos- ja korjaustöitä)!
- Ainoastaan merkkihuolto saa tehdä turvatyynyjärjestelmän töitä. Näin taataan järjestelmän toimintakunto ja estetään turvatyynyjen odottamaton laukeaminen.
- Tarkastuta auton turvatyynyjärjestelmä aina onnettomuuden, varkauden tai varkausyrityksen jälkeen.
- Kun lainaat autoa tai myyt sen, kerro uudelle käyttäjälle turvatyynyjärjestelmän toiminnasta ja anna hänelle auton mukana tämä käyttöohjekirja.
- Jos auto romutetaan, turvatyynyjärjestelmän kaasunkehitin (tai kaasunkehittimet) on poistettava. Ota yhteys merkkihuoltoon.

34867

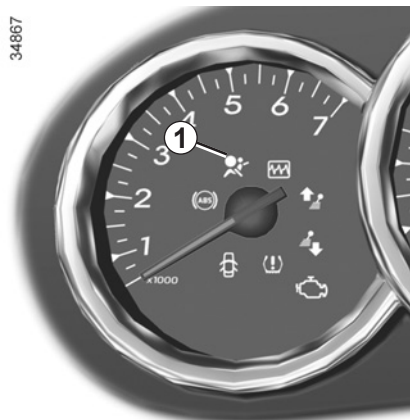

Toimintahäiriöt

Kun virta kytketään päälle, merkkivalo 1 syttyy kojetauluun muutaman sekunnin ajaksi ja sammuu tämän jälkeen.

Jos merkkivalo ei syty virrankytkenän yhteydessä tai jos merkkivalo syttyy, kun moottori käy, etuja/tai takaistuinten järjestelmässä on toimintahäiriö (esikiristimet, turvatyyny jne.).

Ota viipymättä yhteys merkkihuoltoon. Vika on korjattava pikaisesti, koska toimintahäiriön sattuessa järjestelmä ei takaa täyttä matkustusturvallisuutta.

LASTEN TURVALLISUUS: Yleistiedot (1/2)

Lapsen kuljettaminen

Lapsen on, aivan kuten aikuisenkin, istuttava oikein ja oltava kunnolla kiinnitetty lyhyelläkin matkalla. Olet vastuussa lapsista, joita kuljetat.

Lapsi ei ole pienoiskokoinen aikuinen. Lapsi altistuu erityisille loukkaantumisvaaroille, sillä hänen lihaksensa ja luunsa ovat vasta kehitymässä. Pelkkä turvavyö ei sovellu lapsen kuljettamiseen. Hanki sopiva turvaistuimien ja käytä sitä oikein.



Ovien avaamisen estämiseksi käytä "lapsilukkoa" (katso lisätietoja luvun 1 kohdasta "Ovien avaaminen ja sulkeminen").



Törmäys 50 km:n tuntinopeudella aiheuttaa saman liikevoiman, jolla ihminen putoaa 10 metrin korkeudesta. Jos et kiinnitä lapsen turvavyötä, on kuin jätätisit hänet leikkimään neljännen kerroksen parvekkeelle, jossa ei ole kaiteita. Älä koskaan pidä lasta sylissäsi. Onnettomuustilanteessa et pysty pitämään häntä, vaikka turvavyö olisi kiinnitetty. Jos autosi on joutunut liikenneonnettomuuteen, vaihda turvaistuimien ja vie turvavyöt ja ISOFIX-kiinnityskohdat tarkistettaviksi.



Erityispiirteitä, nestekaasumallit

Nestekaasun asennus voi aiheuttaa muutoksia auton ominaisuuksiin bensiinimalliin verrattuna.

Se voi vaikuttaa paikkojen määrään ja turvaistuinten asennukseen.

Ota yhteys jälleenmyyjään.



Älä jätä lasta koskaan yksin autoon ilman aikuisen valvontaa.

Varmista aina, että lapsi on kiinnitetty ja että valjaat tai turvavyö on säädetty ja asennettu oikein. Vältä liian paksuja vaatteita, jotka pääsevät turvavyön väliin.

Älä anna lapsen kurkottaa päätänsä tai kättään ikkunasta.

Pidä huoli siitä, että lapsi matkustaa koko ajan hyvässä istuma-asennossa eikä nukkuessaankaan valu epämuksuiseen asentoon.

LASTEN TURVALLISUUS: yleistiedot (2/2)

Turvaistuimen käyttö

Turvaistuimen turvataso riippuu sen kyvystä pitää lapsi paikallaan sekä sen oikeasta asennuksesta. Virheellinen asennus vaarantaa lapsen turvallisuuden äkillisessä jarrutuksessa tai törmäystilanteessa.

Ennen kuin ostat turvaistuimen, tarkista, että se noudattaa maan lainsäädäntöä ja voidaan asentaa autoon. Kysy jälleenmyyjältä, mitä istuimia autoosi suositellaan.

Ennen kuin asennat turvaistuimen, lue sen käyttöohje ja noudata ohjeita. Jos asennuksen yhteydessä ilmenee ongelmia, ota yhteys istuimen valmistajaan. Pidä käyttöohjetta istuimen mukana.

Näytä esimerkkiä lapselle käyttämällä aina turvavyötä. Opetä lapsi:

- tekemään kiinnitys oikein
- nousemaan autoon ja poistumaan siitä liikenteen vastaiselta puolelta.

Älä käytä käytettyä tai käyttöohjeetonta turvaistuinta.

Varmista, ettei turvaistuimen lähistöllä ole mitään, mikä voisi haitata sen asentamista.



Älä jätä lasta koskaan yksin autoon ilman aikuisen valvontaa.

Varmista aina, että lapsi on kiinnitetty ja että valjaat tai turvavyö on säädetty ja asennettu oikein. Vältä liian paksuja vaatteita, jotka pääsevät turvavyön väliin.

Älä anna lapsen kurkottaa päätänsä tai kättään ikkunasta.

Pidä huoli siitä, että lapsi matkustaa koko ajan hyvässä istuma-asennossa eikä nukkuessaankaan valu epämuksuun asentoon.

LASTEN TURVALLISUUS: Turvaistuimen valinta



31235

Selkä menosuuntaan asennettavat turvaistuimet

Lapsen pää on suhteessa painavampi kuin aikuisen ja kaula on erittäin hento. Kuljeta lasta mahdollisimman pitkään tässä asennossa (vähintään 2-vuotiaaksi asti). Se tukee päätä ja kaulaa. Valitse umpinainen istuin, jossa sivusuojaus on parempi, ja vaihda istuin heti, kun lapsen pää ylittää reunan.



31233

Kasvot menosuuntaan asennettava turvaistuin

Lapsen päätä ja vatsaa suojellaan ensisijaisesti. Kiinteästi autoon kasvot menosuuntaan asennettuna oleva turvaistuin vähentää päähän kohdistuvien iskujen vaaraa. Kuljeta lastasi kasvot menosuuntaan olevassa turvaistuimessa, jossa on turvavaljaat tai turvavyö lapsen koon mukaan. Valitse istuin, joka tarjoaa parhaan mahdollisen sivuittaistuen.



31234

Korokkeet

Yli 15 kg painava tai 4-vuotias lapsi voi matkustaa istuinkorokkeella, jolloin turvavyö voidaan sovittaa hänen kehoonsa. Korokkeen istuinosassa on oltava ohjaimet, jotka asettavat turvavyön lapsen reisien eikä vatsan päälle. Selkänoja, jonka korkeutta voidaan säätää ja jossa on vyönohjain, on suositeltava, jotta turvavyö voidaan asettaa keskelle olkapäätä. Turvavyö ei saa koskaan olla kaulan tai käsivarren päällä. Valitse umpinainen istuin, jossa sivusuojaus on parempi.

LASTEN TURVALLISUUS: turvaistuimen kiinnityksen valinta (1/2)

Kiinnitys turvavyöllä

Turvavyö on säädettävä siten, että sen toiminta äkillisessä jarrutuksessa tai törmäystilanteessa varmistetaan.

Noudata turvaistuimen valmistajan ilmoittamia turvavyön reitityksiä.

Tarkista aina turvavyön lukitus vetämällä sitä. Kiristä se sitten mahdollisimman tiukasti turvaistuinta vasten.

Tarkista, että istuin pysyy kunnolla paikallaan heiluttamalla sitä sivusuunnassa ja eteen/taakse: istuimen on pysyttävä kiinnitettynä.

Tarkista, ettei turvaistuinta ole asennettu vinoon ja ettei se osuu ikkunaan.



Älä käytä sellaista turvaistuinta, joka saattaa avata sitä pitävän turvavyön lukituksen: istuimen alusta ei saa olla salvan ja/tai turvavyön soljen päällä.



Turvavyö ei saa olla vapaana tai kierteellä. Älä koskaan pujota sitä kainalon alitse tai selän taakse.

Tarkista, etteivät terävät reunat ole vaingoittaneet turvavyötä.

Jos turvavyö ei toimi normaalisti, se ei suojaa lasta. Kysy lisätietoja merkkihuollosta. Älä käytä paikkaa ennen kuin turvavyö on korjattu.



Auton turvavöihin, ISOFIX-järjestelmään, istuimiin ja niiden kiinnityksiin ei saa tehdä mitään muutoksia.

Kiinnitys ISOFIX-järjestelmällä

Sallitut ISOFIX-turvaistuimet on hyväksytty säädöksen ECE-R44 mukaisesti seuraavasti:

- kolmipisteturvavyöllä varustettu universal ISOFIX-malli, kasvot menosuuntaan
- kaksipisteturvavyöllä varustettu semi-universal ISOFIX-malli
- erityisesti autoa varten suunniteltu.

Tarkista kahden viimeksi mainitun mallin osalta soveltuvien automallien luettelosta, että turvaistuin voidaan asentaa autoosi.

Kiinnitä turvaistuin ISOFIX-lukoilla, jos ne ovat varusteena. ISOFIX-järjestelmän avulla asennus on helppo, nopea ja turvallinen.

ISOFIX-järjestelmä koostuu kullakin taka-paikalla olevista kolmesta renkaasta.



Ennen kuin käytät autoon hankkimaasi ISOFIX-turvaistuinta, varmista, että sen asentaminen on sallittu. Katso istuimen valmistajan luettelosta, voidaanko istuin asentaa autoosi.

LASTEN TURVALLISUUS: turvaistuimen kiinnityksen valinta (2/2)

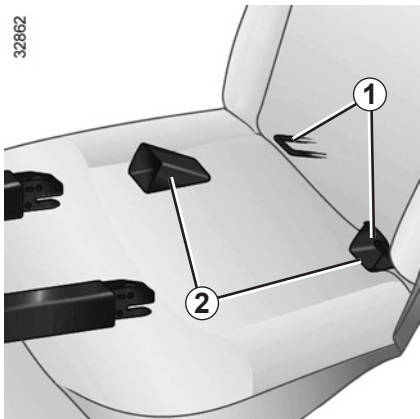

Kaksi ISOFIX-renkasta **1** ovat ensimmäisen selkänöjan ja istuinosan välissä ja ne ovat nähtävissä auton molemmilta puolilta.

Jotta turvaistuimen asettaminen ja lukitseminen renkasiin **1** olisi helpompaa, käytä turvaistuimen ohjaimia **2**.

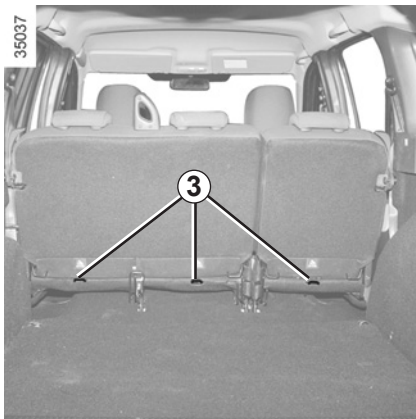

Kunkin takapaikan kolmannella renkaalla **3** kiinnitetään tiettyjen lastenistuinten ylähihnat.

Kiinnitä hihnan kiinnike renkasiin **3**, jotka ovat takaistuinten takana selkänöjien alaosassa.

Kiristä hihna, jotta turvaistuimen selkänöja on auton istuimen selkänöjaa vasten.



Käytä ehdottomasti kiinnittimiä **3** turvaistuimen ylähihnan kiinnittämiseen.

On kiellettyä käyttää muita kiinnityspisteitä tämän vyön kiinnittämiseen.



ISOFIX-kiinnityskohdat on säädetty yksinomaan ISOFIX-turvaistuihin varten. Älä koskaan kiinnitä muita turvaistuihin, turvavöitä tai muita esineitä näihin kiinnityskohtiin.

Varmista, ettei kiinnityskohtien tiellä ole mitään.

Jos autosi on joutunut liikenneonnettomuuteen, vie ISOFIX-kiinnityskohdat tarkistettaviksi ja vaihda turvaistuin.

LASTEN TURVALLISUUS: turvaistuimen asennus (1/7)

Joihinkin istuimiin ei saa asentaa turvaistui-
mia. Seuraavan sivun kaavioista ilmenee,
mihin turvaistuin voidaan kiinnittää.

Kaikkia mainittuja turvaistuintyyppjeä ei vält-
tämättä ole saatavissa. Ennen kuin käytät
muunlaista turvaistuinta, tarkista valmista-
jalta, että se voidaan asentaa.



Asenna turvaistuin mieluiten
takaistuimelle.

Varmista, ettei turvaistuinta ole
asennettu siten, että se voisi
irrota alustaltaan.

Jos pääntuki on poistettava, varmista
että sitä säilytetään oikein, jotta se ei
syöksy vaarallisesti eteenpäin äkilli-
sessä jarrutuksessa tai törmäystilan-
teessa.

Kiinnitä turvaistuin aina autoon, vaikka
sitä ei käytettäisi, jotta se ei syöksy vaa-
rallisesti eteenpäin äkillisessä jarrutuk-
sessa tai törmäystilanteessa.

Etuistuin

Lapsen kuljettaminen etumatkustajan istui-
mella on sallittu maakohtaisesti. Noudata
voimassa olevaa lainsäädäntöä ja seuraa-
van sivun kaavion ohjeita.

Ennen kuin asennat turvaistuimen etuistu-
melle (jos sallittua):

- Kytke käyttöön etumatkustajan turvatyy-
nyn toiminnanesto.
- Laske turvavyö aivan alas.
- Siirrä istuin mahdollisimman taakse.
- Taivuta selkänöjaa hieman (noin 25°).
- Nosta istuinosa mahdollisimman ylös (jos
varusteena).

Älä muuta säätöjä enää turvaistuimen asen-
tamisen jälkeen.



**VAKAVAN HENKILÖVA-
HINGON VAARA TAI
HENGENVAARA:** ennen

kuin asennat turvaistuimen
selkä menosuuntaan tälle paikalle, tar-
kista että turvatyyyny on kytketty pois
käytöstä (katso lisätietoja luvun 1 koh-
dasta "Etumatkustajan turvatyyneen toi-
minnanesto").

LASTEN TURVALLISUUS: turvaistuimen asennus (2/7)

Takaistuimen sivupaikka

Turvakaukalo asennetaan istuimelle poikittain, ja se vie vähintään kaksi paikkaa takaistuimelta. Sijoita se niin, että lapsen pää on istuimen keskipaikkojen puolella.

Ennen kuin asennat turvaistuimen ISOFIX-kiinnityksiin takaistuimen reunapaikalle, varmista etteivät turvavyön soljet ole tällä paikalla kahden ISOFIX-kiinnityskohdan välissä. Jos tarpeen, siirrä kyseisen paikan solkea auton sisäpuolelle päin.

Siirrä auton etuistuin mahdollisimman eteen, jotta voit asentaa turvaistuimen selkä menosuuntaan. Siirrä sitten edessä olevaa istuinta mahdollisimman pitkälle taaksepäin siten, että se ei kosketa turvaistuinta.

Kasvot menosuuntaan matkustavan lapsen turvallisuuden takaamiseksi älä vie lapsen edessä olevaa istuinta taaksepäin yli istuimen liukukiskon keskiosan. Älä taivuta istuimen selkänojaa liikaa (enintään 25°) ja nosta istuin mahdollisimman ylös.

Tarkista, että kasvot menosuuntaan asennettu turvaistuin on auton istuimen selkänojaa vasten ja ettei istuimen pääntuki haittaa sitä.

Takaistuimen keskipaikka

Turvaistuimen asennus tälle paikalle on sallittu vain, jos paikalla on turvavyön kela. Saadaksesi lisätietoja ota yhteys merkkihuoltoon.



Varmista, ettei turvaistuin tai lapsen jalat estä etuistuimen lukittumista paikoilleen.

Katso lisätietoja luvun 1 kohdasta "Etuistuimet".

LASTEN TURVALLISUUS: turvaistuimen asennus (3/7)

Farmarimallin asennuskaavio

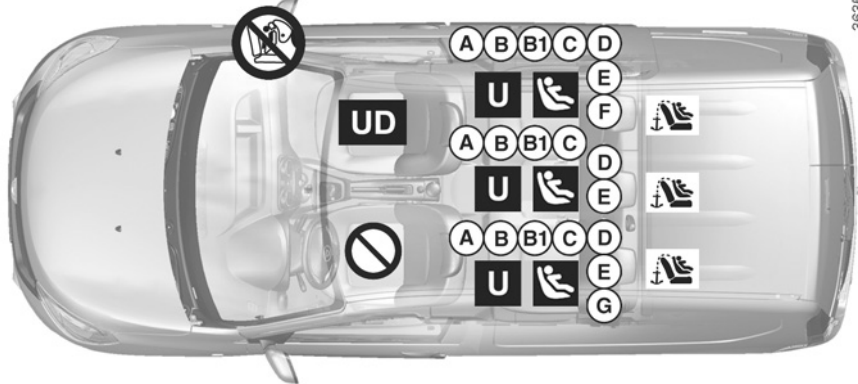

Tarkista turvatyynyn tila, ennen kuin matkustaja istuu istuimelle tai sille asennetaan turvaistuin.



Paikka, johon ei saa asentaa turvaistuinta

Turvavyöllä kiinnitetty turvaistuin



Paikka, johon voidaan kiinnittää turvavyöllä universal-hyväksynnän saanut turvaistuin.



Paikka, johon voidaan kiinnittää turvavyöllä **ainoastaan** universal-hyväksynnän saanut, **selkä menosuuntaan** asennettava turvaistuin.

ISOFIX-järjestelmällä kiinnitetty turvaistuin



Paikka, johon voidaan kiinnittää ISOFIX-turvaistuin.



Takaistuimilla on kohta, johon voidaan kiinnittää ISOFIX universal -turvaistuin kasvat menosuuntaan. Kiinnikkeet on sijoitettu istuimelle ja ne ovat nähtävissä.

ISOFIX-turvaistuimen koko on merkitty kirjaimella:

- A, B ja B1: ryhmän 1 (9–18 kg) kasvat menosuuntaan asennettavat turvaistuint
- C: ryhmän 1 (9–18 kg) selkä menosuuntaan asennettavat turvaistuint
- D ja E: ryhmän 0 tai 0+ (alle 13 kg) selkä menosuuntaan asennettavat turvaistuint
- F ja G: ryhmän 0 (alle 10 kg) turvakauk



KUOLEMAN TAI VAKAVAN HENKILÖVAHINGON VAARA: ennen kuin asennat turvaistuimen selkä menosuuntaan etumatkustajan istuimelle, tarkista, että turvatyyny on kytketty pois käytöstä (katso lisätietoja luvun 1 kohdasta "Lasten turvallisuus: etumatkustajan turvatyynyn toiminnanesto/-sallinta").



Jos autossa käytetään turvaistuinjärjestelmää, joka ei sovellu autoon, vauvaa tai lasta ei suojata oikein. Lapsen kohdistuu vakavan henkilövahingon vaara tai hengenvaara.

LASTEN TURVALLISUUS: turvaistuimen asennus (4/7)

Jäljempänä olevassa taulukossa esitetään samat tiedot kuin edellisen sivun kaaviossa voimassa olevan lainsäädännön mukaisesti.

Farमारimalli						
Lasten turvaistuimen malli	Lapsen paino	Istuimen koko	Etumatkustajanistuin		Takaistuimet	
			turvatyyny ilman poiskytkentämahdollisuutta (1)	ei turvatyynyä tai turvatyyny kytketty pois käytöstä (2) (3)	Sivupaikat	Keskipaikka
Istuimelle poikittain asennettava turvakaukalo Ryhmä 0	< 10 kg	F - G	X	X	U - IL (4)	U (4)
Selkä menosuuntaan asennettava sivureunoilla varustettu istuin Ryhmä 0 tai 0+	< 13 kg	E	X	U	U - IL (5)	U - IL (5)
Selkä menosuuntaan asennettava istuin Ryhmä 0+ tai 1	< 13 kg ja 9–18 kg	C, D	X	U	U - IL (5)	U - IL (5)
Kasvot menosuuntaan asennettava istuin Ryhmä 1	9 kg – 18 kg	A, B, B1	X	X	U - IUF IL (6)	U - IUF - IL (6)
Turvakoroke Ryhmä 2 tai 3	15–25 kg ja 22–36 kg	–	X	X	U (6)	U (6)



(1) **KUOLEMAN TAI VAKAVAN HENKILÖVAHINGON VAARA:** älä koskaan asenna turvaistuinta etuistuimelle, jos autossa on etumatkustajan paikalla turvatyyny, jota ei voida kytkeä pois päältä.

(2) **KUOLEMAN TAI VAKAVAN HENKILÖVAHINGON VAARA:** ennen kuin asennat turvaistuimen selkä menosuuntaan etumatkustajan istuimelle, tarkista, että turvatyyny on kytketty pois käytöstä (katso lisätietoja luvun 1 kohdasta ”Lasten turvallisuus: etumatkustajan turvatyynyn toiminnanesto/-sallinta”).

LASTEN TURVALLISUUS: turvaistuimen asennus (5/7)

Lisätietoja saat merkkilliikkeen esitteestä ”Lasten turvavarusteet”: sen ohjeet auttavat sopivan turvaistuimen valinnassa lapsen painon ja autoversion mukaan.

X = Paikka, johon ei saa asentaa lasten turvaistuinta.

U = Paikka, johon voidaan asentaa turvavyöllä kiinnitettävä, Universal-hyväksynnän saanut turvaistuin. Varmista ensin, että turvaistuimen asennus sujuu ongelmitta.

IUF = Paikka, johon saadaan kiinnittää ISOFIX-kiinnityksellä kasvot menosuuntaan yleismalli-hyväksynnän saanut turvaistuin (”Universal-malli”). Varmista ensin, että sen asennus on mahdollista.

IL = Paikka, jolle voidaan asentaa ISOFIX-kiinnitysjärjestelmällä varustettu hyväksynnän saanut (”semi-Universal” -malli tai autokohtainen). Tarkista ensin, että istuimen asentaminen on mahdollista.

(3) Paikka, johon voidaan asentaa ainoastaan selkä menosuuntaan asennettava turvaistuin: siirrä auton istuin aivan taakse ylimpään asentoonsa ja kallista selkänojaa hieman (noin 25°).

(4) Turvakaukalo asennetaan istuimelle poikittain, ja se vie vähintään kaksi paikkaa takaistuimelta. Sijoita se niin, että lapsen pää on istuimen keskipaikkojen puolella.

(5) Siirrä auton etuistuin mahdollisimman eteen, jotta turvaistuin voidaan asentaa selkä menosuuntaan. Siirrä istuinta sitten mahdollisimman pitkälle taaksepäin siten, että se ei kosketa turvaistuinta. Aseta niskatuki yläasentoon tai poista se.

(6) Aseta kasvot menosuuntaan asennettavan turvaistuimen selkänoja auton istuimen selkänojaa vasten. Säädä pääntuen korkeus tai poista se tarvittaessa. Älä siirrä lapsen edessä olevaa etuistuinta kauemmas kuin sen liukukiskojen keskiosaan, äläkä taivuta sen selkänojaa enempää kuin 25°.

LASTEN TURVALLISUUS: turvaistuimen asennus (6/7)

Jäljempänä olevassa taulukossa esitetään samat tiedot kuin seuraavien sivujen kaaviossa voimassa olevan lainsäädännön mukaisesti.

Pakettiautomalli			
Lasten turvaistuimen malli	Lapsen paino	Etumatkustajanistuin	
		turvatyyny ilman poiskytkentämahdollisuutta (1)	ilman matkustajan turvatyynyä tai turvatyyny kytketty pois käytöstä (2) (3)
Istuimelle poikittain asennettava turvakaukalo Ryhmä 0	< 10 kg	X	X
Kaukalo selkä menosuuntaan Ryhmä 0 tai 0+	< 13 kg	X	U
Istuin selkä menosuuntaan Ryhmä 0+ ja 1	< 13 kg ja 9–18 kg	X	U
Kasvot menosuuntaan asennettava istuin Ryhmä 1	9 kg – 18 kg	X	U (4)
Turvakoroke Ryhmä 2 tai 3	15–25 kg ja 25–36 kg	X	U (4)

Lisätietoja saat merkiliikkeen esitteestä ”Lasten turvavarusteet”: sen ohjeet auttavat sopivan turvaistuimen valinnassa lapsen painon ja autoversion mukaan.

X = Paikka, johon ei saa asentaa lasten turvaistuinta.

U = Paikka, johon voidaan asentaa turvavyöllä kiinnitettävä, Universal-hyväksynnän saanut turvaistuin. Varmista ensin, että turvaistuimen asennus sujuu ongelmitta.

(3) Siirrä auton istuin aivan taakse ylimpään asentoonsa ja kallista selkänojaa hieman (noin 25°).

(4) Aseta kasvot menosuuntaan asennettavan turvaistuimen selkänoja auton istuimen selkänojaa vasten. Säädä pääntuen korkeutta tai poista pääntuki tarvittaessa kokonaan.



(1) **KUOLEMAN TAI VAKAVAN HENKILÖVAHINGON VAARA:** älä koskaan asenna turvaistuinta etuistuimelle, jos autossa on etumatkustajan paikalla turvatyyny, jota ei voida kytkeä pois päältä.

(2) **KUOLEMAN TAI VAKAVAN HENKILÖVAHINGON VAARA:** ennen kuin asennat turvaistuimen selkä menosuuntaan etumatkustajan istuimelle, tarkista, että turvatyyny on kytketty pois käytöstä (katso lisätietoja luvun 1 kohdasta ”Lasten turvallisuus: etumatkustajan turvatyynyn toiminnanesto/-sallinta”).

LASTEN TURVALLISUUS: turvaistuimen asennus (7/7)

Turvaistuimen asennuskuva pakettiautomallissa



Tarkista turvatyynyn tila, ennen kuin matkustaja istuu istuimelle tai sille asennetaan turvaistuin.



Paikka, johon ei saa asentaa turvaistuinta

Turvavyöllä kiinnitetty turvaistuin



Paikka, johon voidaan kiinnittää turvavyöllä universal-hyväksynnän saanut turvaistuin.



KUOLEMAN TAI VAKAVAN HENKILÖVAHINGON VAARA: ennen kuin asennat turvaistuimen etumatkustajan istuimelle tarkista, että turvatyyny on kytketty pois käytöstä (katso lisätietoja luvusta 1 "Lasten turvallisuus: etumatkustajan turvatyynyn toiminnanesto/-sallinta").

LASTEN TURVALLISUUS: etumatkustajan turvatyynyn toiminnanesto/-sallinta (1/3)

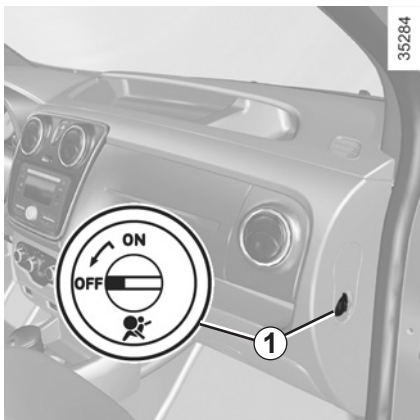

Etumatkustajan turvatyynyjen toiminnanesto (automallikohtainen toiminto)

Kun asennat etumatkustajan istuimelle lasten turvaistuimen selkä menosuuntaan, etumatkustajan turvavyötä täydentävät turvalaitteet on **ehdottomasti** kytkettävä pois toimintavalmiudesta.

Kun haluat kytkeä matkustajan turvatyynyn pois toiminnasta auton ollessa pysähdyksissä ja virran ollessa katkaistuna, paina ja käännä painiketta **1** asentoon **OFF**.



Kun virta on kytketty, varmista **ehdottomasti**, että merkkivalo **2**  on todella syttynyt.

Merkkivalo palaa yhtäjaksoisesti sen merkinä, että lasten turvaistuin voidaan asentaa.



Virran tulee olla katkaistuna, kun turvatyynyt kytketään toimintavalmiuteen tai kun niiden toiminta estetään.

Jos säätäminen tehdään virran ollessa

kytketty, merkkivalo  syttyy.

Jotta turvatyynyn toiminnaneston tila vastaisi lukituskytkimen asentoa, täytyy virta katkaista ja kytkeä uudelleen.

LASTEN TURVALLISUUS: etumatkustajan turvatyynyn toiminnanesto/-sallinta (2/3)

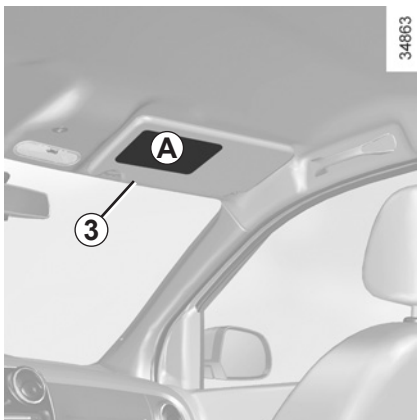

VAROITUS

Johtuen etumatkustajan turvatyynyn sijainnin ja selkä menosuuntaan asennettavan turvaistuimen yhteensopimattomuudesta, **ÄLÄ KOSKAAN** sijoita selkä menosuuntaan asennettavaa turvaistuinta paikalle, jonka edessä on **AKTIVOITU TURVATYÖNYNY**. Tämä voi aiheuttaa **LAPSENKUOLEMAN** tai **VAKAVAN LOUKKAANTUMISEN**.

A



35770

A



31454

Kojetaulun merkinnät ja tarrat **A** matkustajan häikäisysojan kummallakin puolella **3** (kuten yllä oleva tarra) muistuttavat näistä ohjeista.

LASTEN TURVALLISUUS: etumatkustajan turvatyynyn toiminnanesto/-sallinta (3/3)

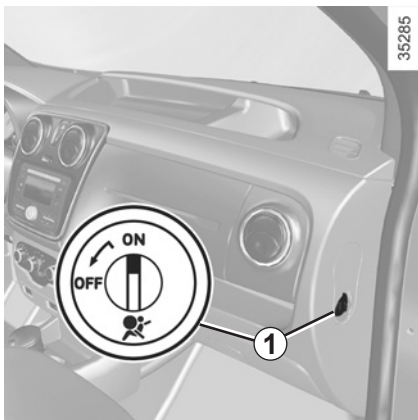

Etumatkustajan turvatyynyn käyttöönnotto (automallikohtainen toiminto)

Matkustajan turvatyyny tulee kytkeä toimintaan heti, kun turvaistuin poistetaan matkustajan istuimelta. Näin taataan turvavarusteiden jatkuva toimintakyky törmäystilanteissa.

Aktivoi turvatyyny uudelleen: auton ollessa pysähdyksissä ja virran pois kytkettynä paina ja käännä painiketta **1** asentoon **ON**.

Kun virta on kytketty, tarkista **ehdottomasti**, että merkkivalo **2**  on sammunut.



Toimintahäiriöt

Mikäli etumatkustajan turvatyynyn kytkentä - ja toiminnanestojärjestelmässä on häiriöitä, turvaistuinta ei saa kiinnittää etuistuimelle selkä menosuuntaan.

Etuistuimella ei tällöin saa olla myöskään muita matkustajia.

Ota viipymättä yhteys merkkihuoltoon.



VAROITUS

Johtuen etumatkustajan turvatyynyn sijainnin ja selkä menosuuntaan asennettavan turvaistuimen yhteensopimattomuudesta, **ÄLÄ KOSKAAN** sijoita selkä menosuuntaan asennettavaa turvaistuinta paikalle, jonka edessä on **AKTIVOITU TURVATYNYNY**. Tämä voi aiheuttaa **LAPSENKUOLEMAN** tai **VAKAVAN LOUKKAANTUMISEN**.



Virran tulee olla katkaistuna, kun turvatyyny on kytketty toimintavalmiuteen tai kun niiden toiminta estetään.

Jos säätäminen tehdään virran ollessa kytketty, merkkivalo  syttyy.

Jotta turvatyynyn toiminnaneston tila vastaisi lukituskytkimen asentoa, täytyy virta katkaista ja kytkeä uudelleen.

OHJAUSPYÖRÄ/KELLONAIKA

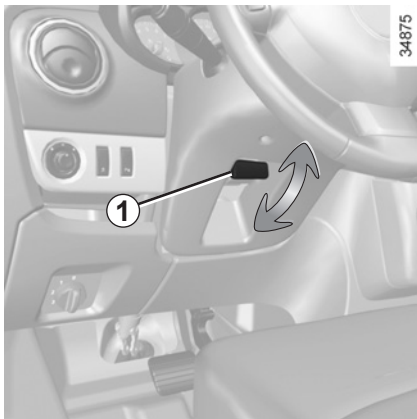

Ohjauspyörän säätö

Automallista riippuen ohjauspyörän asennon korkeutta voidaan säätää.

Vedä vivusta **1** ja vie ohjauspyörä haluttuun asentoon.

Työnnä sitten vipua lukitaksesi ohjauspyörän paikoilleen.

Tarkista, että ohjauspyörä lukkiutuu kunnonla.



Turvallisuussyistä, tee säädöt auton ollessa pysähtyneenä.

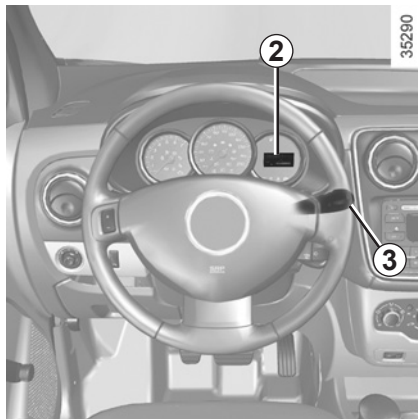

Kellonajan säätäminen

Kellonajan 2 asetus

Valitse näyttöön "Tunnit" kojetaulusta painamalla painiketta **3**.

Paina pitkään painiketta **3** siirtyäksesi kellonajan tuntien säätötilaan.

Kun vain tunnit vilkkuvat, painalla lyhyesti painiketta **3** muuttaaksesi tunteja.

Paina pitkään painiketta **3** siirtyäksesi kellonajan minuuttien säätötilaan.

Kun vain minuutit vilkkuvat, muuta niitä painamalla lyhyesti painiketta **3**.

Vahvista painamalla pitkään painiketta **3**.

Jos virransyöttö jostain syystä katkeaa (akku kytketään irti, virtajohdin katkeaa tms.), kellonaika on asetettava uudelleen.

Älä korjaa asetusta ajon aikana.

HALLINTALAITTEET, VASEMMANPUOLEINEN OHJAUS (1/2)

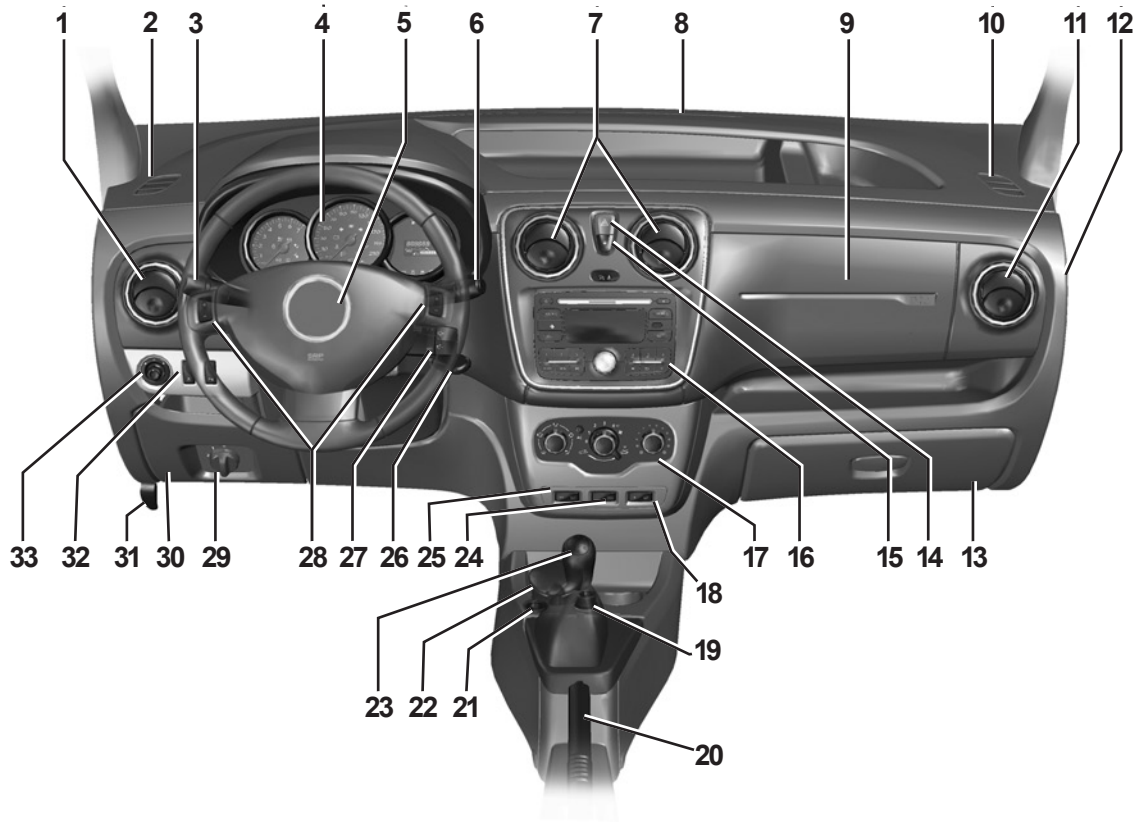

HALLINTALAITTEET, VASEMMANPUOLEINEN OHJAUS (2/2)

AUTON MALLISTA JA KOHDEMAASTA riippuu, onko autossasi kyseistä varustetta.

- 1 Sivusuutin.
- 2 Sivulasin huurteenpoistosuutin.
- 3 Käyttökytkimiä:
 - suuntavalot
 - ulkopuoliset valot
 - etusumuvälöt
 - takasumuvälöt
 - äänimerkinantolaite.
- 4 Kojetaulu.
- 5 Kuljettajan turvatyynyn paikka.
- 6 Tuuli- ja takalasinpyyhkimien ja lasinpesulaitteen kytkin.
Ajotietokoneen näytön vieritysnäppäin.
- 7 Keskisuuttimet.
- 8 Keskimmäinen huurteenpoistosuutin.
- 9 Etumatkustajan turvatyynyn paikka tai säilytyslokero.
- 10 Sivulasin huurteenpoistosuutin.
- 11 Sivusuutin.
- 12 Etumatkustajan turvatyynyn poiskytkennän tai kytkennän merkkivalo.
- 13 Käsinelokero.
- 14 Hätävilkkujen säädin.
- 15 Ovien sähkötoimisen keskuslukituksen kytkin.
- 16 Radion tai säilytyslokeron paikka.
- 17 Ilmastointilaitteen säätimet.
- 18 Takalasin ja sivupeilien huurteenpoisto.
- 19 Savukkeensytytin.
Lisävarusteiden pistorasia.
- 20 Käsijarru.
- 21 Nestekaasuohjain.
- 22 Tuhkakupin tai mukitelineen paikka.
- 23 Vaihteenvalitsin.
- 24 ECO-ajotavan valintakytkin.
- 25 Vakionopeussäätimen/nopeudenrajoittimen kytkin.
- 26 Virtalukko.
- 27 Radion kaukosäätimet.
- 28 Vakionopeussäätimen/nopeudenrajoittimen säätimet.
- 29 Ajovalojen korkeussäädin.
- 30 Sulakeluukku.
Säilytyslokero.
- 31 Konepellin avausvipu.
- 32 Säätimet:
 - luistonestojärjestelmän kytkentä päälle/pois päältä,
 - pysäköintitutkan kytkentä päälle/pois päältä,
- 33 Sivupeilien säädin.

VAROITUS- JA MERKKIVALOT (1/4)

AUTON VARUSTETASOSTA JA KOHDEMAASTA riippuu, onko autossasi kyseistä merkkivaloa.





Kojetaulu A



Jos näkyvä palaute tai ääni puuttuu, se merkitsee kojetaulun toimintahäiriötä. Auto on pysäytettävä välittömästi lähimpään sellaiseen paikkaan, jossa se voidaan pysäköidä muuta liikennettä häiritsemättä. Varmista, että auto on paikoillaan ja ota yhteys merkkihuoltoon.



Punainen merkkivalo  tarkoittaa, että auto on oman turvallisuutesi vuoksi pysäytettävä välittömästi lähimpään sellaiseen paikkaan, johon se voidaan pysäköidä muuta liikennettä vaarantamatta. Pysäytä moottori äläkä käynnistä uudelleen. Ota yhteys merkkihuoltoon.

Oranssi merkkivalo  tarkoittaa, että sinun on käytävä mahdollisimman pian merkkihuollossa ja **ajettava varovaisesti**. Tämän suosituksen laiminlyönti voi vahingoittaa autoa.



Kaukovalojen merkkivalo



Läihvalojen merkkivalo



Etusumuvalojen merkkivalo



Takasumuvalon merkkivalo



Vasemman suuntavalon merkkivalo



Oikean suuntavalon merkkivalo



Polttoaineen säästämisen merkkivalo.

Ne syttyvät merkiksi siitä, että kannattaa vaihtaa suuremmalle (nuoli ylöspäin) tai pienemmälle (nuoli alaspäin) vaihteelle.

VAROITUS- JA MERKKIVALOT (2/4)

AUTON VARUSTETASOSTA JA KOHDEMAASTA riippuu, onko autossasi kyseistä merkkivaloa.



Seisontajarru päällä -varoitusvalo ja jarrujärjestelmän varoitusvalo

Se syttyy virta kytkettyinä. Jos varoitusvalo syttyy jarrutettaessa tai ajon aikana yhdessä äänimerkin kanssa, jarrunesteen taso on järjestelmässä liian alhainen. Ajaminen saat-taa tällöin olla vaarallista. Ota välittömästi yhteyks merkkihuoltoon.



Monitoimimerkkivalo (punainen tai oranssi)

Punainen pysäytä auto välittömästi -varoitusvalo

Se syttyy, kun virta kytketään ja sammuu, kun moottori käy. Se syttyy samanaikaisesti muiden merkkivalojen kanssa, ja sen pal-essa kuuluu varoitusmerkkiään.

Se kertoo, että auto on oman turvallisuutesi vuoksi pysäytettävä välittömästi lähimpään sellaiseen paikkaan, johon se voidaan py-säköidä muuta liikennettä vaarantamatta. Pysäytä moottori äläkä käynnistä uudelleen. Ota yhteys merkkihuoltoon.

Oranssi varoitusvalo

Se syttyy, kun virta kytketään ja sammuu, kun moottori käy. Se voi syttyä yhdessä muiden kojetaulun merkkivalojen kanssa. Merkkivalo tarkoittaa, että sinun on **ajettava varovaisesti** ja käytävä mahdollisimman pian merkkihuollossa. Tämän suosituksen laiminlyönti voi vahingoittaa autoa.



Jäähdytysnesteen ylikuumentumisen varoitusvalo

Jos valo palaa ajettaessa ja äänimerkki kuuluu, moottori on ylikuumentunut. Pysäköi auto ja anna moottorin käydä joutokäyn-tiä parin minuutin ajan. Lämpötilan pitäisi laskea. Ellei niin käy, sammuta moottori. Anna moottorin jäähtyä ja tarkista sitten jäähdytysnesteen taso. Ota tarvittaessa yhteyks merkkihuoltoon.



Pakokaasun päästövalvonnan merkkivalo

Se syttyy, kun auton sytytysvirta kytketään ja sammuu sitten.

- Jos merkkivalo palaa jatkuvasti, ota vii-pymättä yhteyks merkkihuoltoon.
- Jos merkkivalo vilkkuu, aja siten, että moottorin käyntinopeus pienenee ("pie-nillä kierroksilla"), kunnes valo lakkaa vilkkumasta. Ota viiptymättä yhteyks merkkihuoltoon.

Katso lisätietoja kohdasta "Ohjeita: päästö- jen vähentäminen, polttoaineen säästö ja ajaminen" luvusta 2.

VAROITUS- JA MERKKIVALOT (3/4)

AUTON VARUSTETASOSTA JA KOHDEMAASTA riippuu, onko autossasi kyseistä merkkivaloa.



Öljynpaineen varoitusvalo

Merkkivalo syttyy kytkettäessä virta päälle ja sammuu muutaman sekunnin kuluttua.

Jos merkkivalo syttyy ajon aikana ja jos samalla kuuluu varoitusäänimerkki, auto on heti pysäytettävä ja syytysvirta katkaistava. Tarkasta moottoriöljyn taso (katso luvun 4 kohta "Moottoriöljyn taso: yleistä"). Jos taso on normaali, vika johtuu jostain muusta. ota pikaisesti yhteys merkkihuoltoon.



Hehkutuksen merkkivalo (dieselmalleissa)

Se syttyy virta kytkettyä. Se osoittaa, että hehkutulpat ovat kunnossa. Kun valo sammuu, hehkutus on riittävä ja moottorin voi käynnistää.



Turvatyynyjärjestelmän merkkivalo

Varoitusvalo syttyy, kun virta kytketään ja sammuu muutaman sekunnin kuluessa. Jos valo ei syty, kun virta on kytkettyä, tai se vilkkuu, järjestelmässä on toimintahäiriö.

Ota nopeasti yhteys merkkihuoltoon.



Akun latauksen varoitusvalo

Jos latauksen merkkivalo syttyy ajettaessa, akun virtapiirissä on alikuormitus. Pysäytä auto ja ota pikaisesti yhteys merkkihuoltoon.



ABS- eli lukkiutumattoman jarrujärjestelmän merkkivalo

Merkkivalo syttyy kytkettäessä virta päälle ja sammuu muutaman sekunnin kuluttua.

Jos merkkivalo ei sammuu sen jälkeen, kun virta on kytketty päälle tai jos se syttyy ajon aikana, kyseessä on ABS-järjestelmän toimintahäiriö. Jarrujärjestelmä toimii tällöin tavallisen, ilman ABS-järjestelmää varustetun auton jarrujärjestelmän tavoin.

Ota nopeasti yhteys merkkihuoltoon.





Polttoaineen alhaisen tason merkkivalo

Merkkivalo syttyy kun virta kytketään ja sammuu muutaman sekunnin kuluttua. Jos se syttyy ajon aikana ja samaan aikaan kuuluu äänimerkki, täytä polttoainesäiliö niin pian kuin mahdollista. Autolla voidaan ajaa noin 50 km sen jälkeen, kun merkkivalo on syttynyt ensimmäisen kerran.

VAROITUS- JA MERKKIVALOT (4/4)

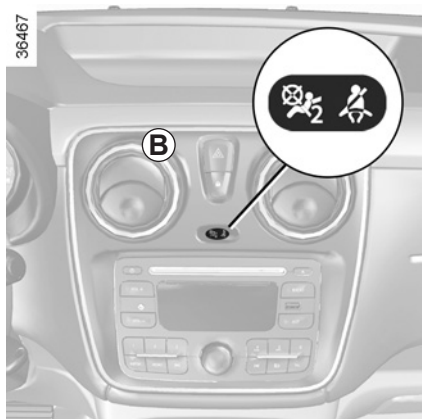
AUTON VARUSTETASOSTA JA KOHDEMAASTA riippuu, onko autossasi kyseistä merkkivaloa.



 **Turvavyön kiinnittämättä jättämisestä ilmoittava varoitusvalo**
Se näkyy konsolissa **B**.

Se syttyä moottorin käynnistyessä, jos kuljettajan tai matkustajan turvavyö ei ole kiinni. Autolla ajettaessa se syttyä ja äänimerkki kuuluu noin kahden minuutin ajan niin kauan kuin turvavyötä ei ole kiinnitetty.

 **Matkustajan turvatyynyjen pois-kytkennän merkkivalo**

(Katso lisätietoja luvusta 1 "Lasten turvallisuus: etumatkustajan turvatyynyn toiminnanesto ja -sallinta".

 **Dynaamisen ajovakauden hallintajärjestelmän (ESC) ja luistonestojärjestelmän (ASR) kytkennän merkkivalo.**

Merkkivalo voi syttyä useista eri syistä. Katso lisätietoja luvun 2 kohdasta "Ajovakauden hallintajärjestelmä ESC ja aliohjautuvuuden hallintajärjestelmä sekä luistonestojärjestelmä".

 **Ovi auki -varoitusvalo**

Katso lisätietoja luvun 1 kohdasta "Ovien avaaminen ja sulkeminen".

 **ECO-tilan merkkivalo**

Se syttyä, kun ECO-tila on käytössä.

Katso lisätietoja luvun 2 kappaleesta "Eco-ajaminen".

  **Vakionopeussäätimen merkkivalot**

Katso lisätietoja luvun 2 kohdasta "Vakionopeussäädin".

 **Nopeudenrajoittimen merkkivalo**

Katso lisätietoja luvun 2 kohdasta "Nopeudenrajoitin".

 **Merkkivalo, joka ilmoittaa onko dieselsuodattimessa vettä**

Merkkivalo syttyä kytkettäessä virta päälle ja sammuu muutaman sekunnin kuluttua.

Jos se syttyä ajettaessa, se merkitsee, että dieselöljyssä on vettä.

Ota viipymättä yhteys merkkihuoltoon.

 **Ei käytössä**

NÄYTÖT JA MERKKIVALOT (1/2)

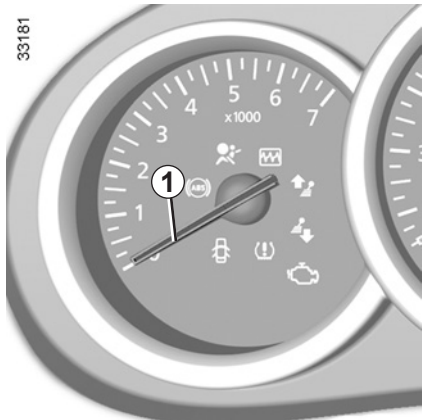

Käyntinopeusmittari 1
(r/min x 1000)

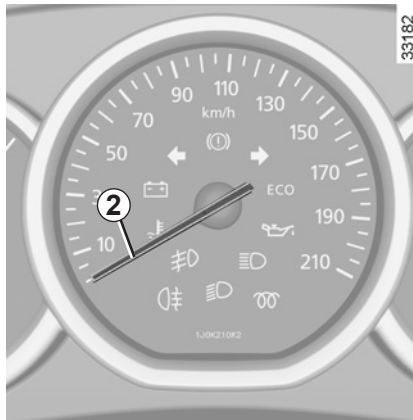

Nopeusmittari 2 (km/h)

Ylinopeuden varoitusmerkkiäni

Automallista riippuen merkkiäni kuuluu noin 10 sekunnin ajan 30 sekunnin välein, kun auton ajonopeus ylittää 120 km/h.

NÄYTÖT JA MERKKIVALOT (2/2)

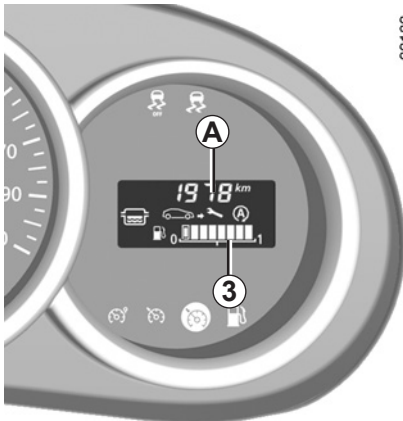

Polttoainetasoin ilmaisimien 3 tai 4

Polttoainemäärästä riippuu, kuinka monta tasoa ilmaisimissa palaa. Jos polttoainemäärä on minimissä, kaikki merkit ovat sammuneet ja polttoaineen alhaisen tason merkkivalo vilkkuu.

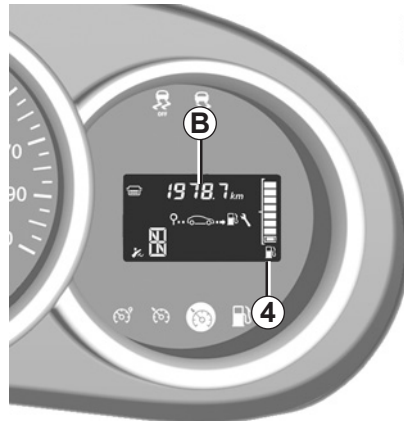

Ajotietokone A tai B

Katso lisätietoja luvun 1 kohdasta "Ajotietokone".

AJOTIETOKONE (1/5)

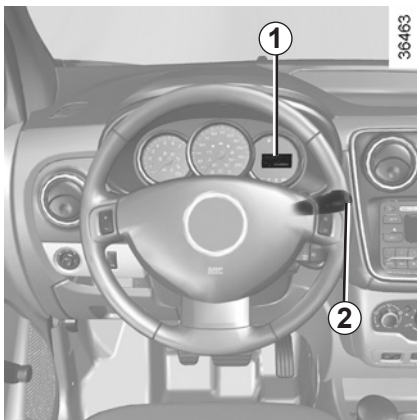

Ajotietokone 1

Näytön valintanäppäin 2

Näyttö riippuu autosta ja maasta.

Painikkeen 2 peräkkäisillä painalluksilla voidaan hakea näyttöön seuraavat tiedot:

- a) matkamittari
- b) välimatkamittari
- c) käytetty polttoaine
- d) keskikulutus
- e) hetkellinen kulutus

f) arvioitu toimintamatka jäljellä olevalla polttoaineella

g) ajettu matka

h) keskinopeus

i) öljynvaihtoväli

j) nopeusrajoitus

k) kellonaika.

l) ulkolämpötila.

Katso seuraavilta sivuilta taulukko, jossa esimerkkejä näytöstä.

Välimatkamittarin nollaaminen

Jos osamatkamittari halutaan nollata, näyttössä on oltava valittuna "Osamatkamittari".

Paina pitkään painiketta 2.

Joidenkin arvojen tulkinta nollauksen jälkeen

Keskikulutuksen, arvioidun toimintamatkan ja keskinopeuden lukemat ovat sitä vakaammat ja kuvaavammat, mitä pitempi matka on ajettu viimeisen nollauksen jälkeen.





Ensimmäisten ajokilometrien aikana nollauksen jälkeen voit todeta, että toimintamatka kasvaa ajettaessa. Se johtuu siitä, että tietokone huomioi viimeisimmän nollauksen jälkeisen keskikulutuksen. Kulutus voi pienentyä, kun:

- auton kiihdytysvaihe loppuu,
- moottori saavuttaa käyntilämpötilan (nollauksessa moottori kylmänä),
- siirryt kaupunkiajosta maantieajoon.

Nollaus tapahtuu automaattisesti, kun ylitetään minkä tahansa muistin kapasiteetti.



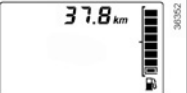

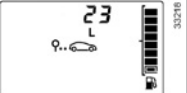
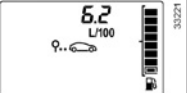
AJOTIETOKONE (2/5)

Alla kuvattujen tietojen näyttö riippuu AUTON VARUSTETASOSTA JA MAASTA.

Esimerkkivalinta		Valitun näytön tulkinta
Näyttö A	Näyttö B	
		➔ a) Kokonaisajomatkamittari
		➔ b) Välimatkamittari
	-	➔ c) Käytetty polttoaine edellisen nollauksen jälkeen.
	-	➔ d) Keskikulutus edellisen nollauksen jälkeen. Lukema näkyy, kun on ajettu 400 metriä. Se on laskettu edellisen Top Lähdön jälkeen ajatun ajomatkan ja käytetyn polttoaineen perusteella.

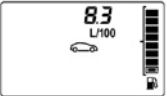

AJOTIETOKONE (3/5)

Alla kuvattujen tietojen näyttö riippuu AUTON VARUSTETASOSTA JA MAASTA.

Esimerkkivalinta		Valitun näytön tulkinta
Näyttö A	Näyttö B	
	-	➔ e) Hetkellinen kulutus.
	-	➔ f) Arvioitu toimintamatka jäljellä olevalla polttoaineella. Tietokone arvioi toimintamatkan edellisen nollauksen jälkeen lasketun keski- lutuksen perusteella. Arvo näkyy, kun on ajettu noin 400 metriä.
	-	➔ g) Ajettu matka edellisen nollauksen jälkeen.
	-	➔ h) Keskinopeus edellisen nollauksen jälkeen. Arvo näkyy, kun on ajettu noin 400 metriä.



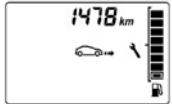
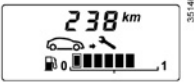

AJOTIETOKONE (4/5)

Alla kuvattujen tietojen näyttö riippuu AUTON VARUSTETASOSTA JA MAASTA.

Esimerkkivalinta		Valitun näytön tulkinta
Näyttö A	Näyttö B	
		<p>i) Huoltoväli</p> <p>Jäljellä oleva toimintamatka seuraavaan öljynvaihtoon.</p> <p>Näytössä on useita vaihtoehtoja:</p> <ul style="list-style-type: none">– toiminta-aika alle 1 500 km. Kojetauluun syttyy merkkivalo  ja ilmoitus "1 500 km".– huoltoväli 0 km. Kojetauluun syttyy merkkivalo  ja ilmoitus "--- km". <p>Etäisyys ilmestyy näyttöön kahdeksan sekunnin ajaksi kytkettäessä virta päälle, kun huoltoväli on alle tai tasan 1 500 km.</p> <p>Öljynvaihto on tehtävä niin pian kuin mahdollista.</p>
<p>Huomautus: automallista riippuen vaihtoväli mukautuu ajotapaan (esim. toistuva ajo pienillä nopeuksilla, ovelta ovelle ajo, ajaminen pitkään joutokäynnillä, perävaunun vetäminen jne.). Jäljellä oleva toimintamatka ennen seuraavaa öljynvaihtoa voi siis joissakin tapauksissa pienentyä nopeammin kuin todellisuudessa ajettu matka.</p> <p>Ajoneuvon öljynvaihtoväli ei ole riippuvainen määräaikaishuolloista: Katso lisätietoja auton huoltokirjasta.</p> <p>Uudelleen alustaminen: öljynvaihtovälin arvo nollataan painamalla näytön nollauspainiketta n. 10 sekunnin ajan, kunnes huoltoväli näkyy yhtäjaksoisesti näytössä.</p>		

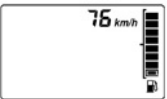
AJOTIETOKONE (5/5)

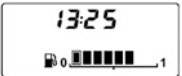
Alla kuvattujen tietojen näyttö riippuu AUTON VARUSTETASOSTA JA MAASTA.

Esimerkkivalinta		Valitun näytön tulkinta
Näyttö A	Näyttö B	
	-	➔ j) Nopeudenrajoittimen ja vakionopeussäätimen nopeuden ohjearvo (jos käytössä). Katso lisätietoja luvun 2 kohdista "Nopeudenrajoitin" ja "Vakionopeussäädin".
		➔ k) Kello.
	-	➔ l) Ulkolämpötila

SIVUPEILIT (1/2)



Sisäpeili

Sisätaustapeilin suuntaa voi säätää. Kun ajetaan pimeässä, taustapeilin asento voidaan säätää vivun **1** avulla siten, etteivät perässä ajavan auton valot häikäise.



Kiinteät sivupeilit

Paina peiliä **2** säätääksesi sitä.

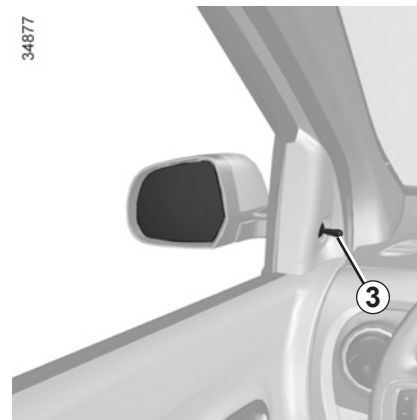

Käsin säädettävät sivutaustapeilit

Suuntaa taustapeili käyttämällä vipua **3**.

SIVUPEILIT (2/2)

34876

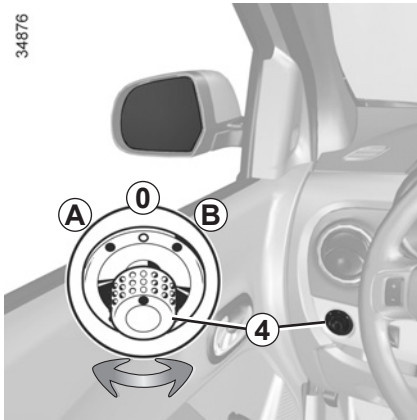

Sähköisesti säädettävät sivutaustapeilit

Virta kytkettynä käytä painiketta **4**:

- asentoon **A**, kun haluat säätää vasenta ulkostaustapeiliä
- asentoon **B**, kun haluat säätää oikeaa sivupeiliä

0 on neutraali asento.

Sivupeilien lämmitys

Moottorin ollessa käynnissä peili lämpee samanaikaisesti takalasin lämmityksen kanssa (katso luku "Takalasin lämmitin").

MERKINANTOLAITTEET: ÄÄNI- JA VALOMERKKI



Äänimerkinantolaitte

Paina vivun **1** päätä.

Valomerkki

Anna valomerkki vetämällä vipua **1** itseäsi kohti.



Hätävilkut

Paina kosketinta **2**.

Katkaisimen käyttö käynnistää samanaikaisesti neljän suuntavalon ja sivusuuntavalojen toiminnan.

Hätävilkkuja saa käyttää ainoastaan vaaratilanteessa, jolloin muita autoilijoita on varoitettava siitä, että joudut pysähtymään kiellettyyn tai huonosti näkyvään paikkaan tai jos ajo- tai liikenneolosuhteet ovat erikoiset.

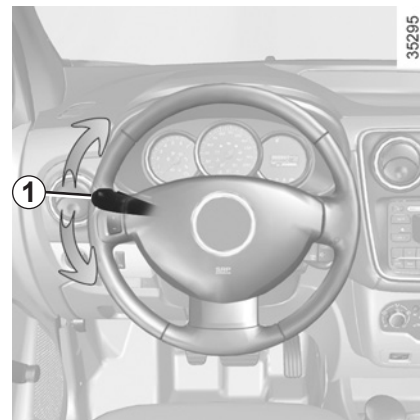

Suuntavalot

Siirrä vipua **1** ohjauspyörän suuntaisesti siihen suuntaan, johon olet kääntymässä.

Impulssikytkentä

Ajettaessa ohjauspyörän palautusliike ei ehkä ole riittävä, jotta vipu palautuisi automaattisesti perusasentoon.

Vie siinä tapauksessa vipu **1** lyhyesti väli-asentoon ja päästä vapaaksi: vipu palautuu perusasentoon ja merkkivalo vilkkuu kolme kertaa.

ULKOPUOLISET VALOT JA MERKKIVALOT (1/2)

34881

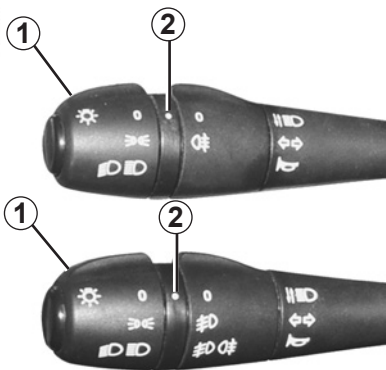

Äärivalot

Kierrä vivun **1** päässä olevaa kiertokytkintä, kunnes symboli on merkinnän **2** kohdalla.



Lähivalot

Kierrä vivun **1** päässä olevaa kiertokytkintä, kunnes symboli on merkinnän **2** kohdalla.

Merkkivalo syttyy kojetauluun.



Kaukovalot

Kaukovalot sytytettyinä työnnä vipua **1**. Merkkivalo syttyy kojetauluun. Palaa lähivalo-asentoon vetämällä vipua **1** itseäsi kohti.

Päiväajovalojen sytytystoiminto (koskee ainoastaan ajovaloja)

Valot syttyvät automaattisesti päiväsaikaan. Ne ovat poissa käytöstä, kun kaukovalot tai lähivalot palavat.

Ajovalomuistin varoitusääni

Kun kuljettajan ovi avataan, kuuluu varoitusääni, mikäli ajovalot on sytytetty moottorin sammuttamisen jälkeen.



Valojen sammuttaminen

Käännä vivun **1** päätyä, kunnes tunnuskuva on merkin **2** kohdalla.



Ennen liikkeellelähtöä pimeällä: tarkista sähkölaitteiden toiminta ja säädä valonheittimet (jos autossa on tavallista raskaampi/kevyempi kuorma).

Tarkista myös valojen näkyvyys, etteivät esim. kura, lumi tai kuljetettavat esineet peitä valoumpioita.

ULKOPUOLISET VALOT JA MERKKIVALOT (2/2)

34881

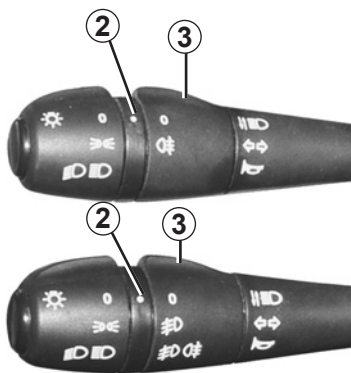

Etusumuvallot

Kierrä vivun keskirengasta **3**, kunnes tunnuskuvana on merkinnän **2** kohdalla.

Etusumuvallot toimivat vain, kun ulkopuoliset valot on sytytetty. Kojetaulun merkkivalo syttyy.

Muista sammuttaa sumuvallot heti, kun ajoolosuhteet ovat muuttuneet niin, ettei niitä tarvita. Ne saattavat häiritä muita autoilijoita.

Takasumuvallot

Kierrä vivun keskirengasta **3**, kunnes tunnuskuvana on merkinnän **2** kohdalla.

Takasumuvallot toimii vain, jos ulkovalot ja etusumuvallot ovat valittuina. Kojetaulun merkkivalo syttyy.

Älä unohda sammuttaa näitä valoja, kun et enää tarvitse niitä, jotta et häiritsisi muita tienkäyttäjiä.

Sumuvallot sammuttaminen

Kierrä vivun keskirengasta **3**, kunnes tunnuskuvana on merkinnän **2** kohdalla.

Vastaava merkkivalo sammuu kojetaulussa.

Kun ajovalot sammutetaan, myös etuja takasumuvallot sammuvat.

JOHDINSARJOJEN SÄÄTÖ



Säätimellä **A** voidaan säätää valonheittimien suuntausta kuormituksen mukaan.

Käännä säädintä **A** vastapäivään ajovalojen laskemiseksi alas ja myötäpäivään niiden nostamiseksi ylös.

Kun ajat vasemmanpuoleisella kais-talla ja autossa on vasemmanpuoleinen ohjaus (tai päinvastoin), suosittelemme valojen säätämistä merkkikorjaamossa matkan kestoajaksi.

Esimerkkejä kytkimen **A** säätöasennoista kuormituksen mukaan

Vain kuljettaja tai kuljettaja + etumatkustaja	0
Kuljettaja + etumatkustaja + yksi takamatkustaja	1
Kuljettaja + etumatkustaja + kaksi takamatkustajaa	2
Kuljettaja + etumatkustaja + kaksi tai kolme takamatkustajaa	3
Kuljettaja + etumatkustaja + kolme takamatkustajaa + matkatavarat	3

TUULILASINPYYHIN JA -PESULAITE

35296

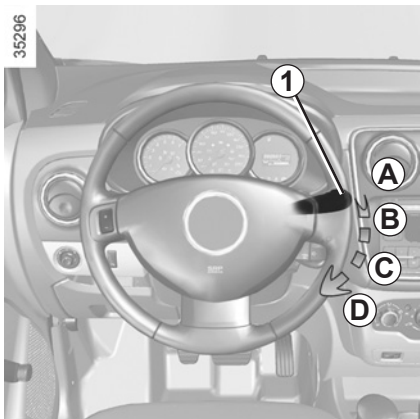

Tuulilasinpyyhin

Käännä vipua **1** ohjauspyörän tasossa seuraaviin asentoihin virta kytkettynä:

- A** Pysäytys.
- B** Jaksottainen pyyhintä.
Kahden pyyhkäisyn välissä pyyhkimet ovat pysähdyksissä useita sekunteja.
- C** Pieni pyyhintänopeus.
- D** Suuri pyyhintänopeus.



Tuulilasinpesulaite

Kun virta on kytkettynä, vedä vipua **1** itseäsi kohti.

Kun vipua pidetään vedettynä vähän aikaa, lasinpesulaitteen käynnistymisen lisäksi lasinpyyhkimet tekevät yhden pyyhkäisyliikkeen.

Kun vipua pidetään vedettynä kauemmin, lasinpesulaitteen käynnistymisen lisäksi lasinpyyhkimet tekevät kolme pyyhkäisyliikettä.



Kun moottoritilaan tehdään korjauksia, varmista, että tuulilasinpyyhkimen vipuvarsi on asennossa **A** (pysäytys).

Loukkaantumiswaara.



Ennen kuin teet toimenpiteitä tuulilasiin (autopesu, jäänpoisto, tuulilasin pesu jne.) siirrä vipu **1** asentoon **A** (pysäytys).

Loukkaantumis- ja/tai vaurioitumisvaara.

Pakkasella on varmistettava, etteivät pyyhkimien sulat ole jäätyneet kiinni lasiin (pyyhkimen moottorin ylikuumentamisen vaara).

Tarkkaile pyyhkimien sulkien kuntoa. Ne on vaihdettava heti, kun pyyhintäteho heikkenee (noin kerran vuodessa). Puhdista tuulilasi säännöllisesti.

Jos virta katkaistaan, ennen kuin tuulilasinpyyhin on kytketty pois toiminnasta (vipu viety asentoon **A**), pyyhkimet pysähtyvät senhetkiseen asentoon tuulilasille.

Kytke virta, kierrä vipu **1** asentoon **A**, jolloin pyyhkimet siirtyvät perusasentoon.

LASINPYYHIN, TAKALASIN PESULAITE, HUURTEEN- JA JÄÄNPOISTO

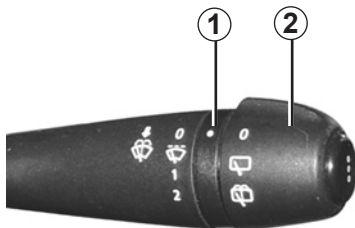

34870

Takalasinpyyhin (automallikohtainen toiminto)

Kun virta on kytkettyä, kierrä vivun **2** päätä, kunnes tunnuskuva on merkin **1** kohdalla.

Takalasinpyyhin ja -pesin (automallikohtainen toiminto)

Kun virta on kytkettyä, kierrä vivun **2** päätä, kunnes tunnuskuva on merkin **1** kohdalla.

Kun päästät otteen vivun päästä, se palautuu takalasinpyyhkimen asentoon.

Tarkista ennen takalasinpyyhkimen käynnistämistä, etteivät esimerkiksi kuljetettavat esineet haittaa pyyhkimen liikettä.

Pakkasella on varmistuttava siitä, että pyyhkimien sulat eivät ole jäätyneet lasiin kiinni (pyyhkimen moottorin ylikuumenemisen vaara).

Tarkkaile pyyhkimen sulkien kuntoa. Ne on vaihdettava heti, kun pyyhintäteho heikkenee (suunnilleen kerran vuodessa).

Puhdista takalasi säännöllisesti.

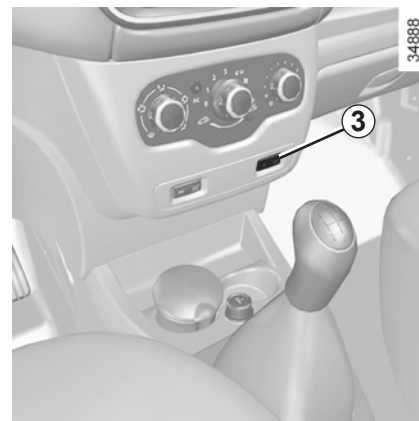

34888

Takalasinlämmitin

Toiminnon avulla poistetaan huurre ja jää takalasista ja automallista riippuen sivupeileistä.

Moottorin ollessa käynnissä paina painokytintä **3**. Kytkimen merkkivalo syttyy.

Automallista riippuen toiminto pysähtyy:

- automaattisesti 12 minuutin toiminnan jälkeen,
- kun painiketta **3** painetaan uudelleen.

Katkaisimen merkkivalo sammuu.

POLTTOAINESÄILIÖ (1/5)

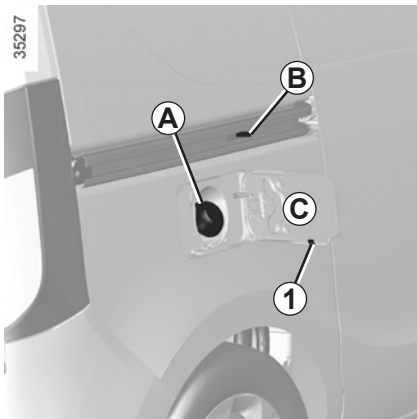

Polttoainesäiliön tilavuus: noin 50 litraa.

Korkki **A** avataan virta-avaimella.

Lisätietoja säiliön täytöstä saat kohdasta "Polttoaineen täyttö".

Täytön ajaksi korkin voi laittaa säiliöluukussa olevaan pitimeen **1**.

Automallista riippuen koukku **B** estää sivuluukuoven avaamisen kokonaan.



Painepesurin tms. pesulaitteen suihku ei saa osua polttoaineluukun alla olevaan täyttöalueeseen eikä sulkijaläppään.



Dieselpolttoaineeseen ei saa sekoittaa bensiiniä (lyijytöntä tai E85), ei edes pientä määrää. Älä käytä etanolipohjaista polttoainetta, jos se ei sovellu autoosi. Älä lisää polttoaineeseen lisäainetta. Moottori voi vaurioitua.



Polttoainesäiliön korkki: suunniteltu erityisesti tätä autoa varten. Jos joudut hankimaan uuden korkin, varmista, että saat alkuperäisen osan. Ota yhteys merkkihuoltoon.

Älä käsittele korkkia avotulen tai lämmönlähteen läheisyydessä.

Painepesurin tms. pesulaitteen suihku ei saa osua polttoaineluukun alla olevaan täyttöalueeseen eikä sulkijaläppään.

Polttoaineen laatu

Käytä hyvälaatuista polttoainetta, joka täyttää kunkin maan voimassa olevat normit ja joka on ehdottomasti polttoaineen täyttöluukussa olevan tarran **C** tietojen mukaista.

Katso lisätietoja luvun 6 taulukosta "Moottorien tekniset tiedot".

Autot, joissa käytetään etanolipohjaista polttoainetta

Käytä **ehdottomasti** lyijytöntä bensiiniä tai polttoainetta, jossa on enintään 85 % etanolia (E85).

Erittäin kylmällä ilmalla moottorin käynnistäminen saattaa olla vaikeaa, jopa mahdollista. Tämän ongelman välttämiseksi käytä lyijytöntä bensiiniä.

Huomaus: jos käytät tätä polttoainetta, polttoaineen kulutus voi kasvaa.

Kun polttoainetta vaihdetaan, moottorin on sopeuduttava. Tämä voi aiheuttaa hankaluuksia (käynnistyminen kestää pidempään, nykimistä jne.) muutaman minuutin ajan.

POLTTOAINESÄILIÖ (2/5)

Bensiinimallit

Käytä **ehdottomasti** lyijytöntä bensiiniä. Polttoaineen oktaaniluvun (RON) tulee vastata polttoainesäiliön luukun sisäpuolella olevassa tarrassa annettuja tietoja **C**.

Dieselmallit

Käytä **ehdottomasti** dieselöljyä, joka on polttoainesäiliön täyttöluukkuun kiinnitetyn tarran **C** merkintöjen mukaista.

Polttoaineen täyttö

Virta katkaistuna, työnnä pistoolilla läppää ja vie pistooli **vasteeseen** asti, ennen kuin aloitat säiliön täyttämisen (polttonestettä saattaa roiskua).

Pidä pistoolia tässä asennossa koko täytön ajan. Kun pistoolin toiminta pysähtyy automaattisesti polttoainesäiliötä täytettäessä, polttoaineen täyttöä voidaan jatkaa vielä kahden pistoolin painalluksen verran. Näin säiliön paisuntatila ei täyty.

Varmista täytön yhteydessä, ettei säiliöön pääse vettä. Läppä ja sen ympärys tulee pitää puhtaina.

Bensiinimallit

Lyijypitoisen bensiinin käyttö vaurioittaa katalysaattoria, eikä laitetta koskeva takuu ole tällöin voimassa.

Lyijypitoisen polttoaineen käytön estämiseksi on auton polttoainesäiliön täyttöputkessa varmistusjärjestelmä, **jonka ansiosta vain lyijyttömän bensiinin täyttöpistooli sopii täyttöaukkoon.**



Jatkuva polttoaineen haju matkustamossa

Jos matkustamossa tuntuu jatkuvasti polttoaineen hajua, menettele seuraavasti:

- Pysäytä auto ensimmäiseen mahdolliseen paikkaan, johon se muuta liikennettä vaarantamatta on mahdollista tehdä ja katkaise virta.
- Kytke hätävilkut. Kaikkien matkustajien on poistuttava autosta. Huolehdi siitä, että he eivät joudu ajoradalle.
- Ota yhteys merkkihuoltoon.

POLTTOAINESÄILIÖ (3/5)

Nestekaasumallit

Polttoainesäiliön tilavuus: noin 32 litraa.

Nestekaasun täyttö

Kytke seisontajarru, pysäytä moottori, katkaise virta ja sammuta valot.

Noudata aina täyttöpisteiden turvaohjeita.

Täytä säiliöön haluttu nestekaasumäärä.

Kun nestekaasua ei enää tule pumpusta, tai kun pumpun virtaama heikkenee huomattavasti, nestekaasun maksimitaso on saavutettu.

Täyttämistä ei pidä enää jatkaa.

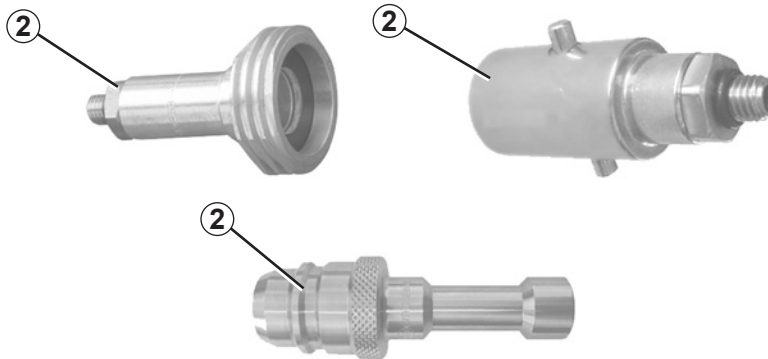

Täyttöasema ilman itsepalvelua

Jos huoltoaseman henkilökunta suorittaa nestekaasun täytön, anna hänelle täyttösovitin **2** käsinelokerossa olevasta taskusta.



Jos nestekaasusäiliön kapasiteetti ylittyy täytettäessä, hakeudu valtuutetulle korjaamolle tai merkkiliikkeeseen automaattisen täyttölaitteen tarkastuttamiseksi

TÄRKEÄÄ:

Sovitin riippuu **2** ostomaasta.

Ennen toiseen maahan lähtöä on ehdottomasti kysyttävä neuvoa merkkiliikkeestä.

POLTTOAINESÄILIÖ (4/5)

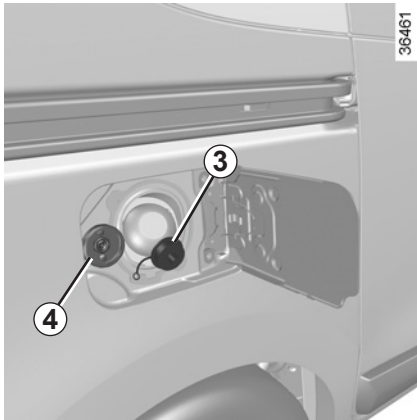

Täyttöasemat itsepalvelulla

Suosittellemme käyttämään käsineitä, kun käsittelet nestekaasun täyttöpistoolia.

Avaa autosi säiliön luukku ja irrota korkki **3** nestekaasun täyttösuiltimesta **4**.

Seuraa tarkasti tankkausohjeita, jotka on annettu nestekaasupumpussa.

Kun pumppu pysähtyy tai se ei enää toimi kunnolla, säiliön maksimaalinen täyttötaso (80 %) on saavutettu.

Täyttö keskeytyy heti, kun päästät irti painikkeesta. Vapauta pysäytysvipu (pieni määrä polttoainetta voi tulla ulos), ota täyttöpistooli pois ja aseta se polttoainepumppuun.

Kiinnitä korkki **3** paikoilleen, jotta järjestelmään ei pääse vettä tai mitään vieraita esineitä.

POLTTOAINESÄILIÖ (5/5)

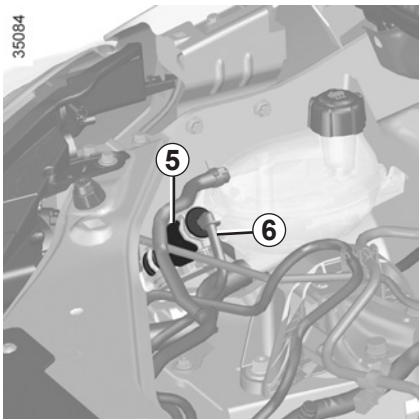

Polttoaineen loppuminen dieselmalleissa

Auto, jossa on ilmauspumppu 5

Jos auto on sammunut, koska polttoaine on täysin loppunut, järjestelmä on ilmattava ennen kuin moottori voidaan käynnistää uudelleen.

Painele pumppua **5** niin kauan kunnes polttoaine virtaa putkessa **6**.

Jos moottori ei käynnisty useista yrityksistä huolimatta, ota yhteys merkkihuoltoon.

Autot, joissa ei ole käsikäyttöistä ilmauspumppua

Käännä virta-avain käynnistysasentoon (M) ja odota pari minuuttia ennen käynnistystä. Toimenpide ilmaa polttoainejärjestelmän. Jos moottori ei käynnisty, toista sama uudelleen.



Polttoaineen syöttöjärjestelmän ja sen osien (esim. elektroniikkayksikköjen, johtojen, polttoaineputkien ja -letkujen, suuttimien ja suojakansien) muutos- ja korjaustyöt on ehdottomasti kielletty (paitsi merkkihuollossa). Asiaan perehtymätön henkilö voi aiheuttaa tapaturmavaaran.



Kun moottorin läheisyydessä tehdään toimenpiteitä, on otettava huomioon, että se voi olla kuuma. Myös jäähdyttimen puhallin voi käynnistyä odottamatta.

Loukkaantumisvaara.



Luku 2: Ajaminen

(neuvoja taloudellisesta ja ympäristöä säästävästä auton käytöstä)

Totutusajo	2.2
Virtalukko	2.2
Moottorin käynnistys, pysäytys	2.3
Erityispiirteitä, bensiinimallit	2.4
Dieselmallien erityispiirteet	2.5
Nestekaasumallien erityispiirteet	2.6
Eco-ajaminen	2.9
Ohjeita: päästöjen vähentäminen, polttoaineen säästö ja ajaminen	2.10
Ympäristö	2.13
Vaihteenvaihtaminen	2.14
Käsijarru	2.15
Ohjaustehostin	2.15
Ajamisen apu- ja tehostuslaitteet	2.16
Nopeudenrajoitin	2.19
Vakionopeussäädin	2.22
Pysäköintitilka	2.26

TOTUTUSAJO, VIRTUALUKKO

Bensiinimallit

Älä aja isoimmallakaan vaihteella yli 130 km/h:n tuntinopeudella äläkä ylitä moottorin käyntinopeutta 3000–3500 r/min, kun matkamittarin lukema on alle **1000 km**.

Täysi suorituskyky saavutetaan vasta 3000 km:n jälkeen.

Öljynvaihtovälit: katso lisätietoja auton huoltokirjasta.

Dieselmallit

Älä aja isoimmallakaan vaihteella yli 130 km/h:n nopeudella äläkä ylitä moottorin käyntinopeutta 2500 r/min, kun matkamittarin kilometrilukema on alle **1500 km**. Tämän jälkeen autolla voi ajaa suuremmilla nopeuksilla, mutta auto saavuttaa täyden suorituskyvyn vasta 6000 ajokilometrin jälkeen.

Vältä totutusajon aikana voimakkaita kiihdytyksiä, kun moottori on kylmä. Älä myöskään käytä moottoria liian korkeilla käyntinopeuksilla.

Määraaikaishuollot: Katso lisätietoja auton huoltokirjasta.



”Stop ja ohjauksen lukitusasento” St

Lukitseminen: vedä avain pois virtalukosta ja käännä ohjauspyörää, kunnes ohjaus lukkiutuu.

Avaaminen: käännä kevyesti avainta ja ohjauspyörää.

Lisälaitteasento A

Virta on katkaistu, mutta mahdollisten lisälaitteiden (esimerkiksi radion) virransyöttö on kytketty.

Käyntiasento M

Virta on kytketty.

- **bensiinimallit:** auto voidaan käynnistää.
- **dieselmallit:** hehkutus on kytketty.

Käynnistysasento D

Jos moottori ei käynnisty, avain on kierrettävä takaisin ennen kuin käynnistysmoottoria voidaan käyttää uudelleen.

Päästä avain heti, kun moottori on käynnistynyt.

MOOTTORIN KÄYNNISTYS/PYSÄYTYS

Moottorin käynnistäminen

Kovalla pakkasella (alle $-20\text{ }^{\circ}\text{C}$ lämpötilassa) käynnistystä voidaan helpottaa siten, että sytytysvirta pidetään kytkettynä joitain sekunteja **ennen** moottorin käynnistämistä.

Jos moottori käynnistetään erittäin kylmässä ulkolämpötilassa (alle $-10\text{ }^{\circ}\text{C}$): paina kytkinpoljinta, kunnes moottori käynnistyy.

Bensiinin suihkutusjärjestelmä

- Käännä avainta virtalukossa, **mutta älä paina kaasupoljinta**.
- Päästä avain välittömästi, kun moottori käynnistyy.



Dieselmallien ruiskutusjärjestelmä

Käännä virta-avain asentoon **M**, ”käynti ja hehkutus”, ja anna sen olla siinä, kunnes hehkutuksen merkkivalo sammuu.

Käännä virta-avain käynnistysasentoon **D**. **Älä paina kaasupoljinta**. Päästä avain välittömästi, kun moottori käynnistyy.

Nestekaasumallit

Moottori käynnistetään aina bensiinillä:

- käytä käynnistysmoottoria painamatta kaasupoljinta,
- päästä avain välittömästi, kun moottori käynnistyy.

Järjestelmä määrittää automaattisesti siirtymisen bensiinistä nestekaasuun.

Nestekaasutilan aikana polttoainemittari voi ilmoittaa bensiinin tason alentuneen ja ajo-tietokone ei toimi.

Nestekaasua käytettäessä on suositeltavaa, että 5 000 kilometrin välein ajetaan 5 - 10 km bensiinillä.

Järjestelmän kunnollisen toiminnan ja auton sähköisen bensiinipumpun vahingoittumisen välttämiseksi on bensiinisäiliössä säilytetävä aina noin 1/4 bensiiniä.

Moottorin sammuttaminen

Kun moottori käy joutokäyntiä, käännä avain Stop-asentoon **St**.

Erityispiirre

Automallista riippuen lisälaitteiden (radio jne.) toiminta lakkaa joko moottorin sammutuksen, ovien lukituksen tai kuljettajan oven avauksen yhteydessä.



Älä koskaan jätä avainkorttia tai kaukosäädintä autoon edes vähäksi aikaa, jos lapsi (tai lemmikkieläin) jää autoon ilman valvontaa.

Lapsi voi vaarantaa oman tai muiden ihmisten turvallisuuden, jos hän käynnistää moottorin tai käyttää sähkötoimisia laitteita, kuten sähkötoimisia lasinostimia, tai lukitsee ovet.

Tästä voi aiheutua vakavia vammoja.

Älä koskaan katkaise virtaa, ennen kuin auto on täysin pysähtynyt. Kun moottori sammutetaan, kaikki tehostimella varustetut toiminnot, esim. jarru- ja ohjaustehostin, ja turvavarusteista mm. turvatyyny ja turvavöiden esikiristimet lakkaavat toimimasta.

Tämän lisäksi ohjaus lukkiutuu, kun avain vedetään virtalukosta.

ERITYISOHJEITA, BENSIINIMALLIT

Seuraavat olosuhteet saattavat vaurioittaa katalyysaattoria:

- polttoaineen vähimmäistason varoitusmerkki palaa, mutta autolla ajetaan tästä huolimatta;
- polttoaineena on lyijypitoista bensiiniä;
- moottoriöljyyn tai polttoaineeseen on laitettu lisäaineita, joita ei ole hyväksytty.

Myös seuraavat toimintahäiriöt saattavat vaurioittaa katalyysaattoria:

- sytytysjärjestelmän toimintahäiriö, polttoaineen loppuminen tai irronnut sytytystulpan johdin, mikä ilmenee sytytyskatkoksinä ja nykimisenä;
- tehon puute.

Katalyysaattori saattaa edellä mainituista syistä ylikuumentua, mikä vähentää sen toimintakykyä ja **saattaa johtaa katalyysaattorin vaurioitumiseen. Ylikuumentuminen voi vaurioittaa autosi muita osia.**

Jos toteat autossasi jonkin edellisistä toimintahäiriöistä, ota välittömästi yhteys merkkihuoltoon.

Vältyt toimintahäiriöiltä, jos noudatat huoltokirjan mukaista huolto-ohjelmaa ja annat merkkihuollon suorittaa auton määräaikaishuollot.

Käynnistysvaikeuksia

Jos auton käynnistämisessä on häiriö, **älä yritä käynnistää autoa liian pitkään** (käytämällä käynnistysmoottoria, työntämällä autoa liikkeelle tai hinaamalla sitä), sillä tämä vaurioittaa katalyysaattoria. **Toimintahäiriö on ensin paikannettava ja korjattava.**

Jos vian syytä ei löydy, älä jatka käynnistysyrityksiä, vaan vie auto merkkihuoltoon.



Älä pysäköi autoa äläkä käynnistä sitä sellaisissa paikoissa, joissa paloherkät aineet (kuivat lehdet ja heinä) voivat syttyä kosketuksesta kuumaan pakoputkistoon.

ERITYISOHJEITA, DIESELMALLIT

Dieselmoottorin käyntinopeus

Dieselmoottoreissa on ruiskutuspumppu, joka **rajoittaa käyntinopeuden** kaikilla vaihteilla.

Ajon aikana pakoputkesta voi tulla käytetyn polttoaineen laadusta riippuen poikkeuksellisesti valkoista savua.

Tämä johtuu hiukkassuodattimen automaattisesta puhdistuksesta, eikä se vaikuta auton toimintaan.

Polttoaineen loppuminen

Kun polttoainesäiliö täytetään sen jälkeen, kun **polttoaine on täysin loppunut**, polttoainepiiri on ilmattava. Katso lisätietoja luvun 1 kohdasta "Polttoainesäiliö" ennen moottorin käynnistämistä uudelleen.

Talviolosuhteiden huomioiminen

Pakkasesta johtuvat käynnistysvaikeudet voidaan välttää seuraavasti:

- Tarkista, että akussa on riittävä varaus.
- Huolehdi siitä, ettei polttoaineen taso säiliössä laske koskaan liian alas: näin vältät kondenssiveden kertymisen säiliön pohjalle.



Älä pysäköi autoa äläkä käynnistä sitä sellaisissa paikoissa, joissa paloherkät aineet (kuivat lehdet ja heinä) voivat syttyä kosketuksesta kuumaan pakoputkistoon.

ERITYISOHJEITA, NESTEKAASUMALLIT (1/3)

Nestekaasuautot

Autot toimivat sekä bensiinillä että nestekaasulla.

Ne on varustettu kahdella eri säiliöllä.

Mitä nestekaasu on

Nestekaasu on nesteytettyä maakaasua. Se voidaan tunnistaa sille ominaisesta tuoksusta.



Nestekaasun asentaminen autoon voi aiheuttaa muutoksia bensiinimallin ominaisuuksiin. Se voi vaikuttaa paikkojen määrään, massoihin (hyötykuormiin) ja hinauskapasiteettiin.

Ota yhteys jälleenmyyjään.

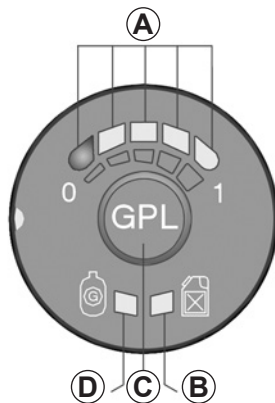

36093

Nestekaasu-/bensiinitilan valintakytkin C

Mahdollistaa polttoainetilasta toiseen siirtymisen.

Vihreä merkkivalo D

Kun merkkivalo palaa, nestekaasutila on valittuna.

Keltainen merkkivalo B

Kun merkkivalo palaa, bensiinitila on valittuna.

Polttoaineen määrän merkkivalot A

Merkkivalot A (4 vihreää merkkivaloa ja 1 punainen) osoittavat nestekaasusäiliön tason (1 merkkivalo = noin 1/5).

Punainen merkkivalo ilmoittaa polttoainemäärän.

Ilmoitettu nestekaasun määrä on suuntaa antava arvo.

Punainen merkkivalo ilmoittaa, että säiliö on lähes tyhjä, ja että moottori toimii vähimmäistasossa olevalla polttoaineella (noin 11 - 13 litraa).



Jos keltainen valo palaa samalla, kuin vihreä valo vilkkuu hitaasti ja merkkiääni kuuluu, ota yhteys merkkihuoltoon tarkastusta varten.

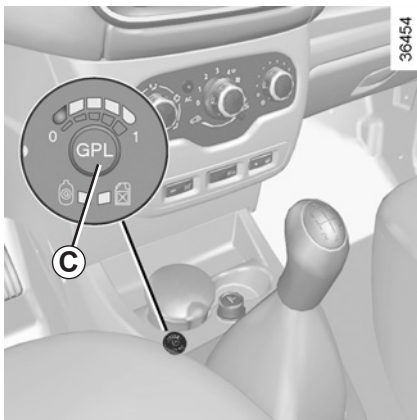

Polttoaineen vaihto ajettaessa

On suositeltavaa käyttää polttoainetilan **C** valintakytkintä auton käynnistämisen jälkeen.

Siirtyminen bensiinistä nestekaasuun

Paina kytkintä **C**, jolloin vaihto nestekaasuun tapahtuu ensimmäisellä kiihdytyksellä.

Nestekaasun taso **A** aktivoituu. Keltainen merkkivalo **B** sammuu ja vihreä merkkivalo **D** vilkkuu nopeasti ja jää sitten palaamaan vahvistukseksi nestekaasutilan valinnasta.

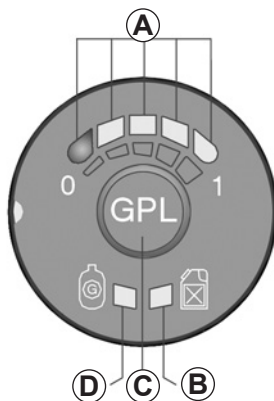

Siirtyminen nestekaasusta bensiiniin

Vapauta kaasupoljin ja paina kytkintä **C**.

Bensiinitila ilmoitetaan keltaisella merkkivalolla **B**.

Automaattinen siirtyminen bensiinitilaan

Järjestelmä siirtyy automaattisesti bensiinitilaan, jos säiliössä ei ole nestekaasua jäljellä. Tästä ilmoitetaan:

- vihreällä **D** ja keltaisella **B** merkkivalolla,
- äänimerkillä.

Kun kytkintä **C** painetaan, äänimerkki loppuu ja ainoastaan keltainen merkkivalo **B** jää palamaan.

Toimintahäiriöt

Moottorin toimintaan mahdollisesti vaikuttavien toimintahäiriöiden tapauksessa järjestelmä siirtyy automaattisesti nestekaasutilasta bensiinitilaan.

Tämä vahvistetaan:

- keltaisen merkkivalon **B** syttymisellä,
- vihreän merkkivalon **D** hitaalla vilkkumisella,
- äänimerkillä.



Jos keltainen valo palaa samalla, kuin vihreä valo vilkkuu hitaasti ja merkkiääni kuuluu, ota yhteys merkkihuoltoon tarkastusta varten.

ERITYISOHJEITA, NESTEKAASUMALLIT (3/3)

Ajaminen rankoissa olosuhteissa

Rankoissa olosuhteissa ajettaessa (auto kuormattuna, korkea ulkolämpötila, lähtö jyrkässä rinteessä, jne.), on suositeltavaa siirtyä bensiinitilaan.

Onnettomuustilanteessa

Tärkeimmät varotoimenpiteet ovat samat kuin bensiinimallille:

- kytke seisontajarru,
- sammuta moottori (varolaite, joka keskeyttää **nestekaasun** tulon moottoriin, aktivoituu automaattisesti),
- katkaise virta,
- noudata paikallista lainsäädäntöä.



Nestekaasun tuoksu on hyvin erityinen, ja se on helppo tunnistaa mahdollisten vuotojen tapauksessa. Jos havaitset kaasun hajua ajoneuvossasi tai sen lähistöllä:

- siirry välittömästi bensiinitilaan ja varmista, että auton lähistöllä ei ole mitään syttymislähteitä,
- hakeudu merkkihuoltoon.



Mihinkään nestekaasujärjestelmän osiin ei saa koskea, kohdistaa iskuja, eikä niitä saa purkaa.

ECO-AJAMINEN

Ajoneuvoversiosta riippuen käytössäsi on eri toimintoja, joiden avulla voit pienentää polttoaineen kulutusta:

- käyntinopeusmittari,
- vaihteenvaihdon merkkivalot,
- tila **ECO** aktivoitu painikkeella **ECO**.

Vaihteenvaihdon merkkivalot 1

Ajoneuvosta riippuen kojetaululla oleva merkkivalo ilmoittaa parhaan hetken isomman tai pienemmän vaihteen vaihdolle polttoaineen säästön optimoimiseksi:



kytke suurempi vaihde



kytke pienempi vaihde.

33169

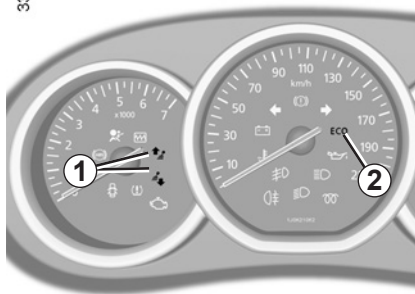

Tila ECO

ECO-tila on toiminto, joka optimoi polttoaineen kulutuksen. Automallista riippuen se vaikuttaa tiettyihin kulutuksen osa-alueisiin, esimerkiksi moottoriin.

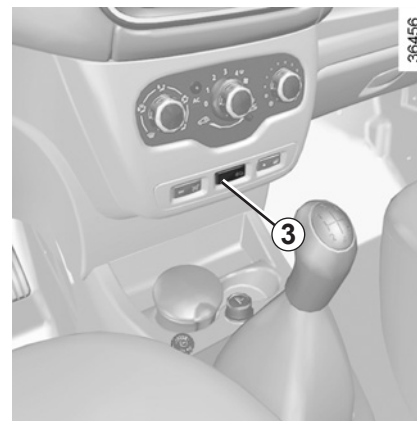

36456

Toiminnon kytkeminen käyttöön

Paina kosketinta **3**.

Merkkivalo **2 ECO** ilmestyy kojetauluun toiminnon kytkennän vahvistamiseksi.

Voit palauttaa moottorin täyden suorituskyvyn ja poistaa ECO-toiminnon käytöstä milloin tahansa painamalla kaasupolkimen **kokonaan pohjaan asti**.

Toiminnon kytkeminen pois käytöstä

Paina kosketinta **3**.

Merkkivalo **2 ECO** sammuu kojetaulusta poiskytkennän vahvistamiseksi.

NEUVOJA: päästöjen vähentäminen, polttoaineen säästö ja ajaminen (1/3)

Autosi noudattaa käytöstä poistettujen autojen kierrätystä ja hyödyntämistä koskevia kriteereitä, jotka tulevat voimaan vuonna 2015.

Jotkut auton osista on siis suunniteltu kierrätys huomioon ottaen.

Nämä osat voidaan purkaa helposti, jotta ne voidaan ottaa talteen ja käsitellä uudelleen kierrätysprosessissa.

Lisäksi autosi on suunniteltu siten, että sen tehtaalla tehdyt säädöt ja alhainen polttoainekulutus täyttävät voimassa olevat päästöasetukset. Se pyrkii aktiivisesti rajoittamaan saastuttavia päästöjä ja tehostamaan polttoaineen käyttöä. Pakokaasujen määrä sekä auton polttoainekulutus riippuvat myös sinusta itsestäsi. Varmista sen oikea huolto ja käyttö.

Polttoaineen säästäminen

Kulutuksen optimoimiseksi kojelaudan merkkivalo ilmoittaa automallikohtaisesti, milloin kannattaa kytkeä suurempi tai pienempi vaihde:



kytke suurempi vaihde



kytke pienempi vaihde.

Huolto

Ota huomioon, että pakokaasupäästöjä koskevien säännösten rikkominen on rangaitava teko. Jos annat vaihtaa muita kuin valmistajan hyväksymiä varaosia moottoriin, polttoainejärjestelmään tai pakosarjaan, auto ei välttämättä enää täytä pakokaasupäästöjä koskevia määräyksiä.

Noudata huoltokirjan mukaista huolto-ohjelmaa ja anna merkkihuollon suorittaa autosi säädöt ja tarkastukset. Merkkihuollolla on käytössään erikoislaitteet ja -työkalut, joiden avulla auton säädöt voidaan tehdä oikein.

Moottoritilassa tehtävät säädöt

- **Sytytys:** säätöjä ei tarvita.
- **sytytystulpat:** jotta auton polttoaineenkulutus ja suorituskyky pysyisivät optimaalisina, täytyy huollossa noudattaa tarkasti tutkimuslaitostemme määräyksiä.
- Jos sytytystulpat vaihdetaan, tarkasta että tulppien merkki, tyyppi ja kärkiväli täyttävät moottorille määritellyt vaatimukset. Ota yhteyttä merkkihuoltoon.
- **Joutokäynti:** säätöjä ei tarvita.
- **Ilmansuodatin, dieselin polttoainesuodatin:** tukkeutunut suodatinpanos pienentää moottorin tehoa. Suodatinpanos on vaihdettava.

NEUVOJA: päästöjen vähentäminen, polttoaineen säästö ja ajaminen (2/3)

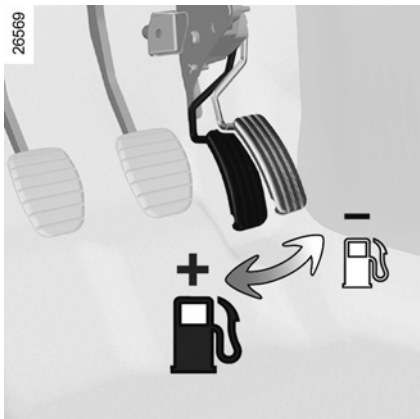

Pakokaasujen päästönvalvonta

Pakokaasujen päästötason valvontajärjestelmä auttaa havaitsemaan auton pakokaasujen puhdistusjärjestelmän viat.

Vikojen seurauksena ympäristöön voi päästä haitallisia yhdisteitä tai vika voi vaurioittaa autoa.



Tämä merkkivalo ilmaisee järjestelmän toimintahäiriön:

Merkkivalo syttyy kytkettäessä virta päälle ja sammuu, kun moottori käynnistetään.

- Jos merkkivalo palaa jatkuvasti, ota viipymättä yhteys merkkihuoltoon.
- Jos merkkivalo vilkkuu, laske moottorin pyörintänopeutta, kunnes merkkivalo lakkaa vilkkumasta. Ota viipymättä yhteys merkkihuoltoon.

Ajaminen

- Älä lämmitä moottoria joutokäynnillä. Aja rauhallisesti ja vältä voimakkaita kiihdytyksiä, kunnes moottori on lämmennyt normaalisti.
- Auto kuluttaa paljon polttoainetta suurilla tuntinopeuksilla.
- ”Urheilullinen” ajotapa nostaa polttoainekustannuksia. aja mieluummin ”joustavasti”.

- Vältä jarrun jatkuvaa käyttöä: ennakoi tiellä olevat esteet ja kaarteet, jolloin auton vauhdin hidastamiseen riittää kaasun löysääminen.

- Vältä rajuja kiihdytyksiä.

- Älä kiihdytä autoa pienillä vaihteilla siten, että moottorin käyntinopeus nousee korkeimmille kierroslukemille.

Käytä ajaessasi nopeuteen nähden suurinta mahdollista vaihdetta siten, että moottori ei rasitu liikaa.

- Älä kiihdytä ylämäkeen pitääksesi nopeuden vakiona: säilytä tasainen kaasupolkimen asento.

- Kaasupolkimen painallus vapaalla, ennen kuin vaihdat pienemmälle vaihteelle tai pysäytät moottorin, on turhaa nykyisillä autoilla.

- Rankkasateet, tulvat.



Älä aja ajoradalla, jossa vesi nousee yli pyöränvanteen alareunan.



Ajamisen häiriöt

Käytä kuljettajan puolella ehdottomasti oikeanlaisia lattiamattoja, jotka voidaan kiinnittää niille tarkoitettuihin kiinnikkeisiin. Tarkasta kiinnitykset säännöllisesti. Älä aseta useita mattoja päällekkäin.

Polkimien kiinnitarttumisvaara.

NEUVOJA: päästöjen vähentäminen, polttoaineen säästö ja ajaminen (3/3)

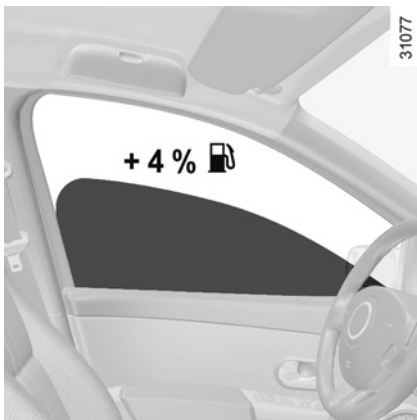

Yleisiä käyttöohjeita

- Sähkölaitteiden käyttö kuluttaa polttoainetta: sammuta kaikki sähkölaitteet, kun niitä ei tarvita. **Pidä** kuitenkin turvallisuussyistä ajovalot aina päällä. (Näe ja näy!)
- Kun haluat autoon raitista ilmaa, käytä auton omaa ilmanvaihtojärjestelmää. Jos ajat auton ikkunat auki, polttoaineen kulutus kasvaa +4 % ajettaessa 100 km/h tuntivauhdilla.

- **Autoissa, joissa on ilmastointilaitte,** polttoaineen kulutus kasvaa (erityisesti kaupunkiajossa), kun laite on käytössä. Jos autossa ei ole automaattista ilmastointia, sammuta järjestelmä, kun et enää tarvitse sitä.

Neuvoja polttoaineenkulutuksen minimoimiseksi ja ympäristön suojelemiseksi:

Jos auto on ollut pysäköitynä kuumalla säällä tai suorassa auringonpaisteessa, tuuleta sitä muutama minuutti ennen käynnistämistä saadaksesi kuuman ilman ulos.

- Vältä polttoaineen täyttämistä reunoja myöten, näin estät polttoaineen läikkymisen.
- Irrota kattoteline, jos sitä ei käytetä.
- Suurikokoisia esineitä on taloudellisempi kuljettaa perävaunussa kuin kattotelineellä.
- Matkailuvaunua vedettäessä kannattaa käyttää valmistajan hyväksymää tuuliohjainta, joka on muistettava säätää sopivaan asentoon.

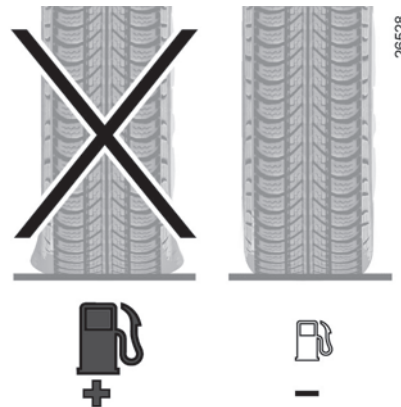

- Vältä ovelta ovelle -ajoa (lyhyet välimatkat ja pitkät välipysähdykset), koska moottori ei tällöin lämpene tarpeeksi.

Renkaat

- Riittämätön rengaspaine lisää polttoaineenkulutusta.
- Sellaisten renkaiden käyttö, joita valmistaja ei ole suositellut, voi lisätä polttoaineenkulutusta.

YMPÄRISTÖ

Autosi on suunniteltu haluten kunnioittaa **ympäristöä** koko auton eliniän ajan: sen valmistuksesta ja käytöstä aina sen elinkaareen loppuun.

Valmistajan sitoutumisesta kertoo eco²-merkintä.

Valmistus

Autosi on valmistettu teollisuusalueella, jossa pyritään vähentämään teollisuuden vaikutuksia asukkaisiin ja ympäröivään luontoon. Esimerkiksi veden ja energian kulutusta on vähennetty, näkyviä haittoja ja meluhaittoja on vähennetty, samoin päästöjä ilmakehään ja veteen. Jätteitä lajitellaan ja kierrätetään.

Päästöt

Autosi on suunniteltu siten, että se päästää vähemmän kasvihuonepäästöjä (CO₂), ja näin ollen se kuluttaa vähemmän (esimerkiksi: 140 g/km vastaa diesel-auton kulusta 5,3 l/100 km).

Lisäksi autoissa on pakokaasun puhdistusjärjestelmiä, kuten katalysaattori, lambda-tunnistin, aktiivihilisuodatin (tämä estää säiliöstä tulevien haihtuvien polttoainehöyryjen pääsyn ilmaan) jne.

Tietyissä dieselautoissa tätä järjestelmää täydentää hiukkassuodatin, jonka avulla vähennetään nokihiuksipäästöjä.

Osallistu sinäkin ympäristönsuojeluun

- Käytetyt osat (esimerkiksi akku, paristot, öljyn- ja ilmansuodatin) ja öljykanisterit (tyhjät tai jäteöljykanisterit) täytyy toimittaa ongelmajätekeräykseen tai niille tarkoitettuihin keräyspaikkoihin.

- Kun auto poistetaan käytöstä, se täytyy toimittaa hajottamoon, joka huolehtii osien kierrätyksestä.
- Noudata kaikissa tapauksissa paikallista lainsäädäntöä jätteiden käsittelystä.

Materiaalien uusiokäyttö

Autosi on 85 % kierrätettävissä ja 95 % uudelleen käytettävissä.

Tämän tavoitteen saavuttamiseksi useat auton osat on suunniteltu siten, että ne voidaan kierrättää. Suunnittelu ja materiaalit on tutkittu erittäin tarkasti, jotta osat voidaan helposti purkaa ja siirtää niille varattuihin erikoispaikkoihin.

Koska raaka-ainelähteiden säilyminen halutaan ottaa huomioon, tässä autossa on useita kierrätettäviä muoviosia tai uusiutuvia osia (kasvi- tai eläinperäiset materiaalit kuten puuvilla tai villa).

VAIHDEKEPPI



Peruutusvaihteen kytkeminen (auto pysähdyksissä)

Siirrä vaihteenvaihtimen peruutusvaihteelle vaihteenvaihtimen nupin **1** vaihdekaavion mukaisesti ja (automallin mukaan) nosta rengasta ylöspäin.

Peruutusvalot syttyvät, kun peruutusvaihte kytetään päälle ja sytytysvirta on kytketty.



Kun auton alustaan kohdistuu törmäys auton liikeyssä (esimerkiksi osutaan pylvääseen, korkeaan jalkakäytävän reunan tai toiseen kulkuneuvoon), auto voi vahingoittua (esimerkiksi akseli vääntyy).

Onnettomuusvaaran välttämiseksi anna merkkihuollon tarkastaa autosi.

SEISONTAJARRU/OHJAUSTEHOSTIN



Seisontajarru

Vapauttaminen

Vedä vipua **1** hiukan ylöspäin, paina painike **2** pohjaan ja käännä vipu kokonaan ala-asentoon.

Jos seisontajarru on jäänyt osittain päälle ajon ajaksi, kojetaulun punainen merkkivalo jää palamaan.



Tarkista, ettei seisontajarru ole osittain päällä ajon aikana (punainen merkkivalo sammunut), ylikuumentumisen tai jopa vaurioitumisen vaara.

Kiristäminen

Vedä vipua **1** ylöspäin. Varmista, ettei auto liiku.



Pysähtyneenä voi joskus olla tarpeen kiristää vipua lisää yhden tai kahden salpaloven verran ja kytkeä vaihde päälle (1. vaihde tai peruutusvaihde) Näin menetellään, jos auto on pysäköity jyrkkään rinteeseen ja/tai se on lastattu raskaasti.

Ohjaustehostin

Älä pidä ohjausta ääriasennossa auton ollessa pysähdyksissä ja moottorin käydessä, koska ohjaustehostimen pumppu voi tällöin vaurioitua.

Ohjauspyörää voidaan kääntää, vaikka moottori on pysäytetty tai järjestelmässä on toimintahäiriö. Tällöin on käytettävä enemmän voimaa.



Älä koskaan sammuta moottoria alamäessä äläkä muutenkaan auton liikuessa, koska ohjaustehostin lakkaa tällöin toimimasta.

AJAMISEN APU- JA TEHOSTUSLAITTEET (1/3)

Automallikohtaisia ajamisen apulaitteita ovat:

- **ABS (lukkiutumattomat jarrut)**
- **ajovakauden hallintajärjestelmä ESC ja aliohjautuvuuden hallintajärjestelmä sekä luistonestojärjestelmä ASR;**
- **hätäjarrutustehostin ja automallikohtaisesti jarrutuksen ennakointijärjestelmä.**



Toiminnot auttavat säilyttämään ajovakauden tilanteessa, jossa ollaan menettämässä auton hallinta. Järjestelmä muuttaa auton käyttäytymistä kuljettajan haluamaan suuntaan.

Kehittyneimmänkään toiminnon tarkoituksena ei ole kuitenkaan korvata kuljettajan huomiokykyä. **Järjestelmä ei voi kumota fysiikan lakeja. Sen tarkoituksena ei ole rohkaista ketään ajamaan liian suurilla ajonopeuksilla.** Järjestelmät eivät koskaan korvaa kuljettajan tarkkaavaisuutta auton käsittelyssä kaarreajossa (kuljettajan on jatkuvasti huomioitava yllättävät tekijät, jotka saattavat vaikuttaa auton käyttöön).



ABS (lukkiutumattomat jarrut)

Kun autolla joudutaan jarruttamaan voimakkaasti, ABS:n avulla estetään pyörien lukkiutuminen, jolloin pysähtymisetaisyys on hallinnassa ja samoin auton ohjaus pysyy hallinnassa.

Tällöin voidaan tehdä väistöliikkeitä koko ajan jarruttaen. Järjestelmän avulla jarrutusmatka voidaan pitää lyhyenä erityisesti pidon ollessa huono (esim. märkä tie). ABS-järjestelmän toiminta tuntuu ajettaessa jarrupolkimen värähtelynä. ABS-järjestelmän avulla ei voida milloinkaan parantaa renkaiden ja tien välistä ”fyysistä” pitokykyä. Tarpeellista varovaisuutta on **ehdottomasti** noudatettava (huomioitava esim. turvaväli edellä ajavaan autoon).

Jos joudut jarruttamaan vaaratilanteessa äkillisesti, paina jarrupoljinta **lujaa ja yhtäjaksoisesti**. Auton jarrupoljinta ei tarvitse painaa lyhyesti useita kertoja peräkkäin (kuten ”pumppausjarrutuksessa” tehdään). ABS mukauttaa jarrujärjestelmään kohdistuvan voiman.

Toimintahäiriöt:

- Jos ajettaessa merkkivalo  tulee kojetauluun, **jarrutus on silti edelleen varmistettu**
- Jos merkkivalot  ja  palavat kojetaulussa, **jarrujärjestelmässä on toimintahäiriö.**

Tällöin ABS- ja ESC-järjestelmän sekä hätäjarrutustehostimen toiminta on myös estetty.

Kysy lisätietoja merkkihuollosta.



Jarrut toimivat vain osittain. **Äkkijarrutus on tässä tilanteessa vaarallista:** sinun on ehdottomasti pysäytettävä auto mahdollisimman pian paikkaan, jossa pysäköiminen on mahdollista muuta liikennettä vaarantamatta. Ota yhteys merkkihuoltoon.

AJAMISEN APU- JA TEHOSTUSLAITTEET (2/3)

Ajovakauden hallintajärjestelmä ESC ja aliohjautuvuuden hallintajärjestelmä ja luistonestojärjestelmä ASR

Ajovakauden hallintajärjestelmä ESC

Järjestelmän tarkoituksena on auttaa kuljettajaa säilyttämään auton hallinta kriittisissä tilanteissa (esim. väistettäessä tiellä olevaa estettä, pidon kadotessa kaarreajossa).

Toimintaperiaate

Ohjauspyörän kääntökulman anturin avulla järjestelmä päättlee, mikä on kuljettajan haluama ajolinja.

Muut auton anturit mittaavat auton todellista ajolinjaa.

Järjestelmä vertaa kuljettajan toimenpiteitä auton todelliseen ajolinjaan ja korjaa jälkimmäistä tarpeen mukaan puuttamalla tiettyjen pyörien jarrutukseen ja/tai moottorin tehoon. Kun järjestelmä on käytössä, merkkivalo



syttyy kojetauluun.

Aliohjautuvuuden hallintajärjestelmä

Järjestelmä täydentää ajovakauden hallintajärjestelmän ESC toimintaa, jos aliohjautuvuus on erittäin voimakasta (etupyörien pito on heikko).

Luistonestojärjestelmä ASR

Järjestelmä estää vetopyörien luiston ja pitää auton suuntavakaana liikkeellelähdössä ja kiihdytyksissä tai moottorijarrutuksessa.

Toimintaperiaate

Järjestelmä mittaa pyöräanturien tietojen perusteella vetopyörien pyörintänopeutta ja vertaa niitä keskenään. Jos pyörä alkaa luistaa, järjestelmä jarruttaa sitä. Pyörää jarrutetaan, kunnes sen pyörintänopeus on sopiva, jotta pyörän pito saadaan jälleen palaamaan.

Järjestelmä säätää myös moottorin käyntinopeutta pyörien pitoon sopivaksi kaasupolkimen asennosta riippumatta.

Toimintahäiriöt

Kun järjestelmä havaitsee toimintahäiriön,

merkkivalo  ja/tai merkkivalo  syttyvät palamaan kiinteästi kojetaulussa. Tällöin ESC- ja ASR-järjestelmien toiminta on estetty.

Kysy lisätietoja merkkihuollosta.

AJAMISEN APU- JA TEHOSTUSLAITTEET (3/3)

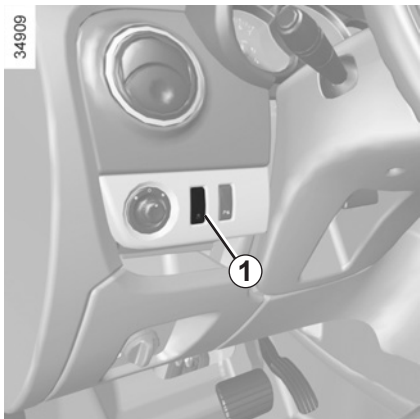

ASR-toiminnon kytkeminen pois käytöstä

Joissakin tilanteissa (erittäin pehmeällä alustalla, esim. lumessa tai savessa, tai ajettaessa lumiketjut asennettuina) järjestelmä voi laskea moottorin käyntinopeutta luiston rajoittamiseksi. Jos moottorin käyntinopeutta ei haluta rajoittaa, toiminnon voi poistaa käytöstä painamalla painokytintä **1**. Tässä

tapauksessa merkkivalo  syttyy kiinteänä kojetauluun. Tämä toiminto ei poista ESC-järjestelmää käytöstä.

Luistonestojärjestelmä ASR on tarkoitettu täydentämään ajoturvallisuutta, joten suosittelemme, ette poista sitä käytöstä ajon ajaksi. Ota järjestelmä mahdollisimman pian käyttöön painamalla uudelleen painokytintä **1**.

Huomautus: toiminto kytkeytyy automaattisesti uudelleen, kun auton virta kytketään tai kun ajonopeus ylittää noin 50 km/h.

Hätäjarrutustehostin

ABS-järjestelmää täydentävä hätäjarrutustehostin lyhentää osaltaan pysähtymismatkaa voimakkaan jarrutuksen yhteydessä.

Toimintaperiaate

Järjestelmä havaitsee hätäjarrutustilan. Tällöin jarrutehostus toimii välittömästi enimmäisteholla, ja jarrujen lukkiutumisen estävä ABS-säätely kytkeytyy.

ABS-jarrujärjestelmä toimii niin kauan kuin jarrupoljinta ei päästetä ylös.

Hätävilkkujen syttyminen

Hätävilkut voivat syttyä, kun auton vauhti hidastuu voimakkaasti (versiokohtainen toiminto).

Toimintahäiriöt

Jos järjestelmässä havaitaan toimintahäiriö,

merkkivalo  syttyy kojetauluun.

Kysy lisätietoja merkkihuollosta.

Jarrutuksen ennakointi

Jos vapautat kaasupolkimen nopeasti, järjestelmä ennakoii jarrutuksen automaattikohdaisesti jarrutusmatkan lyhentämiseksi.

VAKIONOPEUSSÄÄDIN JA NOPEUDENRAJOITIN: nopeudenrajoitin (1/3)

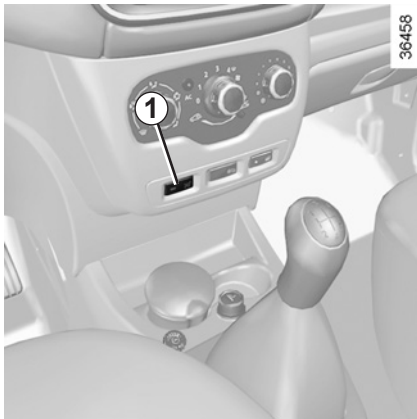

Nopeudenrajoitin on toiminto, joka estää ylittämästä valittua ajonopeuden arvoa eli **nopeusrajaa**.

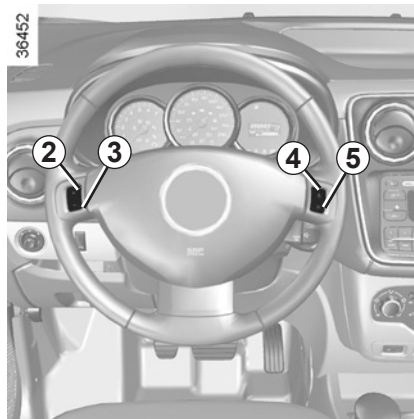

Säätimet

- 1 Järjestelmän pääkäyttökytkin.
- 2 Nopeusrajan kytkentä, tallennus muistiin ja huippunopeuden nosto (+).
- 3 Nopeusrajan vaihtelu alaspäin (-).
- 4 Nopeusrajan aktivointi ja haku muistista näyttöön (R).
- 5 Toiminnon asettaminen valmiustilaan (sekä nopeusrajan tallennus muistiin) (O).

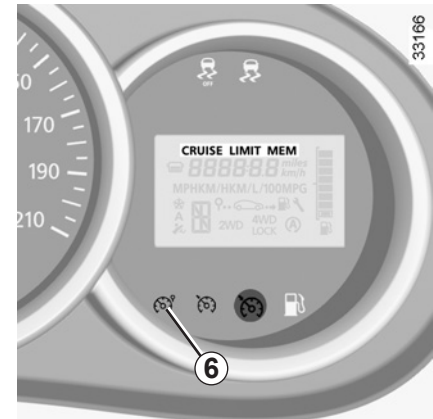

Toiminnon käyttöönotto

Paina painokytintä **1** symbolin (🚗) kohdalta. Merkkivalo **6** palaa oranssina ja kojetauluun tulee viesti "LIMIT" sekä katkoviivat sen merkiksi, että nopeudenrajoitin on toiminnassa ja odottaa nopeusrajan tallentamista. Tallenna nykyinen nopeus painamalla painokytintä **2** (+): nopeusraja ilmestyy katkoviivojen paikalle. Alhaisin tallennettava nopeus on 30 km/h.

VAKIONOPEUSSÄÄDIN JA NOPEUDENRAJOITIN: nopeudenrajoitin (2/3)



Ajaminen

Vaikka enimmäisnopeusraja on tallennettu muistiin, auton ajaminen säädettyä enimmäisnopeutta hitaammin ei eroa mitenkään ajamisesta autolla, jossa nopeudenrajoitinta ei ole.

Kun tallennettu nopeusraja on saavutettu, järjestelmä ei anna ajonopeuden nousta säädettyä nopeusrajaa suuremmaksi, vaikka kaasupoljinta painettaisiin. Poikkeuksena ovat hätätapaukset (katso kohta "Nopeusrajan ylitys").

Nopeusrajan muuttaminen

Nopeusrajaa voidaan muuttaa painamalla useita kertoja peräkkäin:

- painokytintä **2** (+), jolloin nopeus kasvaa,
- painokytintä **3** (-), jolloin nopeus pienenee.

Nopeusrajan ylitys

Nopeudenrajoittimen nopeusraja voidaan haluttaessa ylittää: paina kaasupoljin **kokonaan pohjaan asti** (vastuskohdan yli).

Kun nopeusraja ylitetään, nopeusraja vilkkuu kojetaulussa.

V a p a u t a k a a s u p o l j i n .
Nopeudenrajoitustoiminto palaa käyttöön, kun saavutat muistiin tallennettua nopeutta alhaisemman nopeuden.

Nopeudenrajoittimen säätötoiminnon estyminen

Järjestelmä ei pysty säilyttämään säädettyä nopeusrajaa jyrkässä alamäessä. Tallennettu nopeusarvo vilkkuu kojetaulussa.



Nopeudenrajoitustoiminto ei vaikuta missään tilanteessa jarrujärjestelmään.

VAKIONOPEUSSÄÄDIN JA NOPEUDENRAJOITIN: nopeudenrajoitin (3/3)

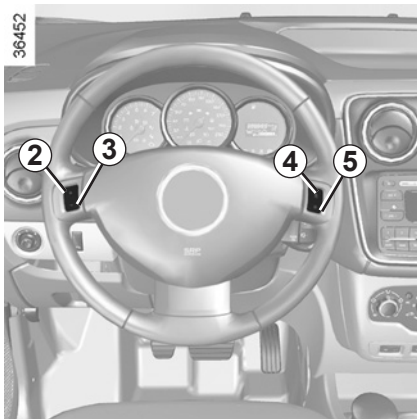

Toiminnon kytkeminen valmiustilaan

Nopeudenrajoitustoiminto siirtyy valmiustilaan, kun kytkintä 5 (O) käytetään. Tässä tapauksessa nopeusrajoitus tallentuu muistiin ja kojetauluun ilmestyy viesti "MEM" yhdessä tallennetun nopeustiedon kanssa.

Nopeudenrajoittimen enimmäisnopeuden haku näyttöön

Jos nopeusraja on tallennettu muistiin, se voidaan hakea näyttöön painamalla painokytkintä 4 (R).



Toiminnon keskeytys

Keskeytä nopeudenrajoitustoiminto painamalla painokytkintä 1. Tällöin nopeusrajaa ei ole enää muistissa. Kojetaulun oranssi merkkivalo (S) sammuu merkkinä toiminnon keskeytyksestä.

Kun nopeudenrajoitin on valmiustilassa, painokytkimen (2 (+)) painaminen kytkee toiminnon uudelleen huomioimatta muistiin tallennettua nopeutta: silloin otetaan käyttöön se nopeus, jolla auto sillä hetkellä liikkuu.

VAKIONOPEUSSÄÄDIN JA NOPEUDENRAJOITIN: vakionopeussäädin (1/4)

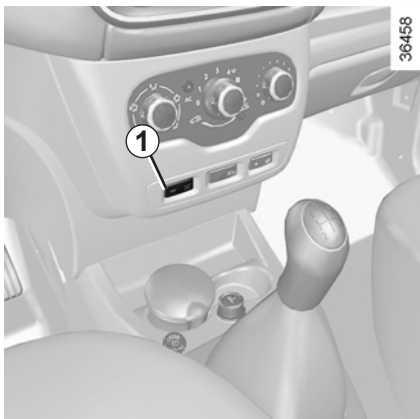

Vakionopeussäädin on toiminto, jonka avulla voit pitää ajonopeutesi tasaisesti asettamassasi **vakionopeudessa**.

Vakionopeus voidaan säätää, kun ajonopeus ylittää 30 km/h.



Vakionopeussäädin-toiminto ei vaikuta missään tilanteessa jarrujärjestelmään.



Järjestelmän tavoitteena on osaltaan parantaa ajo-ominaisuuksia. Kehittyneimmänkään toiminnon tarkoituksena ei ole kuitenkaan korvata kuljettajan huomiokykyä.

Missään tapauksessa järjestelmä ei korvaa nopeusrajoitusten noudattamista, kuljettajan valppautta (ole aina valmiina jarruttamaan, kaikissa olosuhteissa) eikä kuljettajan vastuuta.

Vakionopeussäädintä ei saa käyttää vilkkaassa liikenteessä, mutkaisilla tai liukkailla kaduilla (jäiset tiet, vesiliirto, soratiet) tai huonolla säällä (sumu, sade, sivusuuntainen tuuli jne.)

Onnettomuusvaara.

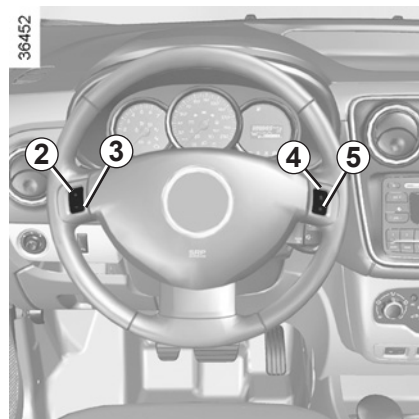

Säätimet

- 1 Järjestelmän pääkäyttökytin.
- 2 Vakionopeuden kytkentä, tallennus muistiin ja huippunopeuden nosto (+).
- 3 Vakionopeuden säätö alaspäin (-)
- 4 Vakionopeuden kytkentä ja tallennetun nopeuden palautus (R)
- 5 Toiminnon asettaminen valmiustilaan (ja vakionopeuden tallennus muistiin) (O)

VAKIONOPEUSSÄÄDIN JA NOPEUDENRAJOITIN: vakionopeussäädin (2/4)

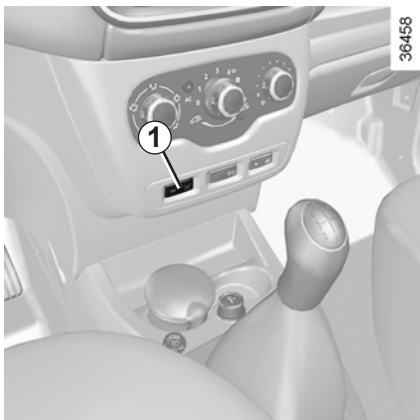

Toiminnon käyttöönotto

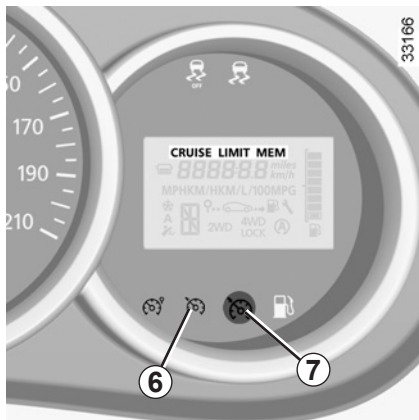

Paina painokytintä **1** symbolin  kohdalta.

Merkkivalo **6** palaa vihreänä ja kojetauluun tulee viesti "CRUISE" sekä katkoviivat sen merkiksi, että vakionopeudensäädin on toiminnassa ja odottaa vakionopeuden tallentamista.



Vakionopeussäätö

Vakiintuneessa nopeudessa (yli 30 km/h), paina katkaisinta **2** ((+)): toiminto on aktivoitu ja nopeus tallennettu muistiin.

Vakionopeus korvaa kojetaulun katkoviivat ja säätö vahvistuu, kun kojetauluun ilmestyy viesti "CRUISE" ja merkkivalo **6**  syttyy vihreänä merkkivalon **7**  kanssa.

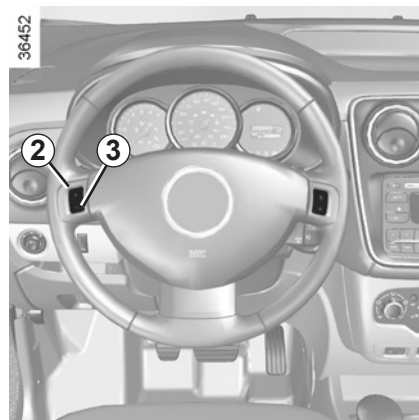

Ajaminen

Kun vakionopeus on tallennettu muistiin ja vakionopeussäädin on toiminnassa, voit nostaa jalan kaasupolkimelta.



Huom.: On kuitenkin suositeltavaa pitää jalat polkimien läheisyydessä, jotta on hätätapauksen sattuessa valmiina toimimaan.

VAKIONOPEUSSÄÄDIN JA NOPEUDENRAJOITIN: vakionopeussäädin (3/4)



Vakionopeuden vaihtaminen

Vakionopeuden arvoa voidaan muuttaa painamalla useita kertoja peräkkäin:

- painokytintä **2** (+), jolloin nopeus kasvaa,
- painokytintä **3** (-), jolloin nopeus pienenee.



Vakionopeussäädin-toiminto ei vaikuta missään tilanteessa jarrujärjestelmään.

Vakionopeuden ylittäminen

Tallennettu vakionopeus voidaan ylittää koska tahansa kaasupoljinta painamalla. Kun enimmäisnopeuden raja ylitetään, vakionopeuden ohjearvo vilkkuu kojetaulun näytössä.

Vapauta kaasupoljin. Ajonopeus palaa muuttaman sekunnin kuluttua aiemmin säädettyyn vakionopeuteen.

Vakionopeudensäätimen säätötoiminnon estyminen

Järjestelmä ei pysty säilyttämään säädettyä ajonopeutta jyrkässä alamäessä. Tallennettu nopeusarvo vilkkuu kojetaulussa.

VAKIONOPEUSSÄÄDIN JA NOPEUDENRAJOITIN: vakionopeussäädin (4/4)

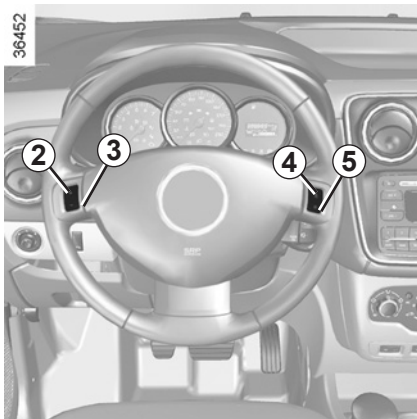

Toiminnon kytkeminen valvontatilaan

Toiminto siirtyä valmiustilaan, kun liikutat:

- painokytin 5 (O)
- jarrupoljinta,
- kytkinpoljinta tai siirät vaihtevalitsimen vapaa-asentoon autoissa, joissa on automaattivaihteisto.

Kaikissa kolmessa tapauksessa vakionopeus säilyy muistissa ja viesti "MEM" ilmestyy kojetauluun.

Valmiustilaan siirtymisen merkiksi merkkivalo  sammuu.

Vakionopeuden muistiintallennus



Jos nopeus on tallennettu muistiin, saat haettua sen näyttöön, kun ajo-olosuhteet ovat asianmukaiset (liikenne, tien kunto, sääolosuhteet jne.). Paina katkaisinta 4 (R), jos auton ajonopeus on yli 30 km/h.

Kun tallennettu nopeusarvo palautetaan, säätimen aktivoinnin merkiksi syttyy merkkivalo .

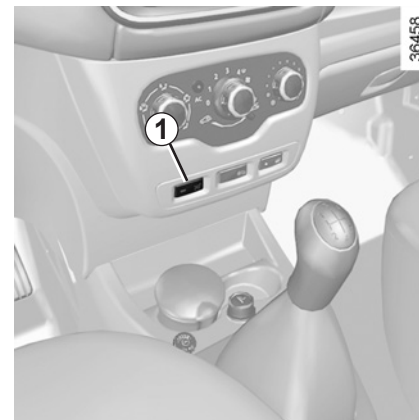
Huomautus: Jos aiemmin tallennettu nopeus on paljon suurempi kuin nykyinen ajonopeus, auto kiihdyttää voimakkaasti nykyiseen arvoon asti.



Toiminnon keskeytys

Vakionopeuden säätötoiminto keskeytyy, kun painat painokytintä 1. Tällöin nopeusraja ei ole enää muistissa. Kojetaulun vihreät merkkivalot  ja  sammuvat merkiksi toiminnon keskeytyksestä.

Kun vakionopeussäädin on valmiustilassa, painokytimen 2 (+) painaminen kytkee säätötoiminnon uudelleen huomioimatta muistiin tallennettua nopeuden arvoa: silloin otetaan käyttöön se nopeus, jolla auto sillä hetkellä liikkuu.



Vakionopeuden säätötoiminnon kytkeminen valvontatilaan tai pois päältä ei saa aikaan nopeuden nopeaa alenemista: sitä varten on jarrutettava jarrupoljinta painamalla.

PYSÄKÖINTITUTKA (1/2)

Toimintaperiaate

Auton takapuskuriin upotetut ultraäänianturit mittaavat auton etäisyyden esteisiin, kun peruutusvaihte on kytketty.

Havaitset ultraäänianturin toiminnan äänimerkeistä. Äänimerkit kuuluvat sitä nopeammassa rytmissä, mitä lähempänä este on autoa. Kun este on noin 40 cm:n etäisyydellä, äänimerkki muuttuu yhtäjaksoiseksi.

Kun kytket peruutusvaihteen, kuuluu äänimerkki. Jos merkkiääni on pitkä (3 sekuntia), se kertoo toimintahäiriöstä.

Huomautus: Pidä huoli siitä, etteivät ultraäänianturit ole peittyneet (lika, kura tai lumi).

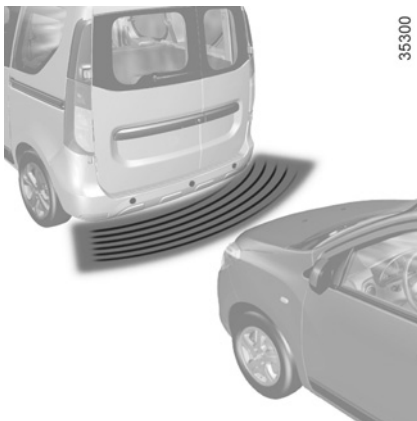

Kun auton alustaan kohdistuu törmäys auton liikkuesssa (esim. osutaan pylvääseen, korkeaan jalkakäytävän reunaan tai toiseen kulkuneuvoon), auto voi vahingoittua (esim. akselisto vääntyy).

Onnettomuusvaaran välttämiseksi anna merkkihuollon tarkastaa autosi.



Järjestelmän tavoitteena on osaltaan parantaa ajo-ominaisuuksia. Se ilmoittaa peruutettaessa äänimerkin avulla, kuinka pitkä välimatka on auton perästä esteeseen.

Järjestelmän käytöstä huolimatta kuljettajan on tarkkailtava ympäristöä peruutettaessa. Matkustajien ja ympäristössä liikkujien turvallisuus on sinun vastuullasi.

Kuljettajan on jatkuvasti huomioitava yllättävät tekijät, jotka saattavat vaikuttaa autolla ajamiseen. Tarkkaile jatkuvasti ympäristössä liikkuvia lapsia, eläimiä, lastenvaunuja ja polkupyöriä. Huomioi peruuttaessasi myös pienet ja kapeat esteet, joita peruutustutka ei havaitse (esim. pienehköt kivet, erittäin ohuet kepit).

PYSÄKÖINTITUTKA (2/2)

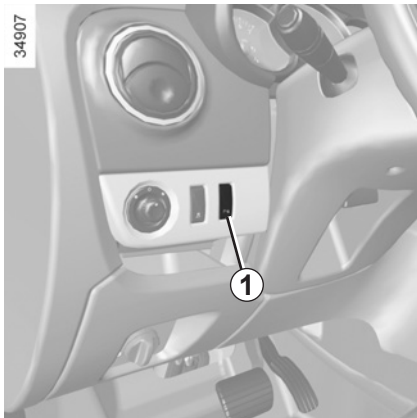

Järjestelmän toiminnanesto

Voit kytkeä järjestelmän pois painamalla painokytintä **1**.

Kytkimen varoitusvalo jää palamaan.

Näin pois kytketty järjestelmä saadaan jälleen toimintaan uudella painalluksella.

Toimintahäiriöt

Jos järjestelmä havaitsee toimintahäiriön, se varoittaa siitä noin 3 sekunnin ajan kuuluvalla äänimerkillä. Kysy lisätietoja merkkihuollosta.

Luku 3: Ajomukavuus ja varusteet

Ilmanvaihtosuulakkeet, raitisilmasuuttimet	3.2
Lämmitys, Tuuletus, Ilmastointi	3.4
Ilmastointilaitte: tietoja ja yleisiä käyttöohjeita	3.7
Lasinnostimet	3.8
Raolleen avattava ikkuna	3.9
Sisävalot	3.10
Häikäisy suoja/Peilit	3.12
Matkustamon säilytyslokerot ja -tilat	3.13
Tuhkakupit, Savukkeensytytin, Lisävarusteiden pistorasia	3.17
Takaistuimien pääntuet	3.18
Takaistuin.	3.20
Tavaroiden kuljettaminen tavaratilassa	3.22
Tavaroiden kuljettaminen:	3.23
hinaaminen, vetäminen	3.23
suojaverkko	3.24
Matkatavaroiden peite	3.25
Multimedialaitteet	3.26

ILMANVAIHTOSUULAKKEET, raitisilmasuuttimet (1/2)

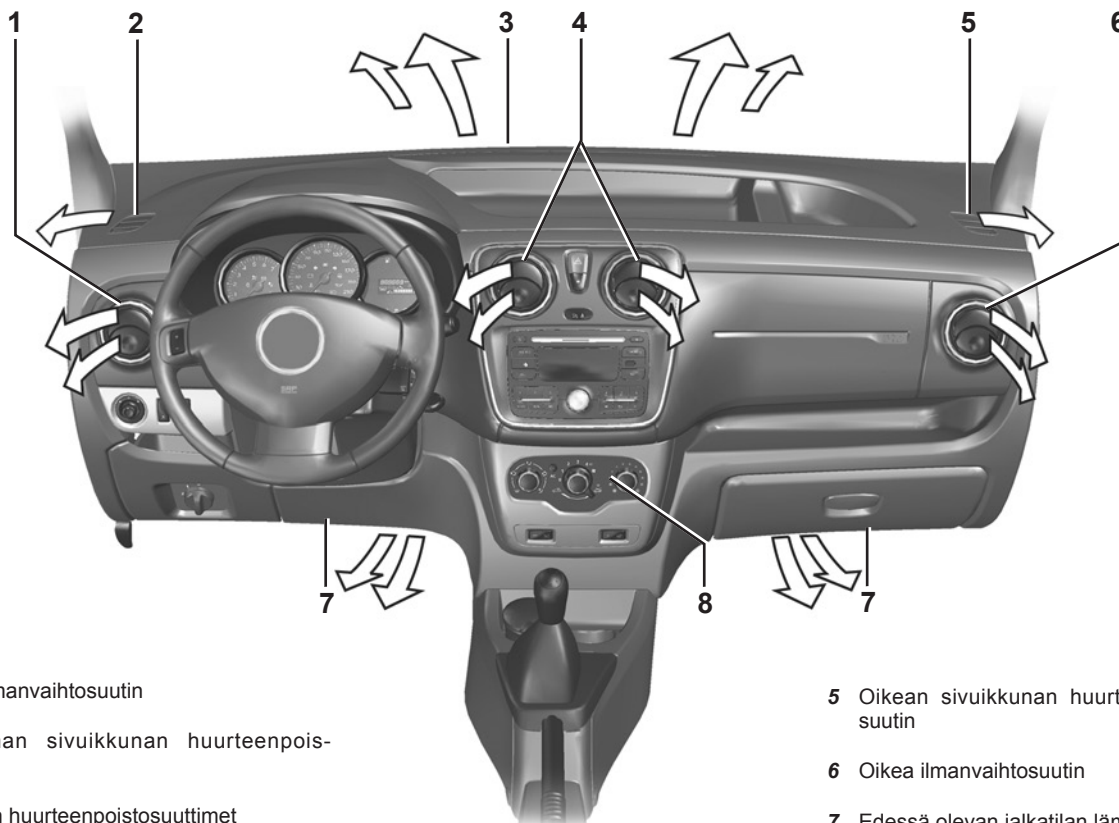

35301

- 1 Vasen ilmanvaihtosuutin
- 2 Vasemman sivuikkunan huurteenpoistosuutin
- 3 Tuulilasin huurteenpoistosuuttimet
- 4 Keskimmäiset ilmanvaihtosuuttimet

- 5 Oikean sivuikkunan huurteenpoistosuutin
- 6 Oikea ilmanvaihtosuutin
- 7 Edessä olevan jalkatilan lämmityssuuttimet
- 8 Hallintapaneeli

ILMANVAIHTOSUULAKKEET, raitisilmasuuttimet (2/2)



Keskimmäiset ja sivusuuntaiset ilmanvaihtosuulakkeet

Ilmavirran säätö

Avataksesi ilmanvaihtosuulakkeen **9**, paina ilmanvaihtosuulaketta (kohta **10**) halutusta avauksesta riippuen.

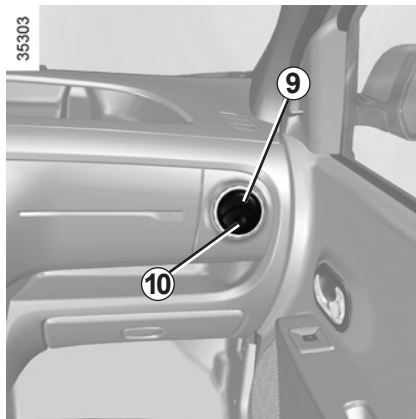

Suuntaus

Kohdista ilmavirta kääntämällä ilmanvaihtosuulaketta **9**.

Käytä autossasi olevan pahan hajun estämiseen vain siihen tarkoitettuja järjestelmiä. Kysy lisätietoja merkkihuollosta.



Älä laita tuuletusjärjestelmään mitään (esimerkiksi jos autossa on paha hajuu).

Järjestelmä voi vaurioitua tai syttyä palamaan.

LÄMMITYS, TUULETUS, ILMASTOINTI (1/3)

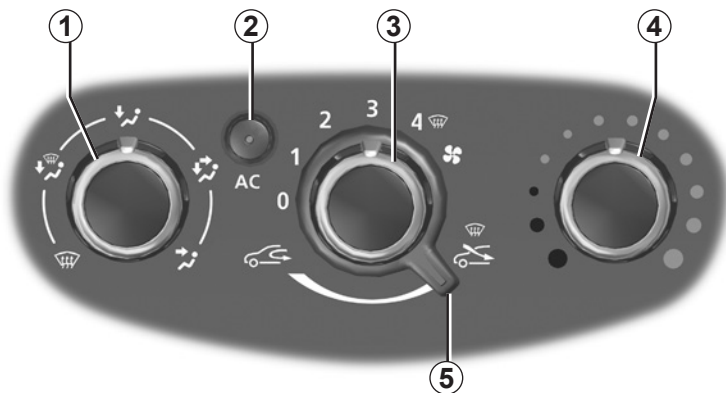

Säätimet

Säädinten määrä riippuu auton varustetasosta.

- 1 Ilmanjako.
- 2 Ilmastointilaitteen kytkentä käyttöön / pois käytöstä.
- 3 Puhallusnopeuden säädin.
- 4 Puhallusilman lämpötilan säätö.
- 5 Matkustamon sisäilman kiertotilan käyttöönotto.

Tiedot ja käyttöohjeet: katso kohta "Ilmastointilaitte: Tiedot ja käyttöohjeet"

34897

Ilman lämpötilan säätö

Käännä säädintä **4** haluamasi lämpötilan mukaan. Mitä paksumpi kytkimen merkin kohdalla oleva punainen osoitin on, sitä korkeampi on valittu lämpötila.

Puhallusnopeuden säätö

Käytä säädintä **3** 0–4. Mitä enemmän säädin on oikealla, sitä suurempi on puhalletun ilman määrä. Jos haluat sulkea tulon kokonaan ja pysäyttää laitteen toiminnan, aseta säädin **3** kohtaan 0.

Järjestelmä on pysähtynyt: ilman puhallusnopeus matkustamossa on nolla (auto pysähtyksissä). Heikko ilmavirtaus voi silti tuntua autolla ajettaessa.

Jos säädin on kauan 0-asennossa, ikkunat voivat höyrystyä ja sisäilma muuttua tunkkaiseksi, koska matkustamoon ei tule raitista ilmaa.

LÄMMITYS, TUULETUS, ILMASTOINTI (2/3)

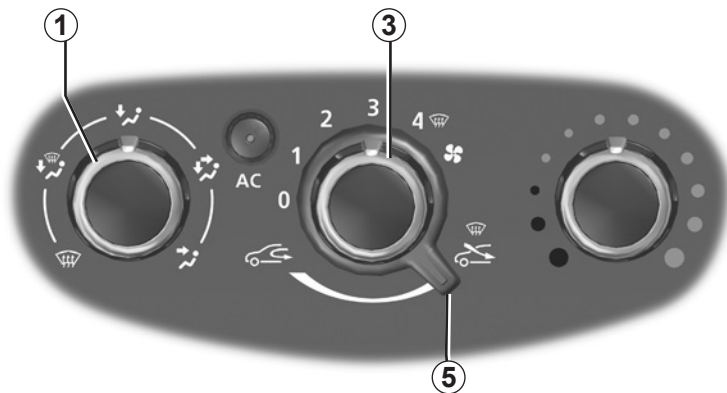

Matkustamon sisäilman kiertotilan käyttöönotto

Käännä säädin **5** asentoon .

Ilmavirta otetaan tällöin matkustamosta ja kierrätetään, eikä raitisilmapuhallus toimi.

Sisäilmankierron avulla

- eristetään matkustamo ulkoilmasta (esim. ajettaessa alueella, jossa ilman laatu on huono jne.)
- nostetaan matkustamon lämpötilaa nopeasti.

Huurteen ja jään nopea poisto

Käännä säätimet **1**, **3** ja **5** asentoon .

- raitisilmapuhallus
- suurin puhallusnopeus
- huurteen ja jään poisto.

Ilmastointilaitteen avulla lasien huurteen- ja jäänpoisto tehostuu.

Jos säädin on kauan sisäilmankierron asennossa, ikkunat voivat höyrystyä ja sisäilma muuttua tunkkaiseksi, koska matkustamoon ei tule raitista ilmaa. On suositeltavaa, että laite kytketään heti normaaliin toimintaan (raitisilmapuhallukselle) kiertämällä säädin **5** oikealle heti, kun ilmankierrätystä ei enää tarvita.

34897

LÄMMITYS, TUULETUS, ILMASTOINTI (3/3)

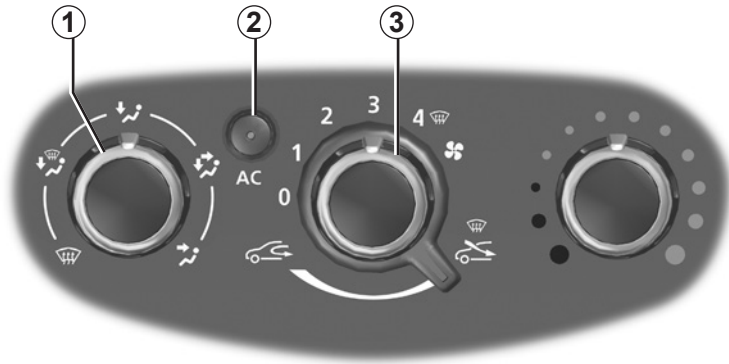

34897

Ilmastointilaitteen kytkentä käyttöön / pois käytöstä

Ilmastointilaitte voidaan ottaa käyttöön tai kytkeä pois käytöstä painikkeella **2** (merkkivalo syttyy ja sammuu vastaavasti).

Ilmastointilaitetta ei voida käynnistää, jos säädin **3** on asennossa 0.

Ilmastointilaitteen avulla:

- viilennetään matkustamon sisäilmaa
- poistetaan nopeasti ikkunoihin tiivistynyt höyry.

Ilmastointilaitteen käyttö lisää polttoainekulutusta (ilmastointilaitte kannattaa pysäyttää, kun sen käyttö ei enää ole tarpeen).

Ilmastointilaitte ei toimi ulkolämpötilan ollessa alhainen.

Matkustamon ilmanjaon säätö

Käännä säädintä **1** valitaksesi haluamasi ilmanjaon.



Tässä säätimen asennossa ilmavirta suuntautuu kojelaudan suuttimiin.



Tässä säätimen asennossa ilmavirta suuntautuu ainoastaan kojelaudan suuttimiin ja jalkatilaan.



Tässä säätimen asennossa ilmavirta suuntautuu ensisijaisesti jalkatilaan ja kojelaudan suuttimiin. Jos haluat suunnata ilmavirran ainoastaan jalkatilaan, sulje kojelaudan suuttimet.



Ilmavirta on jaettu kaikkiin tuuletussuuttimiin, sivuikkunoiden ja tuulilasin huurteenpoistosuuttimiin sekä jalkatilaan.



Ilmavirta ohjataan tällöin tuulilasin huurteenpoistosuuttimiin ja sivuikkunoiden huurteenpoistosuuttimiin.

ILMASTOINTILAITE: tiedot ja käyttöohjeet

Polttoaineenkulutus

Polttoaineenkulutus nousee (erityisesti kaukunkiajossa), kun ilmastointilaite on käytössä.

Autoissa, joissa on käsikäyttöinen ilmastointilaite, ilmastointilaite tulee sammuttaa, kun sitä ei enää tarvita.

Neuvoja polttoaineenkulutuksen minimoimiseksi ja ympäristön suojelemiseksi

Ajettaessa pidä ilmanvaihtosuuttimet auki ja ikkunat kiinni.

Jos auto on ollut pysäköitynä helteellä tai suorassa auringonpaisteessa, muista tuulettaa autoa muutama minuutti kuuman ilman poistamiseksi ennen kuin käynnistät auton.

Huolto

Katso lisätietoja tarkastusvälistä auton huoltokirjasta.

Toimintahäiriöt

Jos havaitset laitteessa toimintahäiriön, ota yhteys merkkihuoltoon.

- **Huurteen- ja jäänpoiston tai ilmastointin teho laskee.**
Matkustamon raitisilmasuodatin saattaa olla tukkeutunut.
- **Ilmastointilaite ei kehitä kylmää ilmaa.**
Tarkista, että säätimien asennot ovat oikeat ja sulakkeet kunnossa. Muussa tapauksessa pysäytä laite.

Vettä auton alla

Kun ilmastointilaitetta on käytetty pitkään yhtäjaksoisesti, pysäköidyn auton alle saattaa tippua vettä höyryn kondensoituessa. Tämä ei ole merkki viasta.



Älä avaa kylmäainejärjestelmää. Aine on vaarallista silmille ja iholle.



Kuljettajan vastuu

Älä koskaan jätä auton avainta virtalukkoon edes vähäksi aikaa, jos lapsi (tai lemmikkieläin) jää autoon ilman valvontaa. Lapsi voi vaarantaa oman tai muiden ihmisten turvallisuuden, jos hän käynnistää moottorin tai käyttää sähkötoimisia laitteita, kuten sähkötoimisia lasinnostimia, tai lukitsee ovet. Paina välittömästi ikkunan katkaisinta vastakkaiseen suuntaan, jos esimerkiksi raaja jää ikkunan väliin.

Tästä voi aiheutua vakavia vammoja.

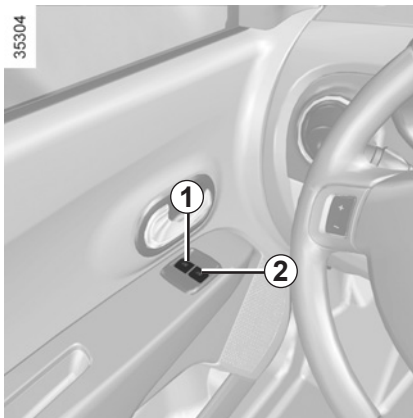

Sähkötoimiset lasinnostimet

Paina tai vedä ikkunan painokytintä laskeaksesi sen alas tai nostaaksesi sen halutulle korkeudelle.



Käytä kuljettajan paikalta kytkintä:

- 1** kuljettajan ikkunannostimen ohjaukseen
- 2** etumatkustajan lasinnostimen ohjaukseen.

Käytä matkustajien paikoilta kytkintä **3**.

Älä laita esinettä nojaamaan raollaan olevaan ikkunaan: lasinnostimet voivat vaurioitua.

LASINNOSTIMET (2/2)

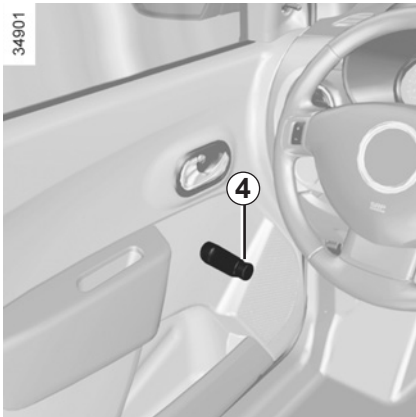

Käsisäätyiset lasinnostimet

Käännä kampea **4**, kun haluat laskea tai nostaa ikkunan haluamallesi korkeudelle.

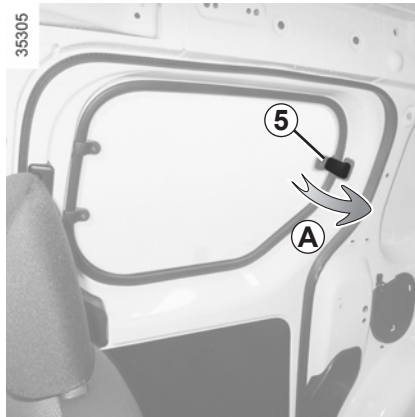

Ikkunan raottaminen

Ikkunaa voidaan raottaa kääntämällä kahvaa **5** (liikkeen **A** suuntaisesti). Tämän jälkeen ikkunan salpa kytketään päälle siirtämällä kahvaa oikealle.

Kun suljet ikkunan, varmista että se on lukkiutunut.

SISÄVALOT (1/2)



Kattovalot

Paina painokytintä **1** tai **2**, jolloin:

- valo palaa jatkuvasti,
- kattovalo palaa, kun avataan toinen etuovi tai yksi neljästä ovesta (automaalikohtainen toiminto). Valo sammuu, kun avattu ovi on suljettu kunnolla.
- Valo ei syty.

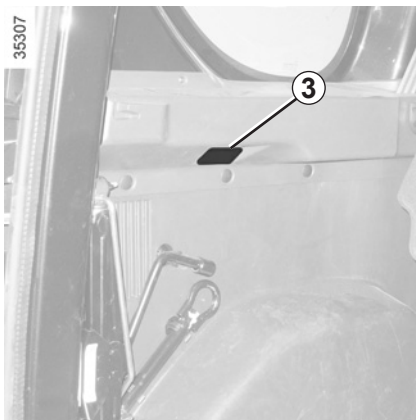

Tavaratilan valaistus 3

Kun ovien tai tavaratilan luukun lukitus avataan, kattovalot syttyvät ja sammuvat viiveellä.

SISÄVALOT (2/2)



Takavalo

Siirtämällä painokytintä **4** saat käyttöön seuraavat valaisimen toiminnot:

- valo palaa jatkuvasti
- kattovalo palaa, kun avataan toinen etuovi tai jokin etu- tai takaovi (mallista riippuen). Valo sammuu, kun avattu ovi on suljettu kunnolla
- valo ei syty.

Erityispiirteitä

Joissain automalleissa matkustamon sisävalo syttyy palamaan määräajaksi, kun ovien lukitus avataan kaukosäätimellä. Valojen ajastus kytkeytyy uudelleen, kun etu- tai takaovi avataan.

Kattovalo ja tavaratilan valo himmenevät ja sammuvat ajastuksen lopputtua.

Valojen ajastus voi loppua monella eri tavalla:

- 15 minuutin kuluttua siitä, kun jokin ovista on avattu
- 15 sekunnin tai, automallista riippuen, 5 minuutin kuluttua siitä, kun kaikki ovet on suljettu
- kytkettäessä virta.

HÄIKÄISYSUOJA/PEILIT

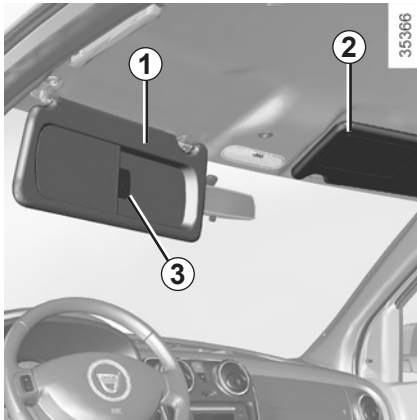

Häikäisysuoja edessä

Käännä tuulilasin häikäisysuoja **1** tai **2** alas, tai napsauta se irti ja käännä sivuikkunan eteen.

Häikäisysuojan säilytyspaikka 3



Huolehdi, että peität ehostuspeilit suojakannella ajon aikana. Loukkaantumisvaara.

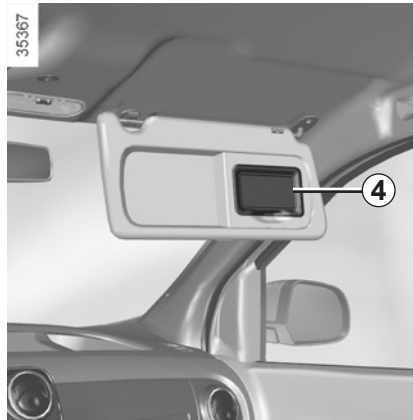

Ehostuspeili 4 (matkustajan puoli)

MATKUSTAMON SÄILYTYSLOKEROT JA -TILAT (1/4)

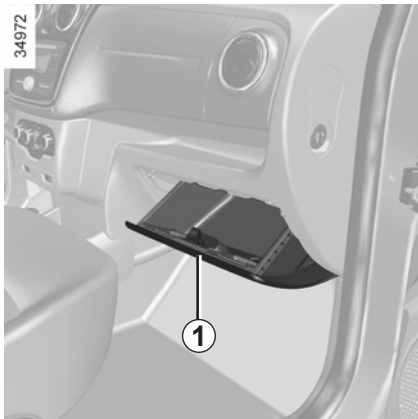

Hansikaslokeri

Jos varusteena autossa, avaa vetämällä kahvasta **1**.

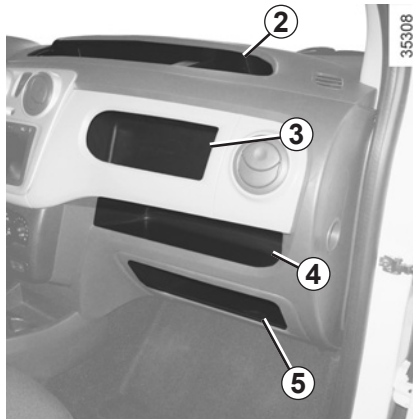

Kojelaudan säilytyslokeri **2**

Säilytyslokeri tai etumatkustajan turvatyynyn paikka **3**

Säilytyslokeri matkustajan puolella **4 ja 5**



Älä säilytä avoimessa säilytyslokerossa painavia tai teräviä esineitä, jotka voivat kaarteessa, äkillisessä jarrutuksessa tai törmäyksessä lentää matkustajien päälle.

MATKUSTAMON SÄILYTYSLOKEROT JA -TILAT (2/4)

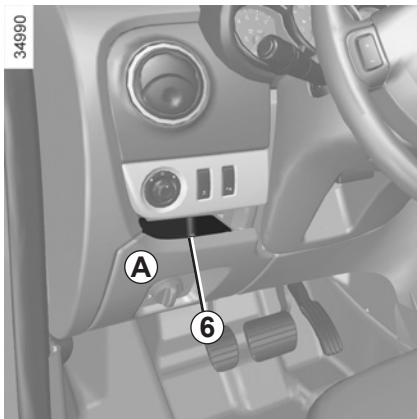

Säilytyslokerokero A

Vie käsi lokeroon 6 ja vedä, jolloin säilytyslokerokero A avautuu.

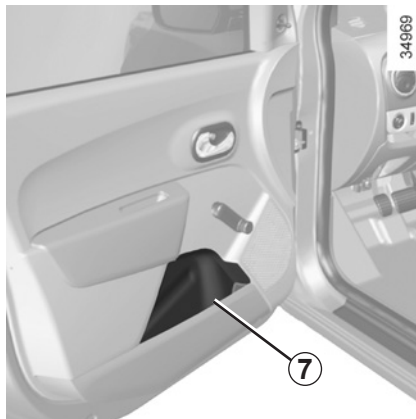

Säilytyslokerot ovissa 7

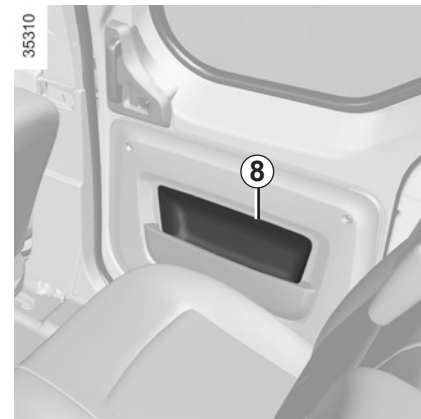

Sivuliukuovien säilytyslokerot 8

Sivuliukuovien säilytyslokerossa säilytetyt esineet eivät saa päästä pois lokeroista, jolloin ne voisivat häiritä oven liukumista.



Kuljettajan istuimen jalkatilassa ei saa olla mitään esineitä. Voimakkaassa jarrutuksessa irralliset esineet voivat joutua polkimien alle ja estää niiden käytön.



Älä säilytä avoimessa säilytyslokerossa painavia tai teräviä esineitä, jotka voivat kaarteessa, äkillisessä jarrutuksessa tai törmäyksessä lentää matkustajien päälle.

MATKUSTAMON SÄILYTYSLOKEROT JA -TILAT (3/4)



Ohjaamon ylähylly edessä 9

Älä ota siitä tukea noustessasi autoon tai lähtiessäsi pois tai roiku siinä.

Ohjaamon ylähyllyllä 9 säilytettävien tavaroiden kokonaispaino ei saa olla yli 4,6 kg (ta-saisesti sijoitettuna).



Älä kiinnitä koukkuihin painavaa ja/tai terävää esinettä, joka voi pudota ajon aikana. Loukkaantumisvaara.

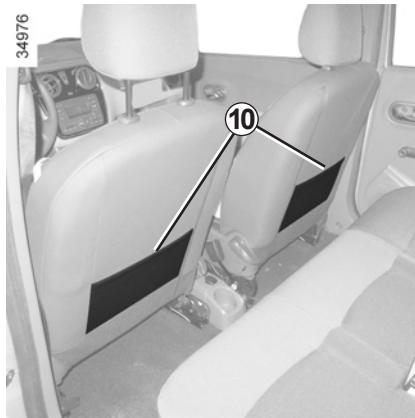

Etuintuitten säilytyslokerot 10

MATKUSTAMON SÄILYTYSLOKEROT JA -TILAT (4/4)

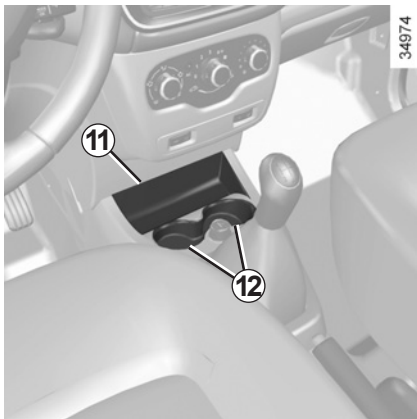

Säilytyslokero 11

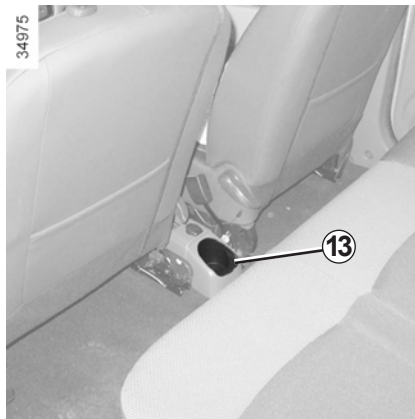

Tölkipidike 12 ja 13

TUHKAKUPPI, SAVUKKEENSYYTIN, LISÄVARUSTEIDEN PISTORASIA

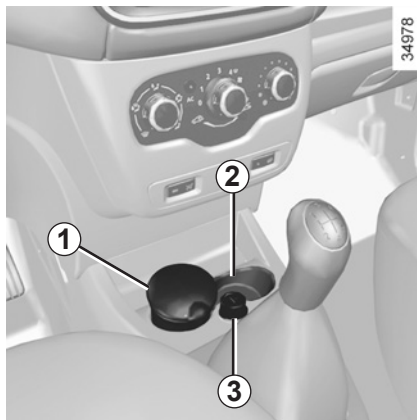

Tuhkakuppi 1

Se voi sijaita paikassa 2 tai 5.

Tuhkakuppi avataan nostamalla kantta.

Tyhjennä tuhkakuppi vetämällä tuhkakuppia ja sen kantta, jolloin tuhkakuppi irtoaa kiinnityskohdastaan.

Jos autossa ei ole savukkeensytytintä ja tuhkakuppia, voit hankkia ne merkkihuollosta.

Savukkeensytytin tai lisävarusteiden pistorasia 3

Kun sytytysvirta on kytketty, savukkeensytytin 3 voidaan painaa sisään. Savukkeensytytin palautuu itsestään takaisin nakshtaen, kun se on toimintavalmis. Vedä se irti.

Älä työnnä sytytintä pohjaan, kun panet sen paikoilleen käytön jälkeen.

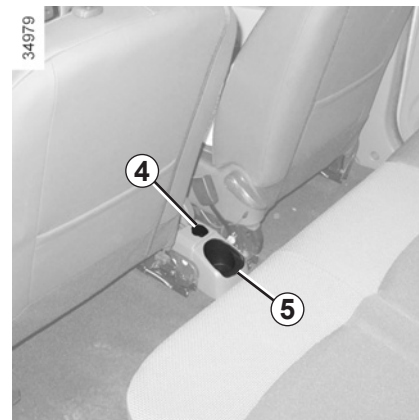

Lisävarusteiden pistorasia 4

Pistorasia on tarkoitettu valmistajan hyväksymiä lisävarusteita varten. Sähkölaitteen teho ei saa olla yli 120 Wattia (12 V).



Älä kytke varusteita, joiden enimmäisteho ylittää 120 W.

Tulipalovaara.

TAKAISTUIMIEN PÄÄNTUET (1/2)

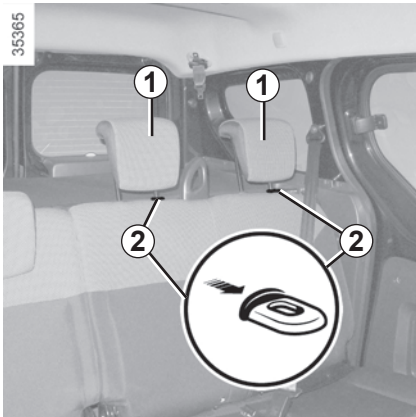

Pääntuen 1 käyttöasento

Nosta pääntuki täysin ylös ja laske sitä alas, kunnes se lukkiutuu.

Pääntuen 1 irrotus

Nosta pääntuki maksimiasentoon, paina kielekettä tai kielekkeitä 2 ja irrota pääntuki.

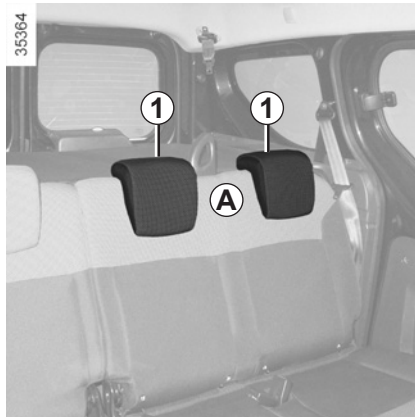

Pääntuen 1 asettaminen paikoilleen

Työnnä varret kiinnitysholkkeihin, paina kielekettä 2 ja laske pääntuki alas.

Pääntuen 1 säilytysasento A

Paina kielekettä 2 ja laske pääntuki täysin alas.

Pääntuki voidaan laskea täysin alas A takaistuimen kääntämistä varten: Pääntukea ei saa laskea alas, jos istumapaikalla on matkustaja.

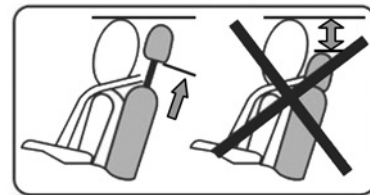

Pääntuki on turvalaite. Sinun tulee valvoa, että tuki on paikoillaan ja oikein asennettu. Pääntuen yläreunan tulee olla päälään korkeudella.

TAKAISTUIMIEN PÄÄNTUET (2/2)

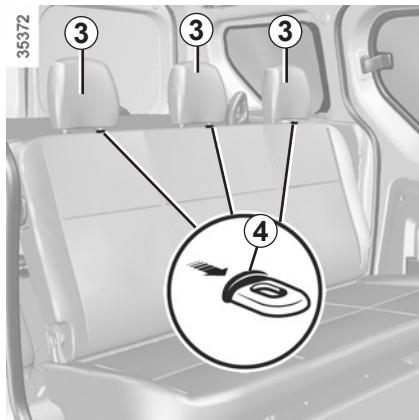

Pääntuen korkeuden säätäminen 3 (mallin mukaan)

Paina lukon kielekettä 4 ja liu'uta pääntukea samaan aikaan.

Pääntuen 3 irrotus

Paina kielekettä lukossa 4 ja irrota pääntuki.

Pääntuen 3 asettaminen paikoilleen

Työnnä varret kiinnitysholkkeihin, paina lukkoa 4 ja laske pääntuki alas.

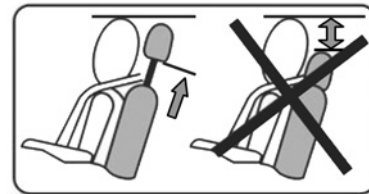

Pääntuki on turvalaite. Sinun tulee valvoa, että tuki on paikoillaan ja oikein asennettu. Pääntuen yläreunan tulee olla päälään korkeudella.

TAKAPENKKI: muunneltavuus (1/2)



Kun takaistuimia siirretään, varmista, että istuimien kiinnityskohdissa ei ole mitään (esim. pikkukiviä, kankaanpalasta, leluja jne.).



Tarkista takaistuimen siirtämisen jälkeen, että takaturvavyöt ovat oikeilla paikoilla ja toimivat normaalisti.



Tee säädöt turvallisuussyistä auton ollessa pysähtyneenä.



Varmista loukkaantumisten välttämiseksi, ettei kukaan ole liikkuvien osien läheisyydessä.



Kiinteä takaistuin

Selkänojan kääntäminen

- Siirrä etuistuimia eteenpäin.
- Laita takaistuimen turvavyön salpa kiinnikkeeseen **1**.
- laske kahvaa **2**
- Käännä selkänoja istuinosaa vasten.
- Säädä etuistuimia.

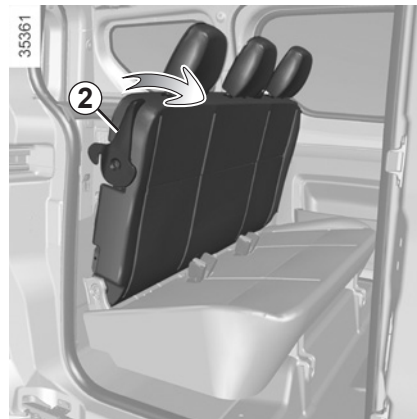

Selkänojan asettaminen paikoilleen

- Nosta selkänojat ylös.
- Varmista, että selkänoja lukkiutuu kunolla.

TAKAPENKKI: muunneltavuus (2/2)

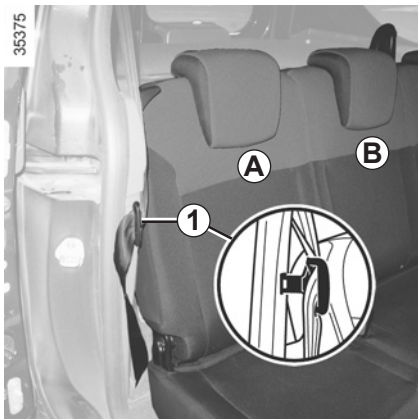

Takaistuin, jossa käännettävät selkänöja ja istuinosa

Istuimen A tai B laskeminen

- Siirrä etuistuinta eteenpäin.
- Laita takaistuimen turvavyön salpa kiinnikkeeseen 1.
- Paina päntuki alas (katso luvun 3 kohta "Takaistuimien päntuet").
- Laske kahvaa 2.
- Käännä selkänöja istuinosaa vasten.

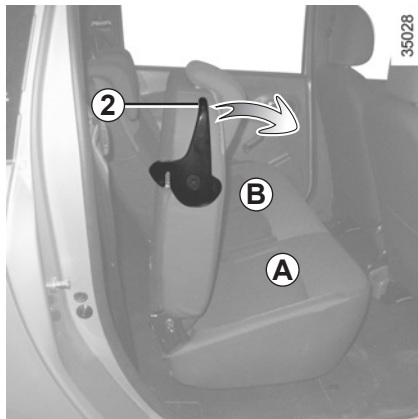

- Nosta istuin pystysuoraan.
- Säädä etuistuinta ja varmista, että ne lukittuvat kunnolla.



Kun käänät takaistuimen selkänöjan takaisin ylös, varmista, että se lukkiutuu paikalleen.

Jos käytät istuinsuojia, varmista etteivät ne estä selkänöjan lukkiutumista. Aseta turvavyöt paikoilleen oikein. Aseta päntuet paikoilleen.



Istuimen A tai B asettaminen takaisin

- Laske istuinta alas, kunnes se lukkiutuu.
- Nosta selkänöja ylös.
- Varmista, että istuinosat ja selkänöjat ovat lukkiutuneet kunnolla paikalleen.
- Säädä etuistuinta ja varmista, että ne lukittuvat kunnolla.



Lukitse istuimen selkänöja hyvin. Muutoin poista takaa lukittumista estävä esine. Toista toimenpide, kunnes istuin lukittuu kunnolla.

TAVAROIDEN SJOITTAMINEN TAVARATIILAAN

Sijoita tavarat tavaratilaan siten, että pitkä sivu on asetettu seuraavasti:

- normaalisti tavarat sijoitetaan takaistuimen selkänojia vasten (esimerkiksi **A**),



- etuistuimia vasten takaistuinten ollessa taitettuina. Katso lisätietoja kohdasta "Takaistuin: toiminnot" tässä luvussa (esimerkiksi **B**).



Sijoita painavimmat esineet tavaratilan lattiaa vasten.

Sijoita matkatavarat tavaratilaan siten, että painavimmat on asetettu takaistuimen selkänojaa vasten.

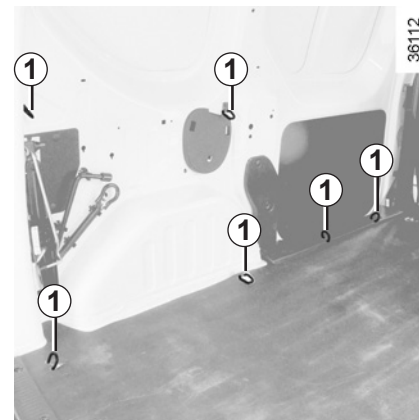

Sijoita aina painavimmat esineet suoraan lattialle. Käytä aina matkatavaroiden kiinnitykseen matkatavaratilassa sijaitsevia kiinnityskohtia **1**, jos ne kuuluvat auton varusteisiin. Tavaratila on kuormattava siten, etteivät esineet pääse siirtymään matkustamon puolelle voimakkaassakaan jarrutuksessa. Kiinnitä takaistuimen turvavyöt lukkoihinsa silloinkin, kun takaistuimella ei ole matkustajia.

TAVAROIDEN KULJETTAMINEN: hinaaminen, vetäminen

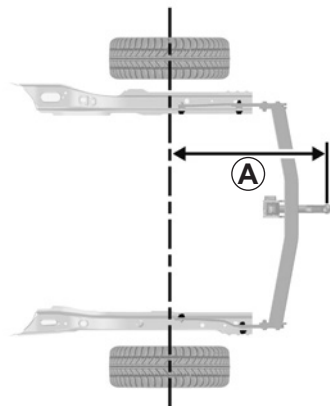

28702

A = 806 mm

Jos vetokoukku peittää auton takana rekisterikilven tai takavalon, koukku on irrotettava silloin, kun sitä ei tarvita.

Noudata aina paikallista lainsäädäntöä.

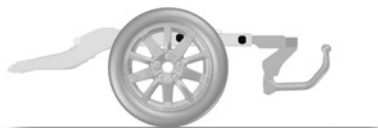

28703

Sallittu aisapaino, sallittu perävaununpaino (jarrullinen ja jarruton):

Katso kappale "Massat" luvusta 6.

Vetokoukun asennus ja käyttöä koskevat rajoitukset: katso lisätietoja valmistajan asennusohjeesta.

Ohjekirjakannattaasäilyttää auton muiden käsikirjojen kanssa.

TAVAROIDEN KULJETTAMINEN: Suojaverkko

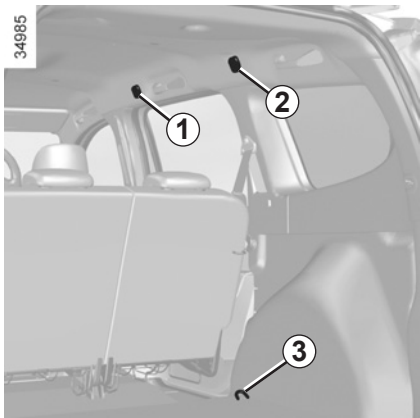

Suojaverkko (jos varusteena) eristää matkustamon tavaratilasta, jossa kuljetetaan lemmikkieläimiä tai matkatavaroita.

Se asennetaan takaistuinten taakse tai kuljettajan ja etumatkustajan istuinten taakse.



Matkatavaroiden suojaverkolla ei saa sitoa tai kiinnittää esineitä.

Loukkaantumisvaara.

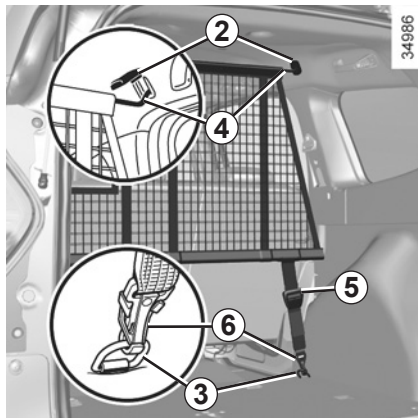

Suojaverkon asentaminen takaistuinten taakse

Matkustamon puolella, molemmilla sivuilla tehtävät toimenpiteet:

- Nosta peitekantha **2**, jolloin pääset käsiksi suojaverkon yläkiinnityskohtiin.
- Työnnä suojaverkon ylätangon **4** päät kiinnityskohtiin.
- Kiinnitä verkon hihnojen **5** molemmat koukut **6** kiinnityskohtiin **3**.
- Säädä suojaverkon hihna **5** siten, että verkko pingottuu kunnolla.

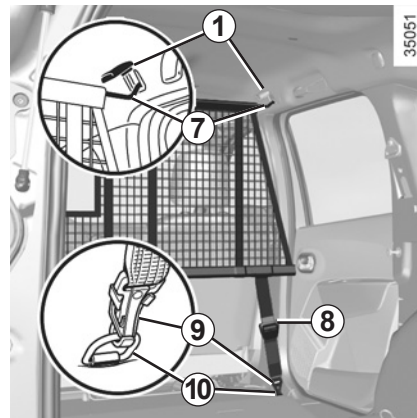

Suojaverkon asentaminen etuistuinten taakse

Matkustamon puolella, molemmilla sivuilla tehtävät toimenpiteet:

- Nosta peitekantha **1**, jolloin pääset käsiksi suojaverkon yläkiinnityskohtiin.
- Työnnä suojaverkon ylätangon **7** päät kiinnityskohtiin.
- Kiinnitä verkon hihnojen **9** molemmat koukut **8** kiinnityskohtiin **10**.
- Säädä suojaverkon hihna **8** siten, että verkko pingottuu kunnolla.

MATKATAVAROIDEN PEITE

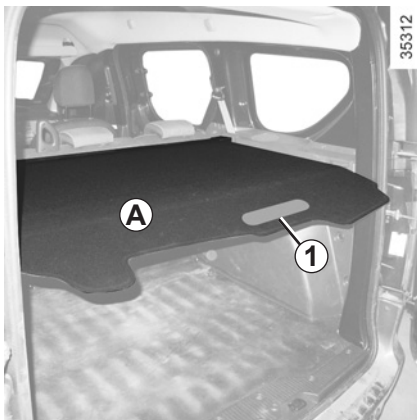

Matkatavaroiden peitteen kelaus **A**

Vedä kevyesti kahvaa **1**, kunnes nastat irtuvat kiinnikkeistä tavaratilan sivuilla.

Älä päästä peitettä kelautumaan vauhdilla, vaan pitele sitä kahvasta **1**.

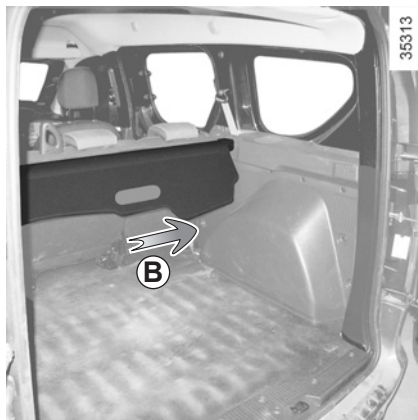

Matkatavaroiden peitteen irrotus

Työnnä matkatavaroiden peitettä oikealle (liikkeen **B** suuntaisesti) ja nosta kelan vasenta puolta.

Matkatavaroiden peitteen asennus

Kiinnitä oikea puoli ja työnnä peitettä oikealle. Laske kelan vasen puoli paikalleen.



Älä pidä matkatavaroiden peitteen päällä tavaroita (eteenkään raskaita ja kovia). Irralliset esineet matkustamossa ovat vaarallisia matkustajille voimakkaassa jarrutuksessa tai onnettomuustilanteissa.

MULTIMEDIA-LAITTEET

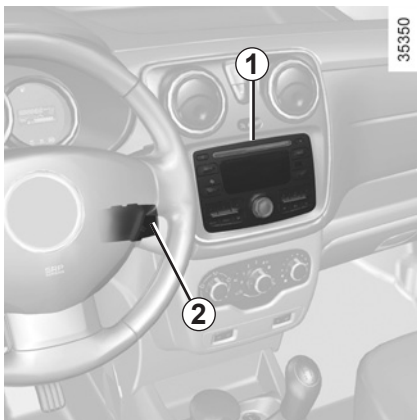

Seuraavien varusteiden läsnäolo ja paikka riippuvat auton multimediailaitteista:

- 1 Radio tai navigointijärjestelmä;
- 2 Ohjauspyörän alla oleva säädin.
- 3 Mikrofoni.

Lisätietoja varusteen käytöstä saat sen käyttöoppaasta.



Puhelimen handsfree-toiminto

Käytä mikrofonia **3** ja ohjauspyörän alla olevaa säädintä **2**, jos ne ovat varusteena.



Matkapuhelimen käyttö

Ota tämän tyyppisen laitteen käytössä huomioon sen maan lainsäädäntö, jossa ajat.

Luku 4: Huolto

Konepelti	4.2
Moottoriöljyn taso: yleistä	4.3
lisäys, täyttö	4.4
Tasot	4.6
Suodattimet	4.8
Akku	4.9
Rengaspaineet	4.10
Korin hoito	4.12
Verhoilun hoito	4.14

KONEPELTI



Konepelti avataan vetämällä vipua **1**.

Konepellin varmuuslukituksen avaus

Avataksesi lukituksen, nosta konepeltiä hieman ja työnnä kielekettä **2** nuolen **A** suuntaan, jolloin koukku vapautuu.



Kun moottorin läheisyydessä tehdään toimenpiteitä, on otettava huomioon, että se voi olla kuuma. Myös jäähdyttimen puhallin voi käynnistyä odottamatta.

Loukkaantumisvaara.

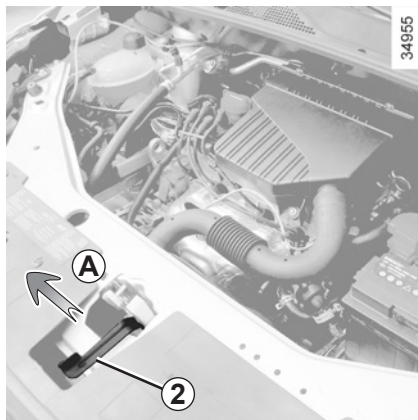

Konepellin avaaminen

Nosta konepelti ja vie se ylös, se pysyy ylhäällä hydraulisen pumpun avulla.

Konepellin sulkeminen

Tarkista, ettei moottoritilaan jää esim. työkaluja.

Kun suljet konepellin, ota kiinni sen keskeltä ja laske konepeltiä siten, että se jää noin 30 cm auki, ja anna sen sitten pudota vapaasti alas. Konepelti sulkeutuu omalla painollaan.



Älä nojaa konepeltiin, se voi sulkeutua tahattomasti.



Varmista konepellin hyvä lukitus. Varmista, ettei mikään häiritse lukkiutumista (sora, vaatteet jne.).



Aina kun teet toimenpiteitä moottoritilassa, varmista ettei unohda mitään (pyyhkeitä, työkaluja jne.).

Ne voivat vaurioittaa moottoria tai aiheuttaa tulipalon.



Etusäleikkö ja konepellin lukitusjärjestelmä on tarkistettava merkkihuollossa heti, jos niihin tulee törmäyksessä vähäinenkin vaurio.

MOOTTORIÖLJYN MÄÄRÄ: yleistiedot

Moottoriöljyä kuuluu liikkuvien osien voiteluun ja jäähdytykseen.

Jos öljyä kuitenkin kuluu totutusajon jälkeen enemmän kuin 0,5 litraa 1 000:ta kilometriä kohti, vie auto tarkastettavaksi merkkihuoltoon.

Vaihtoväli: tarkista moottorin öljytaso säännöllisesti. Tarkista taso aina ennen pitkää ajomatkaa, sillä moottori saattaa vaurioitua liian alhaisen öljymäärän takia.

Jos taso laskee tavallisuudesta poikkeavan nopeasti ja sama toistuu useita kertoja, vie auto välittömästi merkkihuoltoon.

Roiskeiden välttämiseksi käytä suppiloa, kun lisäät tai täytät öljyä.

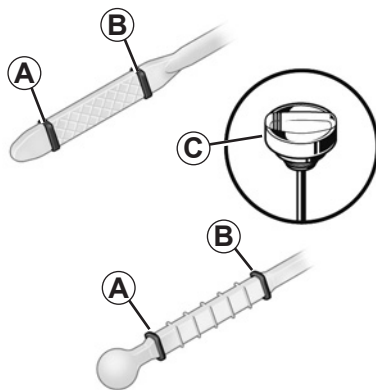

Öljytason tarkastus

- Ota öljymittatikku ulos ja pyyhi se puhtaalla ja nukkaamattomalla pyyhkeellä.
- työnnä öljymittatikku aivan pohjaan saakka (moottorit, joissa on "mittatulppa" C tulppa täytyy kiertää täysin kiinni).
- Vedä öljymittatikku uudelleen ulos.
- Lue öljyn taso mittatikusta. Öljytaso ei saa koskaan laskea alle mini-merkin osoittaman tason A tai ylittää maxi-merkin tasoa B.

Kun taso on luettu, työnnä öljymittatikku pohjaan saakka tai ruuvaa mittatulppa täysin kiinni.

Moottoriöljyn enimmäistason ylitys

Tason tarkastus tehdään vain öljymittatikulla, kuten aiemmin on selitetty.

Jos enimmäistaso on ylittynyt, **älä käynnistä autoa**, vaan ota yhteys merkkihuoltoon.



Enimmäistäyttötaso B ei saa missään tapauksessa ylittyä: moottori ja katalysaattori voivat vaurioitua.

MOOTTORIÖLJYN MÄÄRÄ: lisäys, täyttö (1/2)

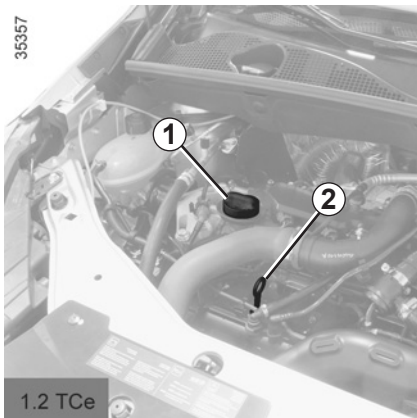

Moottoriöljyn lisäys/täyttö

Auton tulee olla pysäköitynä vaakasuoralle alustalle, moottori pysähdyksissä ja kylmänä (esim. ennen auton käynnistystä aamulla).

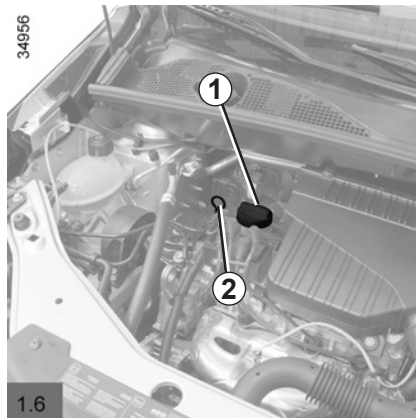

- Kierrä tulppa **1** auki.
- Täydennä taso (ohjeellinen täyttömäärä: öljymittatikun **2** mini- ja maxi-merkkien välinen alue vastaa 1,5–2 litraa moottoriöljyä moottorimallista riippuen).
- Odota noin 20 minuuttia, kunnes öljy on valunut moottoriin.
- Tarkista taso öljymittatikulla **2** (katso edellä olevia ohjeita).

Kun taso on luettu, työnnä öljymittatikku pohjaan saakka tai ruuvaa mittatulppa täysin kiinni.

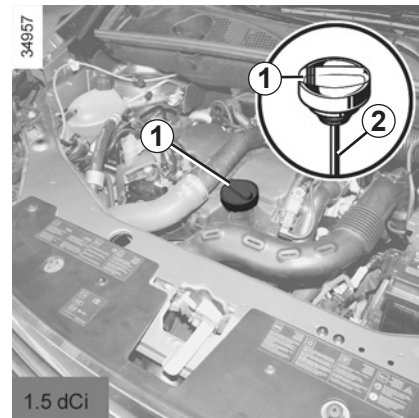

Älä ylitä ”maxi” tasoa, äläkä unohda laittaa tulppaa **1** ja öljynmittatikku **2** takaisin.

MOOTTORIÖLJYN TASO: lisäys, täyttö (2/2)

Öljynvaihto

Vaihtoväli: Katso lisätietoja auton huoltokirjasta.

Keskimääräiset täyttömäärät öljynsuodatin mukaan luettuna.
(viitteellinen)

moottorit 1.2 TCe : 4,60 litraa

moottorit 1.6 : 3,30 litraa

moottorit 1.5 dCi : 4,50 litraa

Moottoriöljyn laatu

Katso lisätietoja auton huoltokirjasta.



Täyttö: ole varovainen, kun lisäät moottoriöljyä. Tarkista, ettei öljyä tipu moottorin osien päälle. Öljy voi moottorin kuumentuessa syttyä palamaan. Sulje tulppa täytön jälkeen kunnolla. Muuten öljy saattaa roiskua kuuman moottorin päälle ja syttyä palamaan.



Älä pidä moottoria käynnissä suljetussa tilassa. Pakokaasut ovat hengenvaarallisia.



Kun moottorin läheisyydessä tehdään toimenpiteitä, on otettava huomioon, että se voi olla kuuma. Myös jäähdyttimen puhallin voi käynnistyä odottamatta.

Loukkaantumisvaara.



Moottoriöljynvaihto: Jos suoritat öljynvaihdon moottorin ollessa vielä lämmin, varo, ettei kuuma öljy aiheuta palovammoja.

Jos taso laskee tavallisuudesta poikkeavan nopeasti ja sama toistuu useita kertoja, vie auto välittömästi merkkihuoltoon.

TÄYTTÖTASOT (1/3)

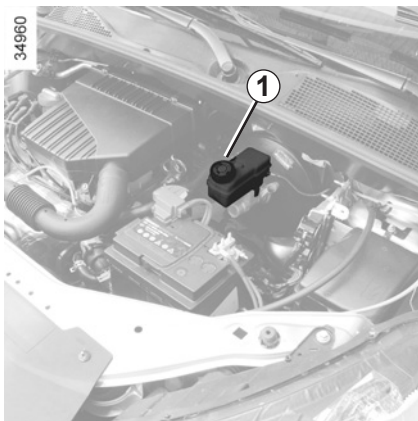

Jarruneste

Jarrunesteen taso on tarkistettava usein. Erityisesti taso pitää tarkistaa silloin, kun huomaat jarrutustehon hiukankin muuttuneen.

Taso tarkastetaan moottorin ollessa sammutettuna ja auton ollessa vaakasuoralla alustalla.



Kun moottorin läheisyydessä tehdään toimenpiteitä, on otettava huomioon, että se voi olla kuuma. Myös jäädyttimen puhalliin voi käynnistyä odottamatta.

Loukkaantumisvaara.

Taso

Taso laskee yleensä samaan aikaan jarrupäällysteiden kulumisen kanssa, mutta se ei koskaan saa laskea alle jarrunestesäiliössä ilmoitetun kriittisen tason ”MINI” 1.

Jos haluat tarkistaa jarrulevyjen ja jarrurumpujen kulumisasteen itse, hanki myyntiverkostosta tai valmistajan Internet-sivujen kautta julkaisu, jossa tarkastusmenetelmä selitetään.

Täyttö

Hydraulipiirille tehtävien töiden yhteydessä nestettä on aina lisättävä. Työn saa suorittaa ainoastaan asiantuntija.

Järjestelmään on ehdottomasti täytettävä huoltopalvelun suosittelemaa jarrunestettä. Jarrunestepullon on oltava suljettu sinetillä laadun takaamiseksi.

Vaihtoväli

Katso lisätietoja auton huoltokirjasta.

Jos taso laskee tavallisuudesta poikkeavan nopeasti ja sama toistuu useita kertoja, vie auto välittömästi merkkihuoltoon.

TÄYTTÖTASOT (2/3)

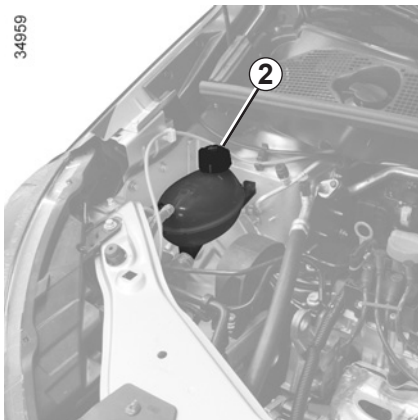

Jäähdytysneste

Auton moottorin ollessa sammutettuna ja auton ollessa vaakasuoralla alustalla **jäähdytysnesteen tason** on oltava merkintöjen "MINI" ja "MAXI" välissä jäähdytysnestesäiliössä **2**.

Täytä **kylmää** jäähdytysnestettä ennen kuin taso laskee merkkiin "MINI" asti.



Jäähdytysjärjestelmän töitä ei saa tehdä, jos moottori on lämmin.

Palovammavaara.

Täyttötason tarkastusväli

Jäähdytysnesteen taso on tarkistettava säännöllisesti (liian vähäinen jäähdytysnesteen määrä aiheuttaa vakavia vaurioita moottorille).

Jos jäähdytysnestettä pitää lisätä säiliöön, käytä ehdottomasti huoltopalvelun hyväksymää tuotetta:

- jäähdytysnesteen pakkassuojan,
- jäähdytysjärjestelmän ruostesuojan.

Vaihtoväli

Katso lisätietoja auton huoltokirjasta.

Jos taso laskee tavallisuudesta poikkeavan nopeasti ja sama toistuu useita kertoja, vie auto välittömästi merkkihuoltoon.



Kun moottorin läheisyydessä tehdään toimenpiteitä, on otettava huomioon, että se voi olla kuuma. Myös jäähdyttimen puhallin voi käynnistyä odottamatta.

Palovammavaara.

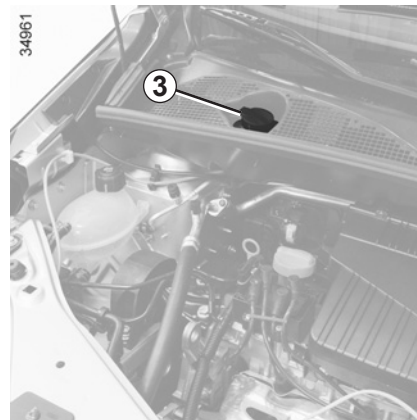

Lasinpesunestesäiliö

Täyttö: Avaa korkki **3** ja täytä säiliö, kunnes neste tulee näkyviin. Sulje korkki.

Tämä säiliö syöttää nesteen etu- ja takalasinpesimille, jos varusteena.

Neste: Lasinpesuneste (pakkasenkestävää pesunestettä on käytettävä talvella oikeassa suhteessa jäätymisen estämiseksi).

Pesunestesuuttimet: Automallista riippuen käytä neulan kaltaista työkalua tuulilasinpesimien suuttimien korkeuden säätöön.

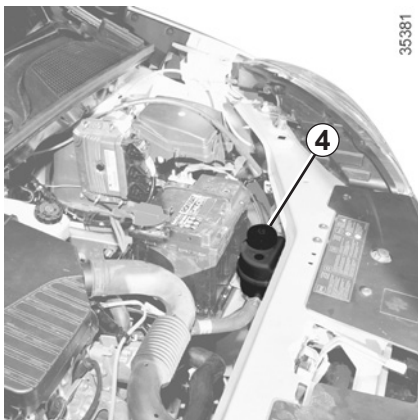

Ohjaustehostimen nestesäiliö

Kun säiliö 4 on näkyvässä

Taso: taso on oikea **kylmänä**, moottorin ollessa pysäytettynä ja auton ollessa vaakasuoralla alustalla, kun se on merkintöjen "MINI" ja "MAXI" välissä nestesäiliössä 4.

Ota yhteys merkkihuoltoon ohjaustehostimen huolto-ohjelmaa koskevissa kysymyksissä.

Muut tapaukset

Kysy lisätietoja merkkihuollosta.

Jos ohjaustehostimen tehossa on eroa, ota yhteys merkkihuoltoon.

Jos taso laskee tavallisuudesta poikkeavan nopeasti ja sama toistuu useita kertoja, vie auto välittömästi merkkihuoltoon.

Suodattimet

Suodatinpanosten vaihto (mm. ilmansuodattimeen, raitisilmasuodattimeen, dieselsuodattimeen) kuuluu auton huolto-ohjelmaan.

Suodatinpanosten vaihtoväli Katso lisätietoja auton huoltokirjasta.



Kun moottorin läheisyydessä tehdään toimenpiteitä, on otettava huomioon, että se voi olla kuuma. Myös jäähdyttimen puhallin voi käynnistyä odottamatta.

Loukkaantumisaava.

AKKU

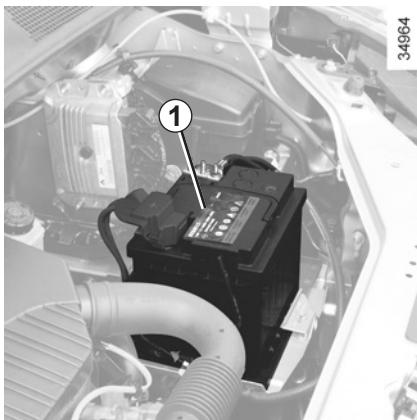

Akkua **1** ei tarvitse huoltaa.



Käsittele akku varovasti. Sen sisältämä rikkihappo on vaarallista joutuessaan iholle tai silmiin. Jos happoa joutuu iholle tai silmiin, huuhtelee hapolle altistunut kohta välittömästi runsaalla vedellä ja tarpeen vaatiessa ota yhteys lääkäriin.

Älä käsittele akku avotulen, lämmön- tai kipinänlähteiden läheisyydessä. Akku voi räjähtää.

Akun varaustila voi laskea etenkin, jos:

- ajat lyhyitä matkoja
- ajat kaupungissa
- lämpötila laskee
- sähköä kuluttavia laitteita (radio jne.) on käytetty pitkään moottorin ollessa pysähtyneenä.

Akun vaihto

Koska tässä toimenpiteessä tarvitaan erikoistyökaluja, suosittelemme, että se teetätään merkkihuollossa.



Autossa on **erikoisakku** (siihen voidaan kiinnittää korroosiota aiheuttavien, räjähdysalttiiden kaasujen poistoputki). Varmista, että uudessa akussa on kiinnitysvalmius kyseiselle putkelle. Kysy lisätietoja merkkihuollosta.

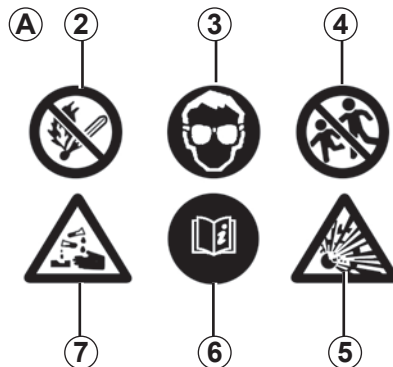

Tarra A

Noudata akun ohjeita:

- **2** Tupakointi ja avotulen teko kielletty.
- **3** Käytä suojalaseja.
- **4** Säilytä lasten ulottumattomissa.
- **5** Räjähdyksivaara.
- **6** Lue käyttöohjeet.
- **7** Syövyttävää.



Kun moottorin läheisyydessä tehdään toimenpiteitä, on otettava huomioon, että se voi olla kuuma. Myös jäädyttimen puhallin voi käynnistyä odottamatta.

Loukkaantumisaava.

RENGASPAINHEET (1/2)

35114

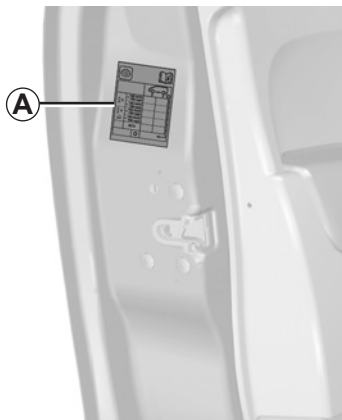





Tarra A

Avaa ovi, jotta voit lukea tarran.

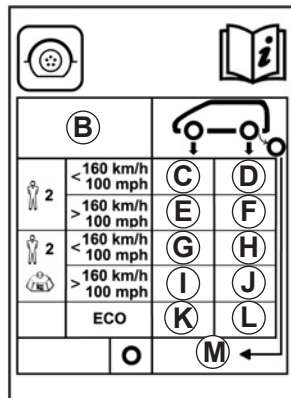
Rengaspaine on tarkastettava kylmästä renkaasta.

Jos rengaspainetta ei voida tarkistaa **kylmistä** renkaista, täytyy osoitettuja arvoja korottaa **0,2—0,3** baaria (tai **3 psi:tä**) oikean paineen saamiseksi. **Kuuman renkaan painetta ei saa missään tapauksessa pienentää.**

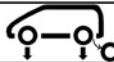

					
B					
 2	< 160 km/h 100 mph	C	D		
	> 160 km/h 100 mph	E	F		
 2	< 160 km/h 100 mph	G	H		
	> 160 km/h 100 mph	I	J		
ECO		K	L		
		O	M ←		

34963

B: auton renkaiden koko.

C: etupyörien rengaspaine muussa kuin moottoritieajossa (autossa enintään 2 henkilöä).

D: takapyörien rengaspaine muussa kuin moottoritieajossa (autossa enintään 2 henkilöä).

E: etupyörien rengaspaine moottoritieajossa (autossa enintään 2 henkilöä).

F: takapyörien rengaspaine moottoritieajossa (autossa enintään 2 henkilöä).

G: etupyörien rengaspaine muussa kuin moottoritieajossa (autossa enemmän kuin 2 henkilöä).

H: takapyörien rengaspaine muussa kuin moottoritieajossa (autossa enemmän kuin 2 henkilöä).

I: etupyörien rengaspaine moottoritieajossa (autossa enemmän kuin 2 henkilöä).

J: takapyörien rengaspaine moottoritieajossa (autossa enemmän kuin 2 henkilöä).

K: etupyörien suositeltu rengaspaine polttoaineenkulutuksen optimoimiseksi.

L: takapyörien suositeltu rengaspaine polttoaineenkulutuksen optimoimiseksi.

M: varapyörän rengaspaine.

RENGASPAINHEET (2/2)

Huomaa erityisesti sallittuun kokonaispainoon kuormatun (suurin teknisesti sallittu kokonaismassa) **ja perävaunua vetävän** ajoneuvon erityispiirre: enimmäisnopeus saa olla **100 km/h**, ja rengaspainetta tulee nostaa **0,2** baaria.

Katso lisätietoja luvun 6 kohdasta "Massat".

Renkaiden ja lumiketjujen turvallinen käyttö: Katso luvun 5 kohta "Renkaat", jossa selitetään renkaiden huolto ja, mallista riippuen, lumiketjujen käyttö.



Kun renkaat vaihdetaan, autossa saa käyttää samanaikaisesti ainoastaan samanmerkkisiä, keskenään samantyyppisiä, rakenteeltaan samankaltaisia ja samalla rengaskokomerkinällä varustettuja renkaita.

Uusien renkaiden on oltava samalaiset kuin alkuperäiset renkaat tai merkkihuollon suosittelemaa rengastyyppiä.

KORIN HUOLTO (1/2)

Hyvin hoidettu ajoneuvo pysyy kunnossa pidempään. On suositeltavaa puhdistaa ajoneuvo ulkopuolelta säännöllisesti.

Autoon on valmistusvaiheessa tehty erittäin tehokas ruostesuojakäsittely. Silti seuraavat seikat vaikuttavat korin kuntoon:

Ilmassa olevat syövyttävät aineet

- ilmansaasteet (kaupungeissa ja teollisuuslaitosten läheisyydessä),
- ilman suolapitoisuus (rannikkoseudut, erityisesti kuumalla säällä),
- vuodenaikaan liittyvät olosuhteet ja ilman kosteuspitoisuus (tiesuola talvella, katu-
jen pesuvesi jne.).

Liikenteestä ja paikoituksesta aiheutuneet vauriot

Pintaa naarmuttavat tekijät

Ilmassa tuulen mukana kulkeva pöly ja hiekka, muiden autojen lennättämä kura ja kivet jne.

Sinun täytyy noudattaa tiettyjä varoitusmerkkejä.

Älä tee seuraavaa:

Älä pese auton mekaanisia osia (esim. moottoritilaa), korin alustaa, saranoituja osia (esim. ovien sisäpuolta) tai ulkopuolen maalattuja muoviosia (esim.: puskureita) korkeapainepesurilla tai tuotteilla, joita valmistaja ei ole hyväksynyt. Se voi johtaa osien ruostumiseen tai toimintahäiriöihin.

Älä pese autoa auringonpaisteessa tai pakkasella.

Älä raaputa auton pinnasta kuraa tai likatahroja, ellei korin maalipintaa ole ensin kas-
teltu.

Älä anna auton likaantua kerta toisensa jälkeen pesemättä sitä välillä.

Älä jätä pieniäkään maalivaurioita korjaamatta, sillä niihin syntyy ruostetta.

Älä poista tahroja korista sellaisilla aineilla, jotka eivät ole valmistajan suosittelemia, sillä ne voivat vaurioittaa maalipintaa.

Älä aja toistuvasti lumisilla ja kuraisilla teillä, jos et pese autoa välillä. Erityisesti pyöränkotelot ja alusta tulee pestä huolellisesti.

Menettele seuraavasti:

Pese auto usein, **moottori sammutettuna**, valmistajan suosittelemilla pesuaineilla (ei koskaan pintaa kuluttavilla aineilla). Huuhtelee ensiksi runsaalla vedellä:

- puista tippuvat eritteet (mesikaste) sekä ilmansaasteet,
- kura ja savi, jotka muodostavat pyörien koteloihin ja alustaan kostean kerrostuman,
- **lintujen ulosteet**, jotka reagoivat kemiallisesti maalin kanssa, minkä vuoksi maalipinta **himmenee nopeasti ja saattaa jopa irrota**,

Pese auto **välittömästi**, kun huomaat edellä mainittuja tahroja. Pelkkä kiillotus ei poista niitä.

- suola etenkin pyörien koteloidessa ja alustassa ajettuasi suolatulla tiellä.

Poista autosta säännöllisesti kasviperäiset epäpuhtaudet (esim. pihka ja lehdet).

KORIN HUOLTO (2/2)

Noudata auton pesua koskevia määräyksiä (esim. kaupungin järjestyssäännöissä olevaa kieltoa pestä autoja katuosuuksilla).

Sorapintaisilla teillä kannattaa pitää tarpeeksi pitkä turvaväli edellä kulkevaan autoon. Näin vältetään myös auton maalipinnan kiveniskut.

Paikkamaalaa tai -maalauta maalipinnan vauriot viipymättä, jotta ruostetta ei pääse muodostumaan.

Jos autossa on voimassa oleva takuu korin ruostevaurioiden varalta, muista suorittaa määräaikaistarkastukset. Katso lisätietoja huoltokirjasta.

Jos mekaanisten osien, esim. saranoiden, puhdistus on välttämätöntä, ne pitää käsitellä puhdistuksen jälkeen uudelleen teknisten palvelujemme hyväksymillä suoja-aineilla.

suosittelemme puhdistus- ja hoitoaineita, joita voit tiedustella merkkiliikkeistä.

Mattapintaisten autojen erityispiirre

Tällainen maali edellyttää tiettyjä varoitustenpiteitä.

Älä tee seuraavaa:

- älä käytä vahapohjaisia tuotteita (kiillotus),
- älä hankaa voimakkaasti,
- älä käytä autoa harjallisessa autopesussa,
- älä pese autoa painepesulaitteella,
- älä liimaa tarroja maaliin (maali voi kärsiä).

Menettele seuraavasti:

Pese auto käsin runsaalla vedellä ja pehmeällä liinalla, sienellä tai vastaavalla.

Harjallinen autopesu

Aseta tuulilasinyyhkimet pysäytysasentoon (katso lisätietoja luvun 1 kohdasta ”Lasinyyhin ja -pesulaite”). Tarkista auton ulkoisten varusteiden, lisäajovalojen ja taustapeilien kiinnitys ja kiinnitä lasinyyhkimet teipillä.

Irrota radioantenni (jos autossa on sellainen).

Poista teippi ja kiinnitä antenni takaisin pesun päätyttyä.

Valonheittimien puhdistus

Valonheittimien ”lasi” on muovia, joka pitää puhdistaa pehmeällä rievulla tai trasselilla. Jos pinta ei puhdistu tällä tavalla, kostuta riepu saippuaveteen ja pyyhi kankaalla tai trasselilla.

Kuivaa varovasti pehmeällä kuivalla rievulla.

Alkoholipitoisten puhdistusaineiden käyttö on kielletty.

VERHOILUN HOITO (1/2)

Hyvin hoidettu ajoneuvo pysyy kunnossa pidempään. On suositeltavaa puhdistaa ajoneuvon sisäosat säännöllisesti.

Tahrat tulee aina poistaa pikaisesti.

Kaikkiin tahroihiin suositellaan käytettäväksi kylmää (tai haaleaa) **luonnonsaippuasta valmistettua saippuavettä**.

Pesuaineiden käyttö (astianpesuaine, pulverit, alkoholipitoiset aineet...) on kielletty.

Pyyhi puhtaaksi pehmeällä rievulla.

Huuhtelee ja pyyhi ylimääräinen pois.

Näyttöruudut

(esim. kojetaulu, kello, ulkolämpötilan ja radion näyttö).

Pyyhi ruutu puhtaaksi pehmeällä rievulla tai trasselilla.

Jos pinta ei tällä menettelyllä puhdistu, pyyhi se saippuaveteen kostutetulla pehmeällä rievulla (tai trasselilla), ja poista saippua pehmeällä kankaalla tai kostutetulla trasselilla.

Kuivaa **varovasti** pehmeällä kuivalla rievulla.

Alkoholipitoisten puhdistusaineiden käyttö on kielletty.

Turvavyöt

Turvavyöt tulee pitää puhtaana.

Käytä turvavöiden pesuun valmistajan suosittelemia puhdistusaineita (kysy merkki-keistä) tai haaleaa saippuavettä. Levitä puhdistusaine vyöhön pesusienellä ja kuivaa se rievulla.

Tahrannoista- ja värjäysaineiden käyttö on kielletty.

Tekstiilit (istuimet, ovien verhoilu, jne.)

Poista pöly **säännöllisesti** tekstiileistä.

Nestemäinen tahrä

Käytä saippuavettä.

Imeytä tai taputtelee kevyesti (älä hankaa) pehmeällä pyyhkeellä. Huuhtelee ja imeytää ylimääräinen neste.

Kiinteä tai tahmea tahrä.

Poista kiinteä tai tahmainen aine **välittömästi** lastalla varoen (siirry reunoilta keskustaa kohti välttääksesi tahrän leviämisen). Puhdista seuraamalla nestemäisen tahrän puhdistusohjeita.

Karamellit ja purukumit

Aseta tahrän päälle jääpala, jotta se kovettuu, ja toimi sitten samalla tavalla kuin kiinteän tahrän tapauksessa.

Jos sinulla on kysymyksiä sisäosien huollosta ja/tai et ole tyytyväinen tuloksiin, ota yhteys jälleenmyyjään.

VERHOILUN HOITO (2/2)

Ajoneuvon alkuperäisten irrotettavien osien irrottaminen/kiinnittäminen

Jos sinun on irrotettava varusteita ajoneuvoa puhdistuaksesi (esimerkiksi matot), aseta ne aina kunnolla takaisin oikealle puolelle autoa (kuljettajan matto tulee asettaa kuljettajan puolelle, jne.) ja kiinnitä ne varusteen mukana tulevilla kiinnitysosilla (esimerkiksi kuljettajan matto tulee kiinnittää esiasennetuilla kiinnikkeillä).

Varmista joka tapauksessa ajoneuvon ollessa pysähdyksissä, että mikään ei voi häiritä ajamista (poljinten painamista vaikeuttavat esteet, kengän kannan juuttuminen maton poimuun, jne.).

Älä tee seuraavaa

Hajunpoistajan ja hajuveden kaltaisia esineitä ei saa asettaa tuuletussuutinten tasolle, koska tämä voi vahingoittaa kojelaudan verhoilua.



Matkustamon puhdistuksessa ei saa käyttää painepesuria tai vaahtopesulaitetta: painepesulaitteiden huolimaton käyttö voi vaurioittaa esim. matkustamon sähkölaitteita tai elektronisia järjestelmiä.

Luku 5: Käytännön neuvoja

Rengasrikko	5.2
Renkaan täyttöpakkaus	5.4
Työkalut	5.10
Koristekapselit - vanteet	5.11
Renkaan vaihtaminen	5.12
Renkaat (turvallisuus, pyörät ja talviajo)	5.14
Etuvalot: lamppujen vaihto	5.17
Sumuvalot: lamppujen vaihto	5.18
Taka- ja sivuvalot: lamppujen vaihto	5.19
Sisävalot: lamppujen vaihto	5.22
Sulakkeet	5.24
Radiotaajuuskaukosäädin: paristot	5.28
Akku: vian sattuessa	5.29
Lasinpyyhkimet	5.31
Hinaaminen: vian sattuessa	5.32
Radion asennusvalmius	5.34
Lisävarusteet	5.35
Toimintahäiriöt	5.36

RENGASRIKKO (1/2)

Automallista riippuen autossa on rengasriikon tapauksessa:

Varapyörä tai renkaan täyttöpakkaus (katso lisätietoja seuraavilta sivuilta).



Varapyörä tulee tarkastuttaa korjaamolla muutaman vuoden kuluttua auton käyttöönotosta ja tämän jälkeen säännöllisin väliajoin, jotta pyörä on jatkuvasti ajokunnossa.

Autot, joissa käytetään varapyörää, joka on erilainen kuin auton muut pyörät:

- Samaan autoon saa asentaa vain yhden varapyörän.
- Vaihda varapyörän tilalle mahdollisimman pian alkuperäistä vastaava pyörä.
- Kun väliaikaista varapyörää käytetään, ajonopeus ei saa ylittää pyörään merkittyä nopeutta.
- Pyörän asentaminen saattaa muuttaa auton normaalia kulkua. Vältä voimakkaita kiihdytyksiä tai hidastuksia kaarteissa.
- Jos sinun on käytettävä lumiketjuja, asenna varapyörä taka-akseliin ja tarkasta rengaspaineet.

RENGASRIKKO (2/2)



Varapyörä 3

Varapyörää säilytetään takaosan lattian alla säilytyskorissa 5.

Varapyörä otetaan esiin seuraavasti

- Avaa tavaratilan luukku.
- Irrota peitekansi 2.
- Löysää ruuvi pyöränmutteriavaimella 1, joka sijaitsee tavaratilassa.
- Irrota säilytyskori 5 vetämällä kahvasta 4.
- Irrota varapyörä.



Älä koske pakoputkeen; palovamman vaara.

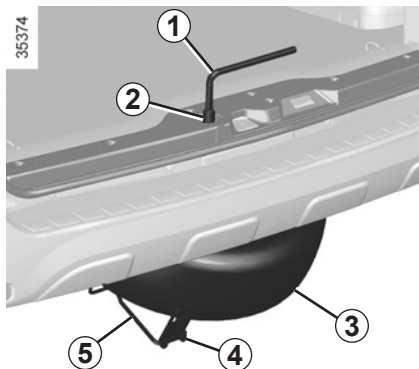

Pyörä laitetaan säilytyskoriinsa seuraavasti

- Aseta pyörä säilytyskoriinsa 5 venttiili alaspäin.
- Kiinnitä säilytyskori käyttämällä kahvaa 4 ja kierrä mutteri takaisin käyttämällä avainta 1 saadaksesi kokonaisuuden paikalleen ja laita peitekansi takaisin.
- Tarkista, että säilytyskori 5 lukkiutuu kunnolla.

Jos säilytyskori 5 ei lukkiudu kunnolla, pyörä on ehkä huonosti paikoillaan. Tässä tapauksessa avaa säilytyskori raolleen, työnnä pyörä niin pitkälle kuin se menee säilytyskoriinsa pohjalle ja sulje se.



Älä koskaan jätä työkaluja irralleen autoon. Ne saattavat aiheuttaa vaurioita voimakkaan jarrutuksen yhteydessä. Aseta työkalut käytön jälkeen oikein kiinnityskohtiinsa: vammautumisvaara.

Jos pyöränpultit toimitetaan mukana, käytä näitä pultteja ainoastaan varapyörään. Katso varapyörässä oleva merkinettä.

Tunkki on tarkoitettu käytettäväksi vain pyöränvaihdon yhteydessä. Sitä ei saa käyttää tehtäessä korjauksia auton alla.

RENKAAN TÄYTTÖPAKKAUS (1/6)

32788



Täyttöpakkauksen avulla voidaan korjata renkaat, joiden kulutuspinta **A** on vaurioitunut alle **4** millimetrin kokoisten esi-
neiden vaikutuksesta. Kaikkia rengasrikoja ei voida korjata täyttöpakkauksen avulla, esim. yli **4** mm syviä viiltoja tai renkaan kyljessä **B** olevia viiltoja.

Varmista, että vanne on kunnossa.

Älä poista rengasriikon aiheuttanutta esi-
nettä, jos se on vielä renkaassa.



Renkaan täyttöpakkausta ei saa käyttää, jos puhki olevalla renkaalla on ajettu ja rengas on vahingoittunut.

Tarkasta siis kaikki renkaan pinnat huolellisesti ennen toimenpiteiden suorittamista.

Jos ajetaan renkaalla, jonka rengaspaine ei ole riittävä tai joka on tyhjentynyt kokonaan (tai puhjennut), aiheutetaan vaaratilanne muille tielläliikkuville, eikä vauriota saada ehkä koskaan korjattua.

Tämä on väliaikainen korjaus.

Vaurioitunut rengas on aina annettava mahdollisimman pian asiantuntijan tarkastettavaksi (ja korjattavaksi, mikäli se on mahdollista).

Täyttöpakkauksen avulla korjattua rengasta vaihdettaessa sinun on ilmoitettava täyttöpakkauksen käytöstä asiantuntijalle. Renkaassa oleva aine saattaa aiheuttaa tärinää ajon aikana.



Täyttöpakkaus on tarkoitettu ainoastaan auton alkuperäisrenkaitten täyttöön.

Missään tapauksessa sitä ei saa käyttää toisen auton renkaiden täyttöön tai minkään muunkaan täytettävän esineen täyttöön (esim. uimarenkaan tai kumiveneen).

Täytön aikana tulee varoa, ettei täyttöainetta pääse roiskumaan iholle. Jos nestettä pääsee iholle, huuhtelee kohtaa runsaalla vedellä.

Älä jätä täyttöpakkausta lasten ulottuville.

Tyhjää pulloa ei saa heittää luontoon. Palauta pullo jälleenmyyjälle tai ongelmajätekeräykseen.

Pullon sisältämä täyttöaine on käyttökel-
poista vain rajatun ajan, joka on merkitty
tarraan. Tarkasta vanhentumispäivä-
määrä.

Vie auto merkkihuoltoon, jossa vaihde-
taan täyttöpullo ja -letku.

RENKAAN TÄYTTÖPAKKAUS (2/6)

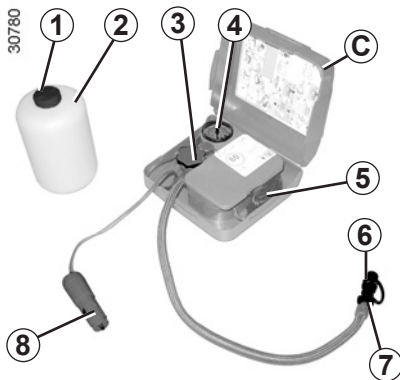

Renkaan täyttöpakkaus C

Rengasrikon korjaamiseksi voidaan automallin mukaan käyttää tavaratilassa olevaa pakkausta C.



Ennen kuin käytät pakkausta, pysäköi auto riittävän kauas liikenteestä, kytke hätävilkut päälle, kiristä käsijarru ja pyydä matkustajia poistumaan autosta ja varoimaan liikennettä.

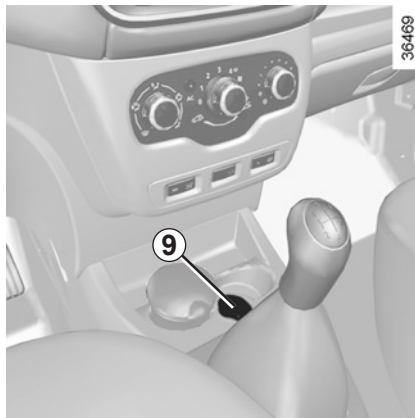

Avaa pakkaus, poista tulpat **1** ja **3** (pullon suljinta ei **missään tapauksessa** saa poistaa) ja kiinnitä sitten pullo **2** kannattimeensa **3**.

Moottorin käydessä ja seisontajarrun ollessa kytkettynä

- kierrä irti kyseisen renkaan venttiilin tulppa ja kierrä täyttönokan pää **6** venttiiliin
- kytke liitin **8** auton kojelaudassa olevaan lisävarusteiden pistorasiaan **9**



Jos joudut pysäköimään tien reunaan, sinun on varoitettava muita tienkäyttäjiä varoituskolmion tai muiden kyseisen maan lainsäädännön mukaisten välineiden avulla.

RENKAAN TÄYTTÖPAKKAUS (3/6)

30644

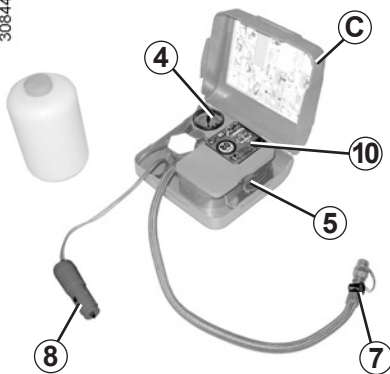

- paina katkaisinta **5** täyttääksesi renkaaseen suosituspaineen (katso lisätietoja kuljettajan oven sivuun liimatusta tarhasta)

- katkaise täyttö viimeistään **5** minuutin kuluessa ja mittaa paine (painemittarilla **4**)

Huomautus: kun pullo tyhjenee (noin 30 sekuntia), painemittari **4** näyttää lyhyesti paineen 6 baariin saakka, minkä jälkeen paine laskee.

- säädä paine: rengaspaineen lisääminen tapahtuu lisäämällä ilmaa renkaaseen täyttöpullostta, ja rengaspaineen alentaminen tapahtuu kääntämällä täyttönokan päässä olevaa painiketta **7**.

Jos 1,8 baarin minimipainetta ei saavuteta 15 minuutin kuluessa, rengasta ei voida korjata. Älä lähde liikkeelle vaan ota yhteys merkkihuoltoon.

Kun rengas on täyttynyt kunnolla:

- lopeta pakkauksen käyttö
- sulje pullon tulppa
- irrota holkki **8**;
- liimaa tuotteen käytöstä kertova tarra **10** kojelautaan kuljettajalle näkyvään paikkaan



Kuljettajan jalkatilassa ei saa olla mitään esineitä. Voimakkaassa jarrutuksessa irralliset esineet voivat joutua polkimien alle ja estää niiden käytön.

- laita täyttöpakkaus paikalleen
- Täytön jälkeen rengas vuotaa vielä aluksi, joten autolla on ehdottomasti ajettava reian tukkimiseksi.
- Käynnistä auto viipymättä ja aja 20-60 km/h nopeudella, jotta paikkausaine leviää renkaan sisälle tasaisesti. Pysähdy 3 kilometrin ajon jälkeen tarkastamaan ilmanpaine.



Jos autosta on korjattu rengas renkaan täyttöpakkausta apuna käyttäen, autolla ei saa ajaa yli 200 km:n matkaa. Hiljennä liiksäksi ajonopeutta, äläkä missään tapauksessa aja autolla yli 80 km/h:n nopeudella. Tästä muistuttaa kojelautaan näkyvälle paikalle liimaamasi tarra.

Käyttömaan tai paikallisen lainsäädännön mukaan renkaan täyttöpakkauksella korjattu rengas on vaihdettava.

RENKAAN TÄYTTÖPAKKAUS (4/6)

- jos paine on yli 1,3 baaria, mutta alle suositellun rengaspaineen, säädä sitä (katso kuljettajan oven sivuun liimattu tarra) tai ota yhteyttä merkkihuoltoon: rengasta ei voi korjata.

Huomautus: kun olet käyttänyt renkaan täyttöpakkausta, hanki uusi täyttöputki ja renkaan täyttötuote merkkihuollosta.

Renkaan täyttöpakkausta koskevia käyttörajoituksia

Täyttöpakkausta ei saa käyttää yhtäjaksoisesti yli 15 minuuttia.



Huomio: puuttuva tai huonosti kierretty venttiilitulppa voi vahingoittaa renkaiden tiivisteitä ja alentaa rengaspainetta. Käytä aina auton alkuperäisten venttiilitulppien kanssa samanlaisia venttiilitulppia ja varmista, että ne on kierretty kunnon kiinni.



Jos autosta on korjattu rengas renkaan täyttöpakkausta apuna käyttäen, autolla ei saa ajaa yli 200 km:n matkaa. Hiljennä liksäksi ajonopeutta, äläkä missään tapauksessa aja autolla yli 80 km/h:n nopeudella. Tästä muistuttaa kojelautaan näkyvälle paikalle liimaamasi tarra.

Käyttömaan tai paikallisen lainsäädännön mukaan renkaan täyttöpakkauksella korjattu rengas on vaihdettava.

RENKAAN TÄYTTÖPAKKAUS (5/6)

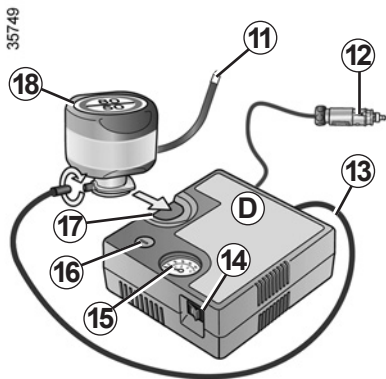

Renkaan täyttöpakkaus **D**

Rengasrikon yhteydessä voidaan automallin mukaan käyttää tavaratilassa tai tavaratilan maton alla olevaa pakkausta **D**.



Ennen kuin käytät pakkausta, pysäköi auto riittävän kauan liikenteestä, kytke hätävilkut päälle, kiristä käsijarru ja pyydä matkustajia poistumaan autosta ja varoimaan liikennettä.

Moottorin ollessa käynnissä käsijarru kytkettynä,

- Kierrä putki auki pullosta.
- Kytke kompressorin putki **13** pullon **18** sisäänmenoon.
- Automallista riippuen kytke pullo **18** kompressorin pullon merkinnän **17** kohdalta.
- Kierrä irti kyseisen renkaan venttiilin tulppa ja kiinnitä pullon venttiiliin täyttönokan päälle **11**.
- Kytke liitin **12** ehdottomasti auton lisävarusteiden pistorasiaan.
- Paina katkaisinta **14** täyttääksesi renkaaseen suosituspaineen (katso kohta "Rengaspaineet").

- Keskeytä täyttö viimeistään **15** minuutin kuluttua ja lue paine (painemittarista **15**).

Huomautus: kun pullo tyhjenee (noin 30 sekuntia), painemittari **15** näyttää lyhyesti paineen **6** baariin saakka, minkä jälkeen paine laskee.

- Säädä paine: rengaspaineen lisääminen: lisää ilmaa renkaaseen täyttöpullosta; rengaspaineen alentaminen: paina painiketta **16**.

Jos 1,8 baarin minimipainetta ei saavuteta 15 minuutin kuluessa, rengasta ei voi korjata. Älä lähde liikkeelle, vaan ota yhteys merkkihuoltoon.



Jos joudut pysäköimään tien reunaan, sinun on varoitettava muita tienkäyttäjiä varoituskolmion tai muiden kyseisen maan lainsäädännön mukaisten välineiden avulla.

RENKAAN TÄYTTÖPAKKAUS (6/6)

36749

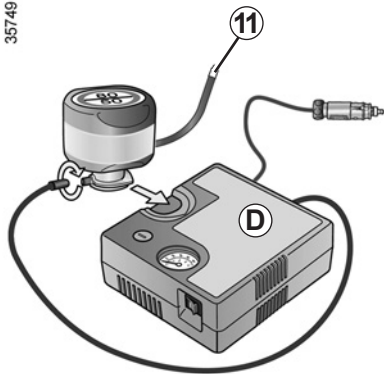

Kun rengas on asianmukaisesti täytetty, irrota täyttöpakkaus: irrota hitaasti täyttönokan pää **11** välttäen tuotteen roiskumista ja säilytä pullo muovipakkauksessa välttääkseen tuotteen valumisen.



Kuljettajan jalkatilassa ei saa olla mitään esineitä. Voimakkaassa jarrutuksessa irralliset esineet voivat joutua polkimien alle ja estää niiden käytön.

- Liimaa tuotteen käytöstä kertova tarra kuljettajalle näkyvään paikkaan kojelautaan.
- Laita täyttöpakkaus paikalleen.
- Ensimmäisen täytön jälkeen rengas vuotaa edelleen, ja reikä on tiivistettävä ajamalla.
- Lähde liikkeelle välittömästi ja aja nopeudella 20–60 km/h, jotta tuote leviää tasaisesti renkaaseen. Pysäytä ajettuaasi 3 km ja tarkista ilmanpaine.
- Jos paine on yli 1,3 baaria, mutta alle suositellun rengaspaineen, säädä painetta (katso kuljettajan oven sivuun liimattu tarra) tai ota yhteyttä merkkihuoltoon: Rengasta ei voi korjata.

Renkaan täyttöpakkausta koskevia käyttörajoituksia

Täyttöpakkausta ei saa käyttää yli 15 minuuttia yhtäjaksoisesti.



Huomio: jos venttiiliin tulppa puuttuu tai se on kierretty paikalleen huonosti, se voi vaikuttaa renkaiden tiiviyyteen ja aiheuttaa paineen laskemista.

Varmista aina, että venttiiliin tulpat ovat samanlaiset kuin alkuperäiset tulpat ja että ne on kierretty kokonaan paikoilleen.



Jos autosta on korjattu rengas renkaan täyttöpakkausta apuna käyttäen, autolla ei saa ajaa yli 200 km:n matkaa. Hiljennä lisäksi ajonopeutta, äläkä missään tapauksessa aja autolla yli 80 km/h:n nopeudella. Tästä muistuttaa kojelautaan näkyvälle paikalle liimaamasi tarra. Käyttömaan tai paikallisen lainsäädännön mukaan renkaan täyttöpakkauksella korjattu rengas on vaihdettava.

TYÖKALUT

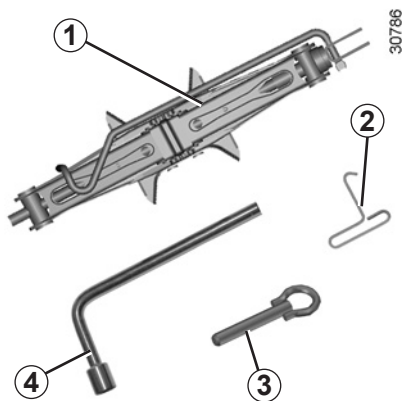

Työvälineiden saanti

Työvälineet sijaitsevat tavaratilassa. Työkalut ovat automallikohtaisia.

Tunkki 1

Avaa mutteri 5 käyttääksesi tunkkia. Kun laitat tunkin takaisin paikalleen, taita se ensin kunnolla kokoon. Kierrä mutteri 5 kiinni tunkin kiinnittämiseksi.

Koristekapselin avain 2

Avaimen avulla voidaan irrottaa koristekapseli. Se sijaitsee tunkin takana.

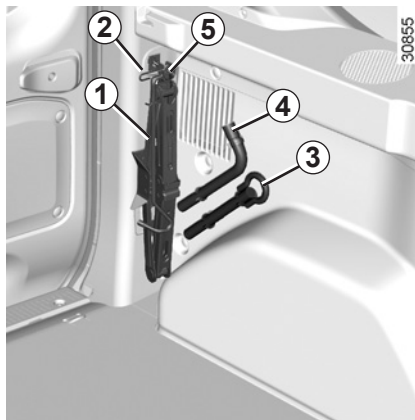

Pyöränpulttien avain 4

Avaimella voidaan lukita/avata pyöränpulttien lukitus ja/tai päästään käsiksi varapyörään.

Hinausrenkas 3

Katso luvun 5 kohta "Hinaaminen: vian sattuessa".



Älä koskaan jätä työkaluja irralleen autoon. Ne saattavat aiheuttaa vaurioita voimakkaan jarrutuksen yhteydessä. Aseta työkalut käytön jälkeen oikein kiinnityskohtiinsa: vammautumisvaara.

Jos pyöränpultit toimitetaan mukana, käytä näitä pultteja ainoastaan varapyörään. Katso varapyörässä oleva merkintää.

Tunkki on tarkoitettu käytettäväksi vain pyöränvaihdon yhteydessä. Sitä ei saa käyttää tehäessä korjauksia auton alla.

KORISTEKAPSELIT - VANTEET

35083

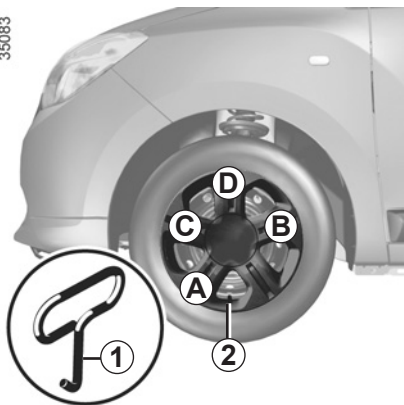

Koristekapseli (pyöränpultit peitossa)

Irrota se koristekapselin avaimella **1** kiinnittämällä avain venttiin **2** kiinnityskohtaan.

Koristekapselia asennettaessa on otettava huomioon venttiin **2** paikka. Työnnä kapseli kiinnittimiin ensin venttiin **A** puolelta, sen jälkeen kohdista **B** ja **C** ja viimeiseksi venttiiliä **D** vastapäätä.

27257



Kapseli, jossa pyöränpultit esillä

Koristekapselin irrottaminen pyörästä: paina nuolien osoittamista kohdista.

Kierrä koristekapselia, kunnes pyöränpulttien takana olevat pidikkeet irtoavat.

Asentaminen: menettele päinvastaisessa järjestyksessä.

Lukkopultti

Jos käytät lukkopultteja, katso niiden asetusohjeet koristekapselin sisäpuolelta kaiverretusta piirroksesta (koristekapselin asentaminen voi olla vaikeaa).

RENKAAN VAIHTAMINEN (1/2)

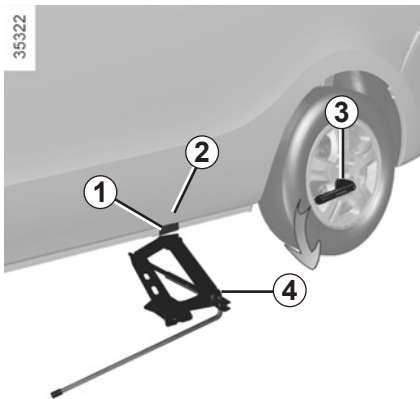

Laita hätävilkut päälle.

Aja auto sellaiseen paikkaan, jossa ei ole liikennettä ja aseta se liukumattomalle, tasaiselle ja kiinteälle alustalle. Laita tarvittaessa tunkin jalan alle kestävä tuki.

Kiristä seisontajarru ja kytkä vaihde (1. vaihde tai peruutusvaihde).

Matkustajien tulee poistua autosta. Huolehdi siitä, että he eivät jää ajoradalle.

Tunkilla ja pyöränavaimella varustetut autot

Irrota koristekapseli tarvittaessa.

Löysää pyöränpultteja pyöränmutteriavaimella 3. Aseta avain niin, että painat sitä alaspäin.

Jos autossa ei ole tunkkia eikä pyöränavainta, voit hankkia ne merkkihuollosta.



Jos joudut pysäköimään tien reunaan, sinun on varoitettava muita tienkäyttäjiä varoituskolmion tai muiden kyseisen maan lainsäädännön mukaisten välineiden avulla.

Aseta tunkki 4 vaakasuorassa asennossa paikalleen. Sen yläpää on **ehdottomasti** asetettava vahvikkeen 1 korkeudelle mahdollisimman lähelle vaihdettavaa pyörää, nuolen 2 osoittamaan kohtaan.

Kierrä tunkkia 4 auki käsin, kunnes sen jalka koskettaa maata (hieman korin reunan sisäpuolella).

Kierrä kampea muutama kierros, kunnes pyörä irtaota maasta.



Vältäaksesi hengenvaaran tai auton vioittumisen nosta tunkkia, kunnes vaihdettava pyörä on enintään 3 senttimetriä maasta.

RENKAAN VAIHTAMINEN (2/2)

Kierrä pultit irti ja poista pyörä.

Aseta varapyörä paikalleen navan päälle ja kierrä pyörää, kunnes pyörän ja navan reiät ovat kohdakkain.

Varapyörän mukana tulevia pyöränpultteja saa käyttää ainoastaan varapyörään.

Kiristä pultit. Varmista, että pyörä asettuu kunnolla pyörännapaansa ja laske tunkki.

Pyörän ollessa maassa kierrä pultit mahdollisimman tiukkaan ja tarkastuta pulttien kireys (kristystiukkuus 110 Nm) ja varapyörän rengaspaine mahdollisimman pian.

Lukkopultti

Jos käytät lukkopultteja, katso niiden asetusohjeet koristekapselin sisäpuolelle kaiverretusta piirroksesta (koristekapselin asentaminen voi olla vaikeaa).



Rengasrikon sattuessa vaihda pyörä mahdollisimman pian. Vaurioitunut rengas on aina annettava asiantuntijan tarkastettavaksi (ja korjattavaksi, mikäli se on mahdollista).

RENKAAT (1/3)

Renkaiden ja pyörien turvallisuus

Renkaat ovat ainoa yhteys auton ja tien välillä. Sen takia on tärkeää pitää ne hyvässä kunnossa.

Sinun on ehdottomasti noudatettava tieliikennelain määräyksiä.



Kun renkaat vaihdetaan, autossa saa käyttää samanaikaisesti ainoastaan keskenään samantyyppisiä, rakenteeltaan samankaltaisia ja samalla rengaskokomerkinällä varustettuja renkaita.

Uusien renkaiden on oltava samanlaiset kuin alkuperäiset renkaat tai merkkihuollon suosittelemaa rengastyyppejä.

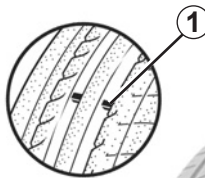

2

31546

Renkaiden huolto

Renkaiden tulee olla hyvässä kunnossa ja kulutuspinnan riittävän paksu. Huoltopalvelumme suosittelemissa renkaissa on kulumisenosoittimet 1, jotka ovat **renkaan kulumisastetta osoittavia kohtumia kulutuspinnan urien pohjalla.**

Kun kulutuspinna on kulunut näiden kohtumien 2 tasolle, **ne tulevat näkyviin.** Renkaat on **heti** vaihdettava. Tällöin kulutuspinnan urien syvyys on enää vain **1,6 mm ja renkaan pitokyky määrällä tiellä on huono.**

Auton ylikuormitus, pitkät matkat moottoritiellä, varsinkin kuumalla säällä, tai jatkuva ajo huonopintaisella tiellä kuluttavat renkaita tavallista nopeammin, jolloin niiden turvallisuus heikkenee.



Varomaton ajo, kuten pyörien kolhiminen jalkakäytävän reunan, voi vaurioittaa renkaita ja vanteita. Myös etu- ja taka-akseliston pyöränsuuntaukset voivat siirtyä pois oikeista säädöistään.

Varmistuta niiden kunto merkkihuollossa.

RENKAAT (2/3)

Rengaspaineet

Noudata rengaspaineita (myös varapyörän rengaspainetta). Tarkista ne vähintään kerran kuussa ja aina ennen pitkiä ajomatkoja (katso kuljettajan oven sivussa oleva tarrasta).



Liian alhainen rengaspaine aiheuttaa renkaiden ennenaikaista kulumista, ja renkaat kuumenevat tavallista enemmän. Tämä vaikuttaa renkaiden turvallisuuteen seuraavasti:

- Renkaiden pito alenee.
- On olemassa rengarikon vaara, kun renkaan pinta rapautuu.

Rengaspaine säädetään kuorman ja ajonopeuden mukaan. Sääda paineet käyttöolosuhteiden mukaan (katso lisätietoja kuljettajan oven sivuun liimatusta tarrasta).

Rengaspaine on tarkastettava kylmästä renkaasta. Kuumalla säällä tai suurella ajonopeudella ajamisen jälkeen mitattu rengaspaineen arvo ei ole luotettava.

Jos rengaspainetta ei voida tarkistaa **kylmistä** renkaista, annettuihin arvoihin on lisättävä **0,2–0,3** baaria oikean painearvon saamiseksi.

Kuuman renkaan painetta ei saa missään tapauksessa pienentää.

Erityispiirre

Automallikohtaisesti käytössäsi on sovitin, joka asetetaan venttiiliin ennen ilmantäyttöä.



Huomaa, että jos venttiilin tulppa puuttuu tai se on kierretty paikalleen huonosti, se voi vaikuttaa renkaiden tiiviyteen ja aiheuttaa paineen laskemista.

Varmista aina, että venttiilin tulpat ovat samanlaiset kuin alkuperäiset tulpat ja että ne on kierretty kokonaan paikoilleen.

Renkaiden vaihtaminen keskenään

Renkaiden vaihtamista keskenään (eri akselleille) ei suositella.

Varapyörä

Katso lisätietoja luvun 5 kohdista ”Rengasrikko” ja ”Renkaan vaihto”.

Renkaiden vaihtaminen vanteelle



Turvallisuussyistä ainoastaan asiantuntija saa suorittaa renkaan vaihdon.

Jos renkaat asennetaan väärin, voi esiintyä seuraavia ongelmia:

- Auto ei täytä voimassa olevia säännöksiä.
- Auton käyttäytyminen kaarreaajossa muuttuu.
- Ohjaus muuttuu raskaaksi.
- Lumiketjujen asennus vaikeutuu.

RENKAAT (3/3)

Renkaiden lisävarusteet talvikäyttöön

Lumiketjut

Lumiketjuja ei saa koskaan asentaa takapyöriin.

Jos autoon on asennettu suositeltavaa rengaskokoa suuremmat renkaat, ei lumiketjuja voida enää asentaa.



Lumiketjut voidaan asentaa ainoastaan **autosi** alkuperäiseen rengaskokoon.

Jos haluat käyttää ketjuja, niiden on oltava erikoisketjuja. Kysy lisätietoja merkkihuollosta.

Jos haluat käyttää ketjuja, autoon on asennettava **erikoisvarusteet**.

Kysy lisätietoja merkkihuollosta.

”Talvirenkaat” tai ”kitkarenkaat”

Talvirenkaat pitää asentaa **kaikkiin neljään pyörään**, jotta pito säilyisi.

Huomio: renkasiin on voitu merkitä pyörimissuunta ja enimmäisnopeus, mikä voi olla pienempi kuin autosi huippunopeus.

Nastarenkaat

Nastarenkaita saa käyttää ainoastaan kohdemaan lainsäädännössä määrättyinä aikana.

Niiden käytössä on huomioitava lakisääteiset nopeusrajoitukset.

Kun autoon asennetaan nastarenkaat, ainakin molempiin etupyöriin täytyy asentaa samanlaiset nastarenkaat.

Kysy lisätietoja merkkihuollosta, joka osaa auttaa autoosi sopivien varusteiden valinnassa.

ETUVALOT: lampujen vaihto

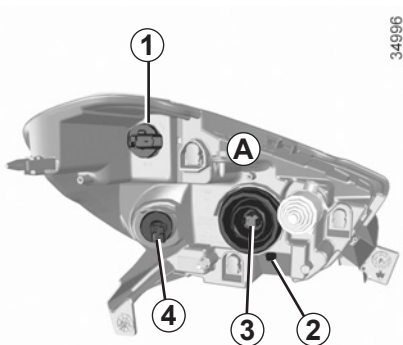

Voit vaihtaa itse alla kuvatut lamput. Suosittelemme kuitenkin, että annat merkkihuollon vaihtaa ne, jos niiden käsittely tuntuu vaikealta.

Hanki jälleenmyyjältä varalamppu- ja sulakesarja varmuuden vuoksi tai jos paikallinen lainsäädäntö sitä edellyttää.

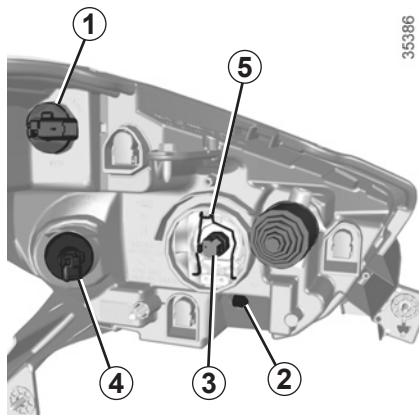

Kaukovalot, lähivalot

Irrota lampun liitin **3**.

Irrota suojus **A**.

Irrota jousi **5** ja poista lamppu.

Lampun tyyppi: H4 UV-suojattu (katso lisätietoja oheisesta ruudusta).

Älä koske lampun lasikupuun. Pidä kiinni lampun kannasta.

Kun lamppu on vaihdettu, tarkista, että suojus asettuu hyvin paikalleen.



Lamppuihin kohdistuu painetta, ja ne voivat räjähtää vaihdon aikana.

Loukkaantumisaava.

Päiväajovalo

Käännä lampunpidintä **1** neljänneskierrös saadaksesi polttimon esiin.

Lampun tyyppi: P21W.

Etuäärivalo

Käännä lampunpidintä **2** neljänneskierrös saadaksesi polttimon esiin.

Lampun tyyppi: W5W.

Suuntavalot

Käännä lampunpidintä **4** neljänneskierrös saadaksesi polttimon esiin.

Lampun tyyppi: PY21W.



Kun moottorin läheisyydessä tehdään toimenpiteitä, on otettava huomioon, että se voi olla kuuma. Myös jäähdyttimen puhallin voi käynnistyä odottamatta.

Loukkaantumisaava.

SUMUVALOT: lamppujen vaihto



Etusumuvallot 1

Kysy lisätietoja merkkihuollosta.

Lampun tyyppi: H16LL.



Lamppuihin kohdistuu painetta ja ne voivat räjähtää vaihdon aikana.

Loukkaantumisvaara.

Lisävalot

Jos haluat asentaa autoosi sumuvalot, kysy lisätietoja jälleenmyyjältä.



Kaikki sähköjärjestelmään tehtävät työt (tai muutokset) on annettava merkkihuollon tehtäväksi. Merkkihuollolla on käytettävissä myös tarpeelliset varaosat ja erikoistyökalut. Virheellinen kytkentä voi aiheuttaa vaurioita sähköjärjestelmässä (johdoissa ja laitteissa, varsinkin latu- rissa).



Kun moottorin läheisyydessä tehdään toimenpiteitä, on otettava huomioon, että se voi olla kuuma. Myös jäähdyttimen puhallin voi käynnistyä odottamatta.

Loukkaantumisvaara.

Hanki jälleenmyyjältä varapolttimo- ja sulakesarja varmuuden vuoksi tai jos paikallinen lainsäädäntö sitä edellyttää.

TAKA- JA SIVUVALOT: lamppujen vaihto (1/3)

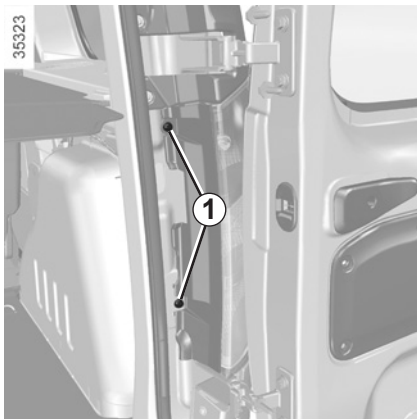

Suuntavalot, seisontavalot ja jarruvalot

Irrota valo kiertämällä ruuvi **1** irti.

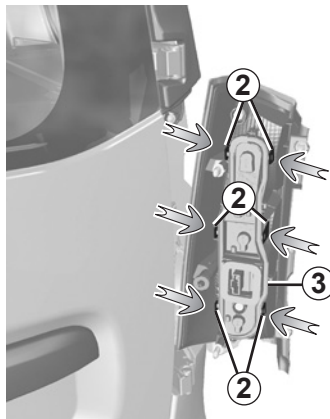

Irrota valoyksikkö ulkopuolelta vetämällä sitä taaksepäin.

Irrota lampunpidin **3** avaamalla pidikkeet **2**.

Asennus

Asentaaksesi sen paikalleen toimi päinvastaisessa järjestyksessä, varoen vahingoittamasta johtoja ja kiinnitä lampunpitimen **3** pidikkeet **2**.

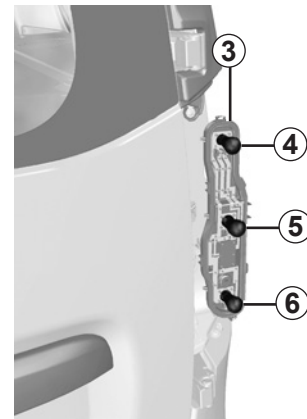

4 Seisonta- ja jarruvalot
Lampun tyyppi **4: P21/5W.**

5 Suuntavalo
Lampun tyyppi **5: PY21W.**

6 Peruutusvalo (vain oikealla puolella)
Lampun tyyppi **6: P21W.**

6 Sumuvalo (vain vasemmalla puolella)
Lampun tyyppi **6: P21W.**

TAKA- JA SIVUVALOT: lamppujen vaihto (2/3)

35326

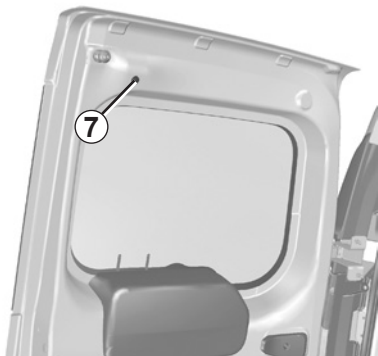

Lisäjarruvalo

Poista mutteri 7 ja irrota jarruvalo kotelosta.

35327

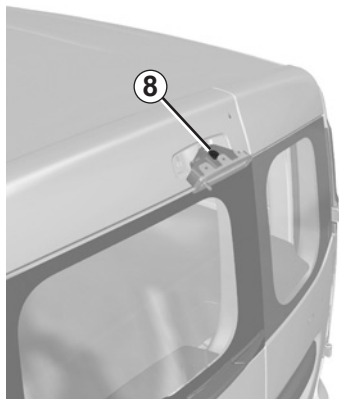

Lampun tyyppi 8: P21W.

Asennus

Asentaaksesi sen paikalleen toimi päinvastaisessa järjestyksessä varoen vahingoittamasta johtoja.



Polttimoissa on painetta, ja ne voivat räjähtää vaihdon aikana.
Loukkaantumisvaara.

TAKA- JA SIVUVALOT: lamppujen vaihto (3/3)

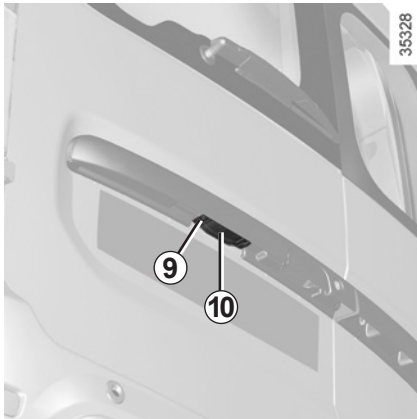

Rekisterikilven valo

Irrota ruuvi **9**.

Irrota valaisimen suojus päästäksesi käsiksi lamppuun **10**.

Lampun tyyppi **10**: W5W.

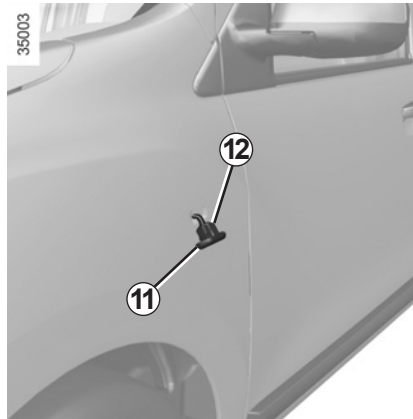

Sivusuuntavalot **11**

Napsauta sivusuuntavalo **11** irti (esim. tavallisella ruuvitalalla).

Kierrä lampunpidintä **12** 1/4-kierrosta ja ota lamppu ulos.

Lampun tyyppi: W5W.



Lamppuihin kohdistuu painetta, ja ne voivat räjähtää vaihdon aikana.

Loukkaantumiswaara.

SISÄVALOT: lamppujen vaihto (1/2)



Kattovalo

Irrota lampun lasi **1** tavallisen ruuvitaltan avulla.



Irrota kyseinen lamppu.
Lampun tyyppi 2: W5W.



Polttimoissa on painetta, ja ne voivat räjähtää vaihdon aikana.
Loukkaantumisvaara.

SISÄVALOT: lamppujen vaihto (2/2)

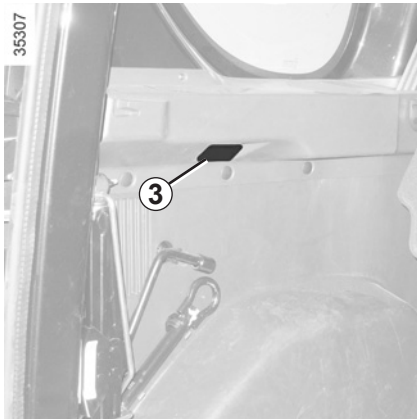

Tavaratilan valo

Irrota valo kohdasta 3 esim. tavallisella ruuvitaltalla.

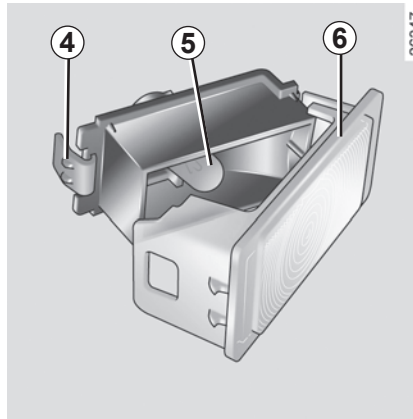

Paina kielekettä 4, jotta lampun lasi 6 irtoaa ja saat lampun 5 esille.

Lampun tyyppi: W5W.



Valo 7

Irrota (tavallisen ruuvitaltan tyyppisellä työkalulla) kyseisen kattovalon 7 peitekansi.

Irrota lamppu.

Lampun tyyppi: W5W.

SULAKKEET (1/4)



Matkustamon sulakkeet A

Jos jokin sähkölaite lakkaa toimimasta, tarkista sulakkeet. Irrota luukku A.

Hanki jälleenmyyjältä varalamppu- ja sulakesarja varmuuden vuoksi tai jos paikallinen lainsäädäntö sitä edellyttää.

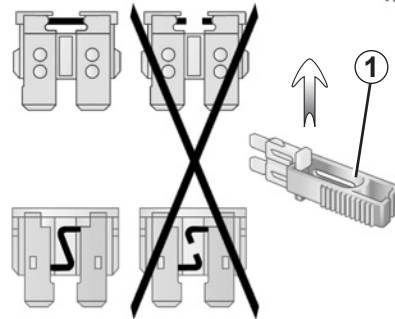

Pihdit 1

Irrota sulake pihdeillä 1, jotka sijaitsevat kannessa A.
Sulake irrotetaan pihdeistä siirtämällä sitä poikittaissuunnassa.
Tyhjiä sulakkeiden paikkoja ei pidä käyttää.



Tarkista kyseinen sulake ja **vaihda se tarvittaessa ehdottomasti samanvahvuiseen sulakkeeseen kuin alkuperäinenkin.**

Sulake, jossa on sallittua suurempi ampeeriluku, aiheuttaa palovaaran. Sähköjohdotus voi ylikuumentua, koska sähkölaite käyttää normaalia suurempaa virtaa.

SULAKKEET (2/4)

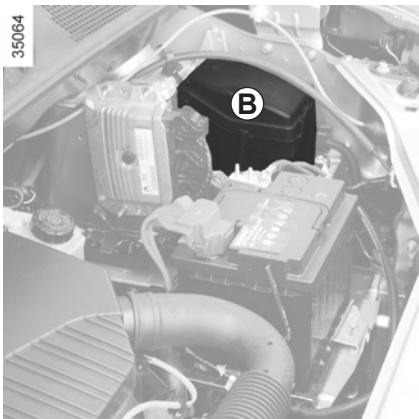

Moottoritilassa **B** olevat sulakkeet

Tietyt toiminnot on suojattu moottoritilassa olevilla sulakkeilla (sulakerasiassa **B**). Koska niitä on sijainnin vuoksi erittäin vaikea käsitellä, **suosittelemme, että annat merkkihuollon vaihtaa ne.**

Hanki jälleenmyyjältä varalamppu- ja sulakesarja varmuuden vuoksi tai jos paikallinen lainsäädäntö sitä edellyttää.

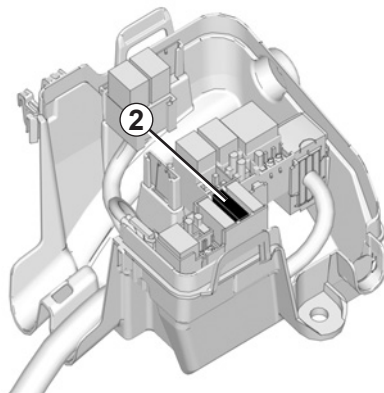

Erityispiirteitä, nestekaasumallit

Erityinen **nestekaasu 2**-järjestelmän katkaisuvaroike on kotelossa **B**.



Kun moottorin läheisyydessä tehdään toimenpiteitä, on otettava huomioon, että se voi olla kuuma. Myös jäädyttimen puhallin voi käynnistyä odottamatta.

Loukkaantumisvaara.



Tarkista kyseinen sulake ja **vaihda se** tarvittaessa **ehdotomasti samanvahvuiseen sulakkeeseen kuin alkuperäinenkin.**

Sulake, jossa on sallittua suurempi ampeeriluku, aiheuttaa palovaaran. Sähköjohdotus voi ylikuumentua, koska sähkölaite käyttää normaalia suurempaa virtaa.

SULAKKEET (3/4)

Matkustamon sulakkeiden määrä

(sulakkeiden määrä RIIPPUU AUTON VARUSTETASOSTA)

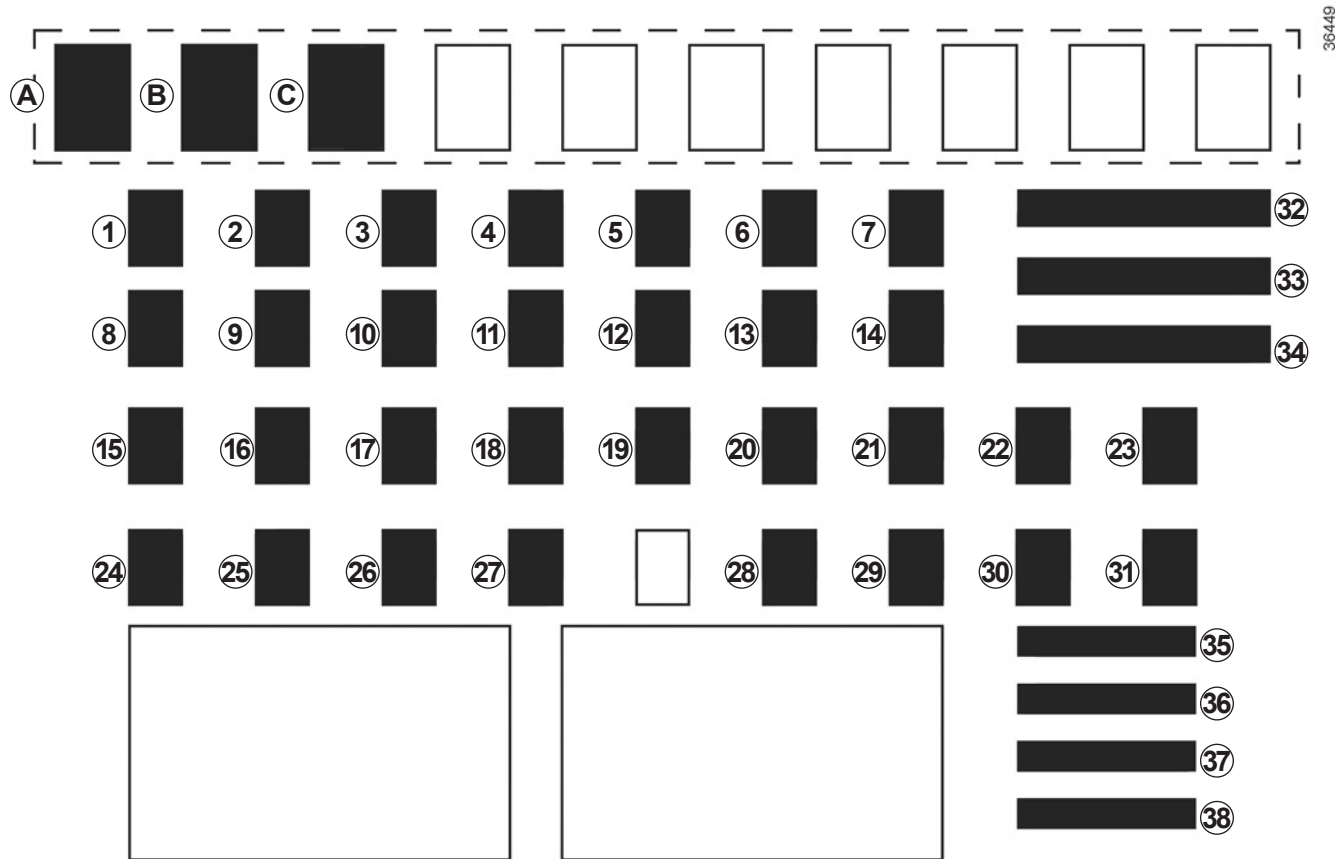

36449

SULAKKEET (4/4)

Numero	Laite	Numero	Laite	Numero	Laite
A	Lasinnostin takana	12	ESC	25	Matkustamon keskusyksikkö
B	Sähkötoimiset taustapeilit	13	Kattovalo	26	Matkustamon keskusyksikkö
C	Ajoneuvosta riippuen nestekaasujärjestelmän katkaisu tai nestekaasujärjestelmän ja bensiniijärjestelmän katkaisu	14	ABS-ESC	27 ja 28	Ohjauspyörän alla oleva säädin
1	Sähkötoiminen lasinnostin edessä	15	Peruutusvaihte, lasinpyyhin	29	Lisävarusteille varattu paikka.
2	Vasen kaukovalo	16	Vakionopeudensäädin/ nopeudenrajoitin, takalasi, turvavyön kiinnittämättä jäämisen varoitus, pysäköintitutka	30	Kojetaulu
3	Oikea kaukovalo	17	Päiväajovalot	31	Autoradio
4	Vasen lähivalo	18	Polttoainepumppu	32	Käynnistysmoottori
5	Lähivalo, oikea puoli	19	Suihkutusjärjestelmä	33	Lasinpyyhin
6	Seisontavalot, vasen puoli	20	Turvatyyny	34	Matkustamon tuuletin
7	Ääri valo, oikea puoli	21	Istuinlämmitys	35	Savukkeensytytin
8	Lisävarusteiden pistorasia takana	22	Ohjaustehostin	36	Diagnosipistoke
9	Takasumuvalot	23	Lisävarusteille varattu paikka.	37	Lämpiviä sivupeili
10	Äänimerkki	24	Suuntavalon merkkivalo	38	Etusumuvalot
11	Ovien automaattinen keskuslukitus				

RADIOTAAJUUSKAUKOSÄÄDIN: paristot

27346

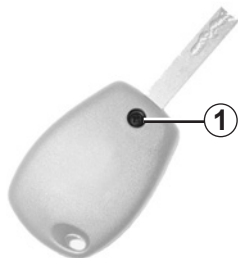

Kauko-ohjaimen paristojen vaihto

Ruuvaa irti ruuvi **1** avataksesi kauko-ohjaimen paristokotelon kannen.

Paristoja on saatavissa jälleenmyyjiltä. Ne kestävät noin kaksi vuotta.

Varmista, ettei paristossa ole mustejälkiä, jotka voivat huonontaa sähkökontaktia.

5.28

27347

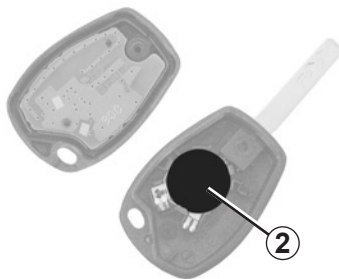

Vaihda paristo **2**. Huomioi paristojen napaisuus, joka on merkitty paristotilan kanteen.

Huom.: Kun vaihdat paristoja, älä kosketa kotelossa olevaa piirilevyä.

Tarkasta asennuksen yhteydessä, että kansi kiinnittyy kunnolla ja että ruuvi on kiristetty oikein.

26913

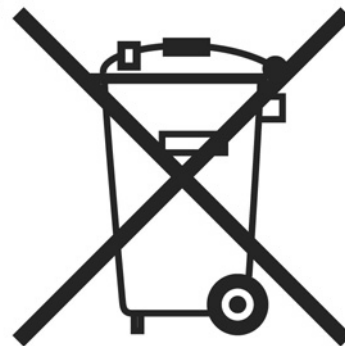

Älä hävitä paristoja talousjätteen mukana, vaan toimita ne niitä varten tarkoitettuun keräyslaatikkoon.

AKKU: korjauksen yhteydessä (1/2)

Kipinöinnin estäminen

- Varmista, että sähköä kuluttavat laitteet (kattovalot jne.) on sammutettu, ennen akun kytkemistä irti tai käyttöön.
- Kun akkua ladataan, sammuta laturi ennen akun kytkemistä siihen ja ennen akun irrottamista laturista.
- Älä laita akun päälle metalliesineitä, jottei akkunapojen välille synny oikosulku.
- Odota ainakin minuutti moottorin sammuttamisen jälkeen, ennen kuin irrotat akun.
- Tarkista asennuksen jälkeen, että akkumatot on kytketty kunnolla.

Laturin kytkentä

Laturin on sovittava akkuun, jossa on 12 voltin nimellisjännite.

Älä irrota kaapeleita akusta moottorin käytössä. **Noudata ehdottomasti akkulaturin käyttöohjeita.**



Joidenkin akkujen lataamista koskevat ohjeet saattavat poiketa edellisistä. Kysy lisätietoja merkkihuollosta. Estä kaikin tavoin kipinöiden syntyminen, sillä ne aiheuttavat välittömän räjähdysvaaran. Lataa akku hyvin ilmastoidussa tilassa.

Vakavien vammojen vaara.



Käsittele akkua varovasti. Sen sisältämä rikkihappo on vaarallista joutuessaan iholle tai silmiin. Jos happoa joutuu iholle tai silmiin, huuhtele hapolle altistunut kohta välittömästi runsaalla vedellä ja tarpeen vaatiessa ota yhteys lääkäriin.

Älä käsittele akkua avotulen, lämmön- tai kipinänlähteiden läheisyydessä. Akku voi räjähtää.

Kun moottorin läheisyydessä tehdään toimenpiteitä, on otettava huomioon, että se voi olla kuuma. Myös jäädyttimen puhallin voi käynnistyä odottamatta.

Loukkaantumisvaara.

AKKU: korjauksen yhteydessä (2/2)

Käynnistäminen toisen auton avulla

Jos sinun on käynnistettävä auto toisen auton akun avulla, hanki jälleenmyyjältä sopivat käynnistyskaapelit (kiinnitä erityistä huomiota kaapelin poikkipinta-alaan). Jos sinulla jo on käynnistyskaapelit, varmista että ne ovat kunnossa.

Kummankin auton akun nimellisjännitteen on oltava sama eli 12 V. Sen akun, josta otetaan virtaa, varauskyvyn täytyy olla vähintään yhtä suuri kuin ladattavan akun varauskyvyn (ilmoitetaan ampeeritunteina, Ah).

Tarkista, että autot eivät ole kosketuksessa toisiinsa (tällöin voi plusnapoja kytkettäessä syntyä oikosulku). Tarkista, että purkautuneen akun kaapelit on kytketty kunnolla. Sammuuta ladattavan auton virta.

Käynnistä virtaa antavan auton moottori ja anna sen käydä kohtuullisella käyntinopeudella.

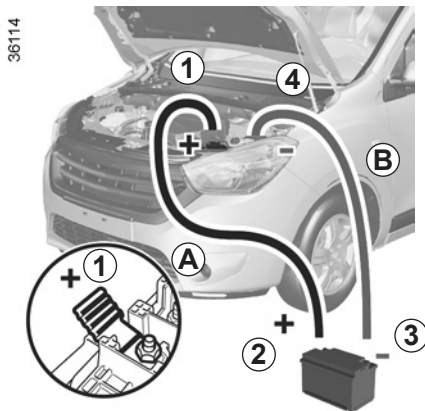

Yhdistä pluskaapeli (+) **A** ensin purkautuneen akun plusnapaan (+) **1** ja tämän jälkeen virtaa antavan akun plusnapaan (+) **2**.

Kytke miinuskaapeli (-) **B** virtaa antavan akun miinusnapaan (-) **3** ja tämän jälkeen purkautuneen akun miinusnapaan (-) **4**.

Käynnistä moottori normaalisti. Kun se on käynnissä, irrota kaapelit **A** ja **B** päinvastaisessa järjestyksessä kuin kytkettäessä (**4-3-2-1**).



Tarkista, ettei kaapeleiden **A** ja **B** välillä ole kosketusta ja ettei pluskaapeli **A** ole kosketuksissa virtaa antavan auton metalliosiin.

Vakavan loukkaantumisen vaara ja/tai auto saattaa vioittua.

LASINPYYHKIMET

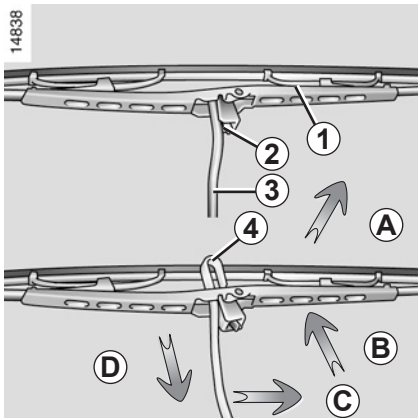

Tuulilasinpyyhkimien sulkien vaihto 1

- Sytytysvirran ollessa katkaistuna, nosta tuulilasinpyyhkimen varsi **3** irti lasista.
- Käännä pyyhkimen sulka vaakasuoraan (liikkeen **A** suuntaisesti).
- Paina kielekettä **2** ja liu'uta pyyhkimen sulkaa alaspäin, kunnes koukku **4** irtoaa tuulilasinpyyhkimen varresta (liikkeen **D** suuntaisesti).
- Siirrä pyyhkimen sulkaa (liikkeen **C** suuntaisesti) ja nosta sitä (liikkeen **B** suuntaisesti), kunnes se irtoaa.

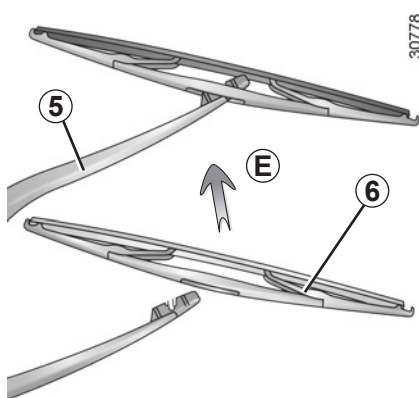

Takalasinpyyhkimen sulan 6 vaihto

- Sytytysvirran ollessa katkaistuna, nosta tuulilasinpyyhkimen varsi **5** irti lasista.
- käännä sulkaa **6**, kunnes tunnet vastuksen,
- Irrota pyyhkimen sulka vetämällä siitä (liikkeen **E** suuntaisesti).

Tuuli- tai takalasinpyyhkimen sulan kiinnittäminen

Asennus: toimi päinvastaisessa järjestyksessä kuin irrottaessasi. Tarkista, että sulka lukkiutuu kunnolla.

Tarkkaile lasinpyyhintien kuntoa. Voit vaikuttaa niiden käyttöikään:

- puhdista sulat, tuulilasi ja takalasi säännöllisesti pesuainevedellä
- älä käytä pyyhkimä, kun tuulilasi tai takalasi on kuiva
- irrota pyyhkimet tuulilasista tai takalasista, jos niitä ei ole käytetty pitkään aikaan.



– Pakkasella on varmistuttava siitä, että pyyhkimien sulat eivät ole jäätyneet lasiin kiinni (pyyhkimen moottorin ylikuumenemisen vaara).

- Tarkkaile sulkien kuntoa. Ne on vaihdettava heti, kun pyyhintäteho heikkenee (suunnilleen kerran vuodessa).

Kun pyyhinsulka on vaihdon aikana irrotettuna, pidä huoli ettei varsi osu ikkunaan, sillä ikkuna voi rikkoutua.

HINAAMINEN: korjauksen yhteydessä (1/2)

Ohjauspyörä ei saa olla lukittu. Virtavaimen on oltava asennossa "M" (sytytys), joka mahdollistaa merkinantolaitteiden (jarruvalot, hätävilkut) käytön. Yöllä auton on oltava valaistu.

Hinattaessa täytyy tämän lisäksi noudattaa kohdemaan lainsäädäntöä. Ajoneuvon perävaunu kuorman määrää ei saa hinattaessa ylittää. Ota yhteys merkkihuoltoon.



Älä ota avainta virtalukosta hinauksen aikana.



Kun moottori on sammunut, ohjaustehostin ja hätäjarrutustehostin eivät enää toimi.

HINAAMINEN: korjauksen yhteydessä (2/2)



Käytä hinauksessa ainoastaan hinaussilmukoita, jotka sijaitsevat auton keulassa **1** ja perässä **4**.

Hinaussilmukoita voidaan käyttää ainoastaan vetämiseen, eikä autoa saa missään tapauksessa nostaa niistä.



Hinaussilmukoiden sijainti

Irrota peitekansi **3** tai **5** laittamalla litteä työkalu peitekannen alle.

Kiristä hinausrenkas **2 pohjaan asti:** kiristä ensin käsin vasteeseen asti ja sitten pyöränmutteriavaimella.

Käytä ainoastaan tavaratilassa olevaa hinausrenkasta **2** ja pyöränmutteriavainta (katso lisätietoja luvun 5 kohdasta "Työkalut").



– Käytä jäykkää hinaustankoa. Jos käytetään hinausköyttä tai -vaijeria (jos lainsäädäntö sen sallii), hinattavalla autolla on pystyttävä jarruttamaan.

- Autoa, joka ei tottele ohjausta, ei saa hinata.
- Vältä äkillisiä kiihdytyksiä ja jarrutuksia, jotka saattavat vaurioittaa hinattavaa autoa.
- Hinattaessa ajonopeus ei saa olla yli **25 km/h**.



Älä koskaan jätä työkaluja irralleen autoon. Ne saattavat aiheuttaa vaurioita voimakkaan jarrutuksen yhteydessä.

RADION ASENNUSVALMIUS



Jos autossasi ei ole varusteena audiojärjestelmää, käytettävissäsi on asennusvalmius, jossa on paikat seuraaville laitteille:

- autoradio **1**,
- ovien kaiuttimet **2**.

Lisätietoja varusteen asentamisesta saat jälleenmyyjältä.

Radion paikka **1**

Napsauta käsinelokero **1** irti ja poista se.

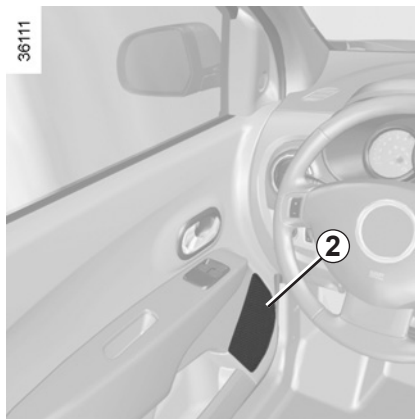

Ovien kaiuttimet **2**

Irrota suojuus **2** tavallisella ruuvitalalla.

- On erittäin tärkeää noudattaa kaikissa tilanteissa tarkoin varusteiden käyttöohjeissa annettuja ohjeita.
- Kannattimien ja johtojen ominaisuudet (saatavissa jälleenmyyjältä) vaihtelevat autosi varustetason ja radion tyyppin mukaan. Lisätietoja saat jälleenmyyjältä.
- Ainoastaan merkkihuolto saa tehdä sähköjärjestelmän töitä; tämä koskee myös radion asennusta. Virheelliset kytkennät voivat vaurioittaa sähköjärjestelmää ja/tai siihen kytkettyjä laitteita.



Sähkötoimiset ja elektroniset lisävarusteet

Ennen kuin asennat tämäntyyppisen lisävarusteen (etenkin lähettimet/vastaanottimet: taajuudet, käytettävä teho, antennin asento jne.), varmista, että se on yhteensopiva autosi kanssa. Kysy lisätietoja jälleenmyyjältä.

Älä kytke varusteita, joiden enimmäisteho ylittää 120 W. **Tulipalovaara.**

Ainoastaan merkkihuolto saa tehdä sähköjärjestelmän töitä, sillä virheellinen sähkölaitteen asennus voi vaurioittaa virtapiiriä ja/tai siihen liitettyjä laitteita.

Jos asennat autoon sähkövarusteen jälkiasennuksena, varmista että laite on suojattu sulakkeella. Tarkasta laitteen vaatiman sulakkeen ampeeriluku ja sijainti asiantuntijalta.

Lähetävien/vastaanottavien laitteiden (puhelimet, LA- puhelinvarusteet jne.) käyttö.

Integroidulla antennilla varustetut radiopuhelimet ja LA-puhelinvarusteet voivat aiheuttaa häiriötä auton vakiovarusteena oleviin sähkölaitteisiin. Niitä suositellaan käytettäväksi ainoastaan ulkopuolisella antennilla. **Ota laitteiden käytössä huomioon sen maan lainsäädäntö, jossa ajat.**

Lisävarusteiden asennus

Jos haluat asentaa autoon lisävarusteita: Ota yhteys merkkihuoltoon. Jotta autosi toimisi moitteettomasti ja turvallisesti, käytä ainoastaan autoosi suositeltuja lisävarusteita. Valmistaja takaa vain näiden lisävarusteiden toiminnan.

Jos käytät rattilukkoa/poljinlukkkoa, laita se ainoastaan jarrupolkimeen.

Ajamisen vaikeutuminen

Käytä kuljettajan puolella ehdottomasti oikeanlaisia lattiamattoja ja kiinnitä ne niille tarkoitettuihin kiinnikkeisiin. Tarkasta kiinnitykset säännöllisesti. Älä aseta useita mattoja päällekkäin. **Polkimien kiinnitartumisvaara.**

TOIMINTAHÄIRIÖT (1/5)

Seuraavien ohjeiden avulla voit itse korjata nopeasti pienet viat. Korjaukset ovat luonteeltaan tilapäisiä, joten turvallisuuden takaamiseksi sinun tulee mahdollisimman pian ottaa yhteys merkkihuoltoon.

Yrität käynnistää auton	MAHDOLLISET SYYT	TOIMI SEURAAVASTI
Merkkivalot himmenevät tai eivät syty eikä käynnistysmoottori pyöri.	Akkunavat on kiristetty huonosti, tai ne ovat irronneet tai hapettuneet.	Kiristä tai kytke ne takaisin tai puhdistaa, jos ne ovat hapettuneet.
	Akku on purkautunut tai viallinen.	Kytke viallisen akun tilalle toinen akku. Katso luvun 5 kohta "Akku: korjauksen yhteydessä" tai vaihda akku tarvittaessa. Älä työnnä autoa, jos ohjauspylväs on lukittuna.
Moottori ei käynnisty.	Käynnistämisen ehdot eivät täyty.	Katso luvun 2 kohta "Moottorin käynnistys/pysäytys".
Ohjauslukko ei avaudu.	Ohjauspyörä ei liiku.	Avaa lukitus kääntämällä varovasti avainta ja ohjauspyörää (katso luvun 2 kohta "Virtalukko").

TOIMINTAHÄIRIÖT (2/5)

Ajon aikana	MAHDOLLISET SYYT	TOIMI SEURAAVASTI
Ohjaus ravistaa.	Renkaissa ei ole tarpeeksi rengaspainetta, pyörien tasapainotus on huono tai rengas on vaurioitunut.	Tarkista rengaspaineet. Jos rengaspaineet ovat kunnossa, anna merkkihuollon tarkistaa pyörät.
Kuplimista jäähdytysnestesäiliössä.	Mekaaninen vaurio: sylinterikannen tiiviste on vahingoittunut tai vesipumppu on viallinen.	Pysäytä moottori. Ota yhteys merkkihuoltoon.
	Jäähdyttimen puhallin ei toimi.	Ota yhteys merkkihuoltoon.
Savua moottoritilassa.	Oikosulku tai vuoto jäähdytysjärjestelmässä.	Pysäytä auto, katkaise virta, poistu auton vierestä ja ota yhteys merkkihuoltoon.
Öljynpaineen varoitusvalo syttyy:		
kaarteessa tai jarrutettaessa	Moottoriöljyn taso on liian alhainen.	Lisää moottoriöljyä (katso luvun 4 kohta "moottoriöljyn tason lisäys, täyttö").
joutokäynnillä	Öljynpaine on liian alhainen.	Ota yhteys lähimpään merkkihuoltoon.
Öljynpaineen varoitusvalo sammuu hitaasti tai ei sammua kiihdytyksen aikana.	Öljynpainetta ei ole.	Pysäytä auto ja ota yhteys merkkihuoltoon.

TOIMINTAHÄIRIÖT (3/5)

Ajon aikana

MAHDOLLISET SYYT

TOIMI SEURAAVASTI

Pakoputkesta tulee epätavallista, valkoista savua.

Mekaaninen vaurio: sylinterikannen tiiviste vuotaa.

Pysäytä moottori.
Ota yhteys merkkihuoltoon.

tai

Tämä ei välttämättä ole poikkeavaa, vaan savu johtuu hiukkassuodattimen puhdistuksesta

Katso lisätietoja luvun 2 kohdasta ”Dieselmallien erityispiirteet”.

Ohjaustehostus muuttuu raskaaksi.

Tehostimen pumpun hihna on katkennut.

Vaihdata hihna.

Ohjaustehostimessa ei ole riittävästi öljyä.

Ota yhteys merkkihuoltoon ohjaustehostimen huolto-ohjelmaa koskevissa kysymyksissä.



Jäähdytin: jos jäähdyttimestä puuttuu paljon nestettä, säiliötä ei saa kuitenkaan koskaan täyttää kylmällä vedellä, kun moottori on kuuma. Kaikkien autolle tehtävien korjaustöiden yhteydessä jäähdytysnestesäiliö täytyy täyttää uudella jäähdytysnesteellä, jos jäähdytysjärjestelmästä on poistettu jäähdytysnestettä vaikkapa vain osittain. Muista, että autossa saa käyttää ainoastaan huoltopalvelumme hyväksymää jäähdytysnestettä.

TOIMINTAHÄIRIÖT (4/5)

Ajon aikana	MAHDOLLISET SYYT	TOIMI SEURAAVASTI
Vihellys	Kattoantenni on asetettu väärin.	Suuntaa antennia.
Moottori kuumenee. Jäähdytysnesteen lämpötilan merkkivalo syttyy.	Jäähdyttimen puhallin on viallinen. Jäähdytysnestevuodot.	Pysäytä auto, sammuta moottori ja ota yhteys merkkihuoltoon. Pysäytä auto, katkaise moottorista virta ja tarkista jäähdytysnestesäiliö: siinä on oltava nestettä. Jos nestettä ei ole, vie auto merkkihuoltoon mahdollisimman pian.
Öljynvaihdon varoitusvalo ei sammu öljynvaihdon jälkeen.	Varoitusta ei alusteta uudelleen öljynvaihdon jälkeen.	Alusta varoitus uudelleen öljynvaihdon jälkeen (katso luvun 1 kohta "Ajotietokone").



Jäähdytin: jos jäähdyttimestä puuttuu paljon nestettä, säiliötä ei saa kuitenkaan koskaan täyttää kylmällä vedellä, kun moottori on kuuma. Kaikkien autolle tehtävien korjaustöiden yhteydessä jäähdytysnestesäiliö täytyy täyttää uudella jäähdytysnesteellä, jos jäähdytysjärjestelmästä on poistettu jäähdytysnestettä vaikkapa vain osittain. Muista, että autossa saa käyttää ainoastaan huoltopalvelumme hyväksymää jäähdytysnestettä.

TOIMINTAHÄIRIÖT (5/5)

Sähkölaitteet	MAHDOLLISET SYYT	TOIMI SEURAAVASTI
Lasinpyyhin ei toimi normaalisti.	Lasinpyyhkimen sulat ovat juuttuneet kiinni lasiin.	Irrota sulat lasista ennen pyyhkimen käyttöä.
	Viallinen virtapiiri.	Kysy lisätietoja merkkihuollosta.
Lasinpyyhin ei pysähdy.	Sähkökytkimien vika.	Kysy lisätietoja merkkihuollosta.
Suuntavalot vilkkuvat tavallista nopeammin.	Lamppu on palanut.	Vaihda lamppu.
Suuntavalot eivät toimi.	Viallinen virtapiiri.	Kysy lisätietoja merkkihuollosta.
Valonheittimet eivät syty tai sammu.	Viallinen virtapiiri tai säädin.	Kysy lisätietoja merkkihuollosta.
Valonheitinyksikössä on tiivistynyttä vettä.	Valonheittimet ovat täysin kunnossa. Valonheittäimiin tiivistyy vettä, kun lämpötila vaihtelee. Jäljet katoavat vähitellen, kun valoja käytetään.	

Luku 6: Tekniset tiedot

Auton tunnuskilvet	6.2
Moottorin tunnuskilvet	6.3
Mitat	6.4
Moottorin tekniset tiedot	6.6
Massat (kg)	6.7
Varaosat ja korjaukset	6.9
Huoltotositteet	6.10
Ruostesuojatarkastus	6.16

AUTON TUNNUSKILVET

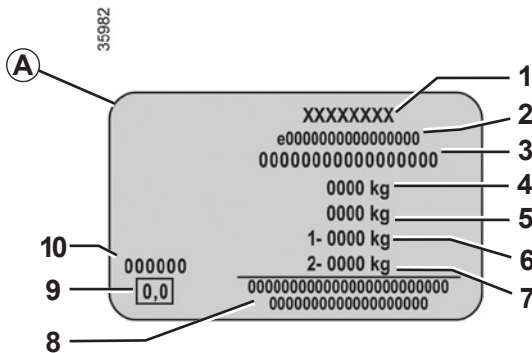
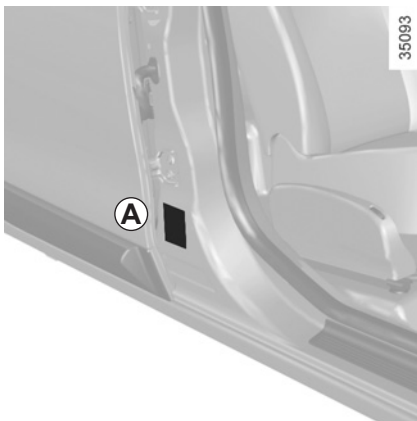

Moottorikilven A tiedot on mainittava autoa koskevissa kirjeissä ja tilauksissa. Seuraavien tietojen olemassaolo ja paikka ovat automallikohtaisia.

Valmistajan kilpi A

- 1 Valmistajan nimi.
- 2 Euroopan unionin valmistenumero tai tyyppihväksyntänumero.
- 3 Tunnistenumero.
- 4 Suurin teknisesti sallittu kokonaismassa etuakselilla.

- 5 Suurin tieliikenteessä sallittu kokonaismassa = kuormitettu auto ja perävaunu.
- 6 Suurin sallittu etuakselimassa.
- 7 Suurin sallittu taka-akselimassa.
- 8 Varattu yhteistyökumppanin tiedoille tai lisämerkinnöille.
- 9 Dieselin pakokaasupäästöt.
- 10 Maali (Värikoodi).

MOOTTORIN TUNNUSKILVET

33293

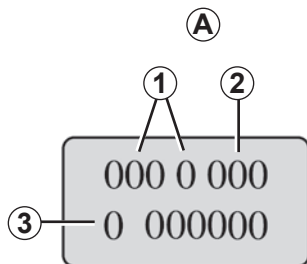

Moottorikilven tiedot **A** on mainittava autoa koskevissa kirjeissä ja tilauksissa (paikka vaihtelee moottoriversiosta riippuen).

- 1 Moottorin tyyppi
- 2 Moottorin valmistusnumero
- 3 Moottorin osanumero

35356

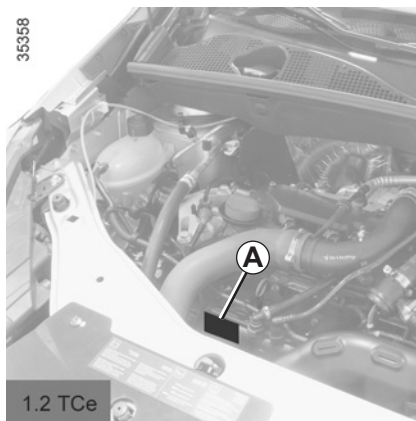

1.2 TCe

35060

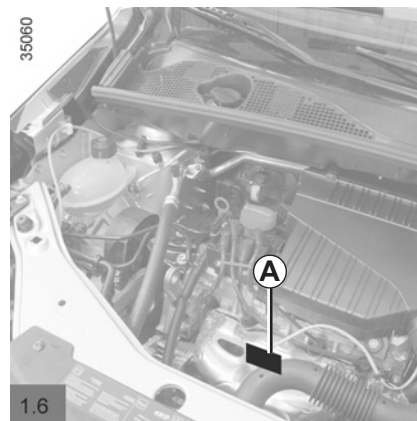

1.6

34957

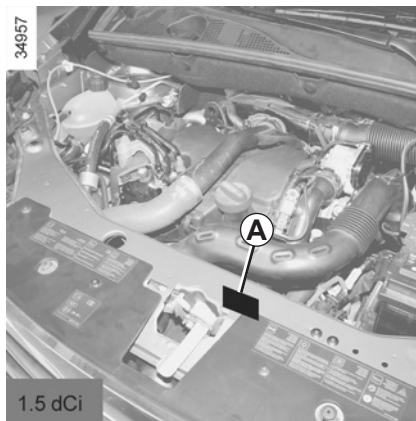

1.5 dCi

MITAT (metreinä) (1/2)

Pakettiautomalli

36108

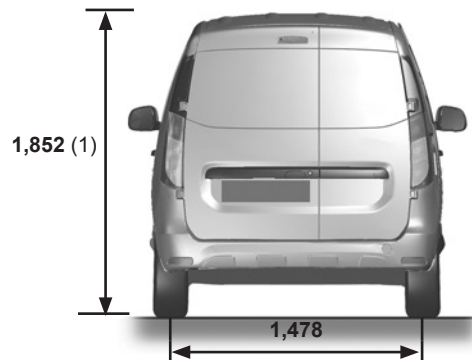
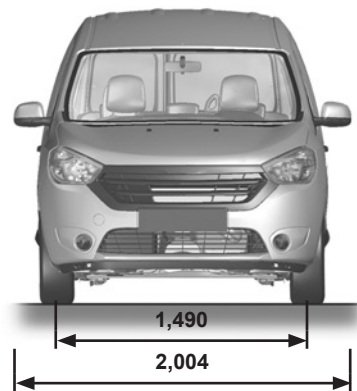
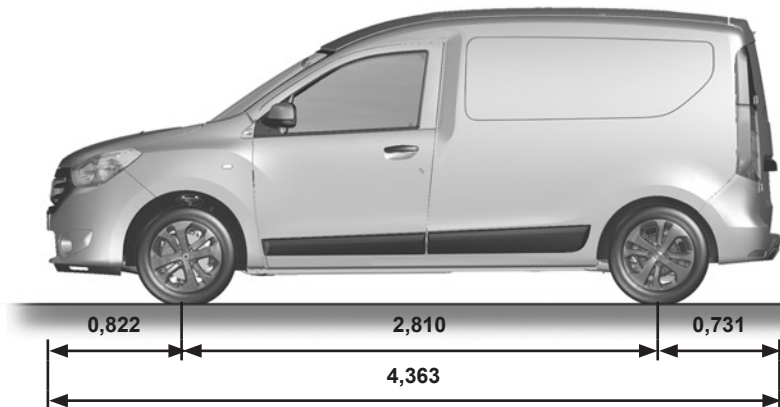

(1) Tyhjäpaino

MITAT (metreinä) (2/2)

Farmarimalli

36109

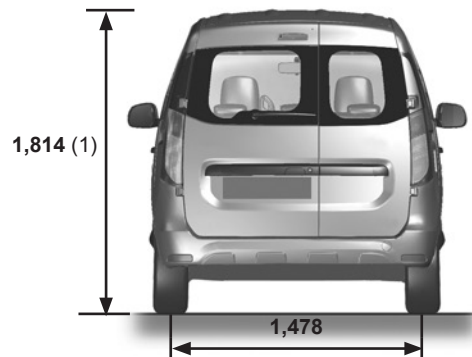
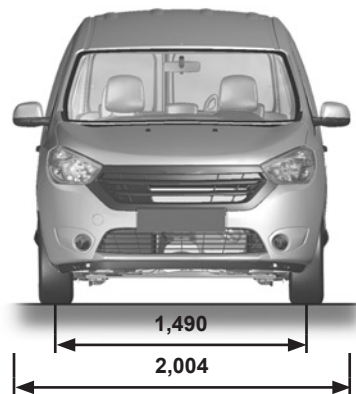
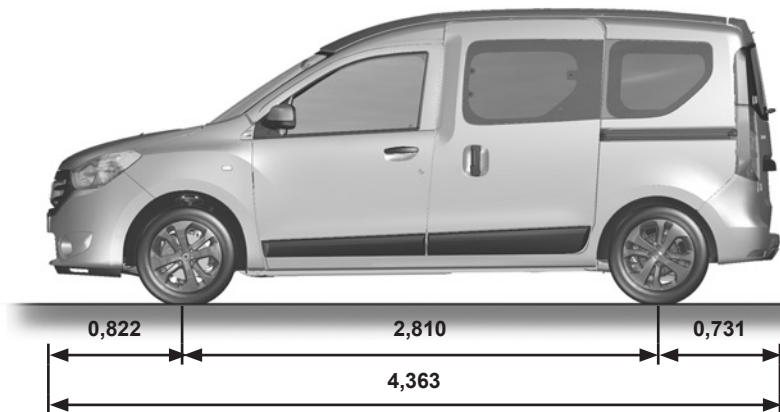

(1) Tyhjäpaino

MOOTTORIN TEKNISET TIEDOT

Mallit	1.6 8V	1.2 TCe	1.5 dCi
Moottorin tyyppi (katso moottorikilpeä)	K7M	H5Ft	K9K
Sylinteritilavuus (cm ³)	1598	1197	1461
Polttoaine Oktaaniluku	<p>Ainoastaan lyijytöntä polttoainetta, oktaaniluku on merkitty polttoainesäiliön luukussa olevaan tarraan. Satunnaisesti voidaan käyttää seuraavia lyijyttömiä polttoaineita:</p> <ul style="list-style-type: none"> – 91-oktaanista bensiiniä, jos tarraan on merkitty 95- tai 98-oktaania – 87-oktaanista bensiiniä, jos tarraan on merkitty 91, 95 tai 98 oktaania. 		<p>Dieselöljy</p> <p>Polttoaineen täyttöluukun tarraan on merkitty, mitä polttoaineita voidaan käyttää.</p>
Sytytystulpat	<p>Käytä vain autosi moottoria varten eriteltyjä sytytystulppia.</p> <p>Niiden tyyppi on merkitty moottoritilaan kiinnitettyyn tarraan, tai voit tiedustella tyyppiä merkkihuollosta.</p> <p>Väärien sytytystulppien käyttö vaurioittaa moottoria.</p>		

MASSAT (kg) (1/2)

Ilmoitetut massat koskevat perusmallien autoja ilman valinnaisvarusteita: ne vaihtelevat auton varustetason mukaan. Kysy lisätietoja merkkihuollosta.

Pakettiautomalli	
Suurin sallittu kokonaismassa kuormattuna Sallittu yhdistelmämassa	Valmistajan kilvessä ilmoitetut massat (katso lisätietoja luvun 6 kohdasta "Tunnuskilvet").
Jarrullisen perävaunun sallittu paino*	saadaan laskemalla: sallittu yhdistelmämassa - suurin sallittu kokonaismassa
Jarruttoman perävaunun sallittu paino*	575
Sallittu akselipaino*	75
Sallittu kuorma katolla kuljetuslaatikossa	100 (kuljetuslaatikko, kattoteline mukaan lukien)

* Sallittu perävaununpaino (esim. matkailuperävaunun tai veneen vetäminen)

Hinaaminen on kielletty, jos suurin tieliikenteessä sallittu kokonaismassa miinus suurin teknisesti sallittu kokonaismassa on nolla tai jos suurin tieliikenteessä sallittu kokonaismassa on nolla (tai sitä ei ole ilmoitettu) valmistajan kilvessä.

- Noudata aina sen maan vetokäyttöä koskevia lainsäädännön ja tieliikennelain ehtoja, jossa matkustat. Lisätietoja vetolaitteista saat merkin jälleenmyyjiltä.
- Jos autoa käytetään vetoautona, **sallittua yhdistelmämassaa (auto + perävaunu) ei saa koskaan ylittää**. Sen sijaan on sallittua:
 - taka-akselin suurimman sallitun kokonaismassan ylitys 15 prosentilla
 - suurimman sallitun kokonaismassan ylitys kuormattuna korkeintaan 10 %:lla tai 100 kg:lla (sen mukaan, kumpi rajoista ylittyy ensin). Kummassakaan tapauksessa koko ajoneuvon maksiminopeus ei saa ylittää 100 km/h (farmarimallit) tai 80 km/h (umpipakettiautomallit), ja rengaspaineita on nostettava 0,2 baaria (3 PSI).
- Moottorin teho ja veto ylämäessä pienenee sitä mukaa, mitä ylemmäs noustaan. Kun kuormaat autoa, huomioi, että vuoristoon noustaessa suositellaan vähennettäväksi 10 prosenttia sallitusta yhdistelmän kokonaismassasta jokaista 1 000 metriä kohti.

MASSAT (kg) (2/2)

Ilmoitetut massat koskevat perusmallien autoja ilman valinnaisvarusteita: ne vaihtelevat auton varustetason mukaan. Kysy lisätietoja merkkihuollosta.

Farmarimalli	
Suurin sallittu kokonaismassa kuormattuna Sallittu yhdistelmämassa	Valmistajan kilvessä ilmoitetut massat (katso lisätietoja luvun 6 kohdasta "Tunnuskilvet").
Jarrullisen perävaunun sallittu paino*	saadaan laskemalla: sallittu yhdistelmämassa - suurin sallittu kokonaismassa
Jarruttoman perävaunun sallittu paino*	580
Sallittu akselipaino*	75
Sallittu kuorma katolla kuljetuslaatikossa	80 (kuljetuslaatikko, kattoteline mukaan lukien)

* Sallittu perävaununpaino (esim. matkailuperävaunun tai veneen vetäminen)

Hinaaminen on kielletty, jos suurin tieliikenteessä sallittu kokonaismassa miinus suurin teknisesti sallittu kokonaismassa on nolla tai jos suurin tieliikenteessä sallittu kokonaismassa on nolla (tai sitä ei ole ilmoitettu) valmistajan kilvessä.

- Noudata aina sen maan vetokäyttöä koskevia lainsäädännön ja tieliikennelain ehtoja, jossa matkustat. Lisätietoja vetolaitteista saat merkin jälleenmyyjiltä.
- Jos autoa käytetään vetoautona, **sallittua yhdistelmämassaa (auto + perävaunu) ei saa koskaan ylittää**. Sen sijaan on sallittua:
 - taka-akselin suurimman sallitun kokonaismassan ylitys 15 prosentilla
 - suurimman sallitun kokonaismassan ylitys kuormattuna korkeintaan 10 %:lla tai 100 kg:lla (sen mukaan, kumpi rajoista ylittyy ensin). Kummassakaan tapauksessa koko ajoneuvon maksiminopeus ei saa ylittää 100 km/h (farmarimallit) tai 80 km/h (umpipakettiautomallit), ja rengaspaineita on nostettava 0,2 baaria (3 PSI).
- Moottorin teho ja veto ylämäessä pienenee sitä mukaa, mitä ylemmäs noustaan. Kun kuormaat autoa, huomioi, että vuoristoon noustaessa suositellaan vähennettäväksi 10 prosenttia sallitusta yhdistelmän kokonaismassasta jokaista 1 000 metriä kohti.

VARAOSAT JA KORJAUKSET

Alkuperäiset varaosat on valmistettu erittäin tarkkojen vaatimusten mukaisesti, ja niille tehdään erikoistestejä. Tästä syystä ne ovat yhtä korkealaatuisia kuin autosi alkuperäiset osat.

Kun korjauksissa käytetään ainoastaan alkuperäisiä varaosia, voit olla varma, että autosi suorituskyky säilyy. Tämän lisäksi merkkihuollon alkuperäisvaraosin suorittamilla korjauksilla on takuu (tarkemmat ehdot työmääräyksen kääntöpuolella).

HUOLTOTOSITTEET (1/6)

VIN:

Päivämäärä: Km:		Laskun numero:	Kommentteja/lisätietoja
Toimenpiteen tyyppi: Huolto <input type="checkbox"/> <input type="checkbox"/>	Automerkin		
Ruostevauriotarkastus: OK <input type="checkbox"/> Ei OK* <input type="checkbox"/> *Katso erilliseltä sivulta			

Päivämäärä: Km:		Laskun numero:	Kommentteja/lisätietoja
Toimenpiteen tyyppi: Huolto <input type="checkbox"/> <input type="checkbox"/>	Automerkin		
Ruostevauriotarkastus: OK <input type="checkbox"/> Ei OK* <input type="checkbox"/> *Katso erilliseltä sivulta			

Päivämäärä: Km:		Laskun numero:	Kommentteja/lisätietoja
Toimenpiteen tyyppi: Huolto <input type="checkbox"/> <input type="checkbox"/>	Automerkin		
Ruostevauriotarkastus: OK <input type="checkbox"/> Ei OK* <input type="checkbox"/> *Katso erilliseltä sivulta			

HUOLTOTOSITTEET (2/6)

VIN:

Päivämäärä: Km:		Laskun numero:	Kommentteja/lisätietoja
Toimenpiteen tyyppi: Huolto <input type="checkbox"/> <input type="checkbox"/>	Automerkin		
Ruostevauriotarkastus: OK <input type="checkbox"/> Ei OK* <input type="checkbox"/> *Katso erilliseltä sivulta			
Päivämäärä: Km:		Laskun numero:	Kommentteja/lisätietoja
Toimenpiteen tyyppi: Huolto <input type="checkbox"/> <input type="checkbox"/>	Automerkin		
Ruostevauriotarkastus: OK <input type="checkbox"/> Ei OK* <input type="checkbox"/> *Katso erilliseltä sivulta			
Päivämäärä: Km:		Laskun numero:	Kommentteja/lisätietoja
Toimenpiteen tyyppi: Huolto <input type="checkbox"/> <input type="checkbox"/>	Automerkin		
Ruostevauriotarkastus: OK <input type="checkbox"/> Ei OK* <input type="checkbox"/> *Katso erilliseltä sivulta			

HUOLTOTOSITTEET (3/6)

VIN:

Päivämäärä: Km:		Laskun numero:	Kommentteja/lisätietoja
Toimenpiteen tyyppi: Huolto <input type="checkbox"/> <input type="checkbox"/>	Automerkin		
Ruostevauriotarkastus: OK <input type="checkbox"/> Ei OK* <input type="checkbox"/> *Katso erilliseltä sivulta			

Päivämäärä: Km:		Laskun numero:	Kommentteja/lisätietoja
Toimenpiteen tyyppi: Huolto <input type="checkbox"/> <input type="checkbox"/>	Automerkin		
Ruostevauriotarkastus: OK <input type="checkbox"/> Ei OK* <input type="checkbox"/> *Katso erilliseltä sivulta			

Päivämäärä: Km:		Laskun numero:	Kommentteja/lisätietoja
Toimenpiteen tyyppi: Huolto <input type="checkbox"/> <input type="checkbox"/>	Automerkin		
Ruostevauriotarkastus: OK <input type="checkbox"/> Ei OK* <input type="checkbox"/> *Katso erilliseltä sivulta			

HUOLTOTOSITTEET (4/6)

VIN:

Päivämäärä: Km:		Laskun numero:	Kommentteja/lisätietoja
Toimenpiteen tyyppi: Huolto <input type="checkbox"/> <input type="checkbox"/>	Automerkin		
Ruostevauriotarkastus: OK <input type="checkbox"/> Ei OK* <input type="checkbox"/> *Katso erilliseltä sivulta			
Päivämäärä: Km:		Laskun numero:	Kommentteja/lisätietoja
Toimenpiteen tyyppi: Huolto <input type="checkbox"/> <input type="checkbox"/>	Automerkin		
Ruostevauriotarkastus: OK <input type="checkbox"/> Ei OK* <input type="checkbox"/> *Katso erilliseltä sivulta			
Päivämäärä: Km:		Laskun numero:	Kommentteja/lisätietoja
Toimenpiteen tyyppi: Huolto <input type="checkbox"/> <input type="checkbox"/>	Automerkin		
Ruostevauriotarkastus: OK <input type="checkbox"/> Ei OK* <input type="checkbox"/> *Katso erilliseltä sivulta			

HUOLTOTOSITTEET (5/6)

VIN:

Päivämäärä: Km:		Laskun numero:	Kommentteja/lisätietoja
Toimenpiteen tyyppi: Huolto <input type="checkbox"/> <input type="checkbox"/>	Automerkin		
Ruostevauriotarkastus: OK <input type="checkbox"/> Ei OK* <input type="checkbox"/> *Katso erilliseltä sivulta			

Päivämäärä: Km:		Laskun numero:	Kommentteja/lisätietoja
Toimenpiteen tyyppi: Huolto <input type="checkbox"/> <input type="checkbox"/>	Automerkin		
Ruostevauriotarkastus: OK <input type="checkbox"/> Ei OK* <input type="checkbox"/> *Katso erilliseltä sivulta			

Päivämäärä: Km:		Laskun numero:	Kommentteja/lisätietoja
Toimenpiteen tyyppi: Huolto <input type="checkbox"/> <input type="checkbox"/>	Automerkin		
Ruostevauriotarkastus: OK <input type="checkbox"/> Ei OK* <input type="checkbox"/> *Katso erilliseltä sivulta			

HUOLTOTOSITTEET (6/6)

VIN:

Päivämäärä: Km:		Laskun numero:	Kommentteja/lisätietoja
Toimenpiteen tyyppi: Huolto <input type="checkbox"/> <input type="checkbox"/>	Automerkin		
Ruostevauriotarkastus: OK <input type="checkbox"/> Ei OK* <input type="checkbox"/> *Katso erilliseltä sivulta			
Päivämäärä: Km:		Laskun numero:	Kommentteja/lisätietoja
Toimenpiteen tyyppi: Huolto <input type="checkbox"/> <input type="checkbox"/>	Automerkin		
Ruostevauriotarkastus: OK <input type="checkbox"/> Ei OK* <input type="checkbox"/> *Katso erilliseltä sivulta			
Päivämäärä: Km:		Laskun numero:	Kommentteja/lisätietoja
Toimenpiteen tyyppi: Huolto <input type="checkbox"/> <input type="checkbox"/>	Automerkin		
Ruostevauriotarkastus: OK <input type="checkbox"/> Ei OK* <input type="checkbox"/> *Katso erilliseltä sivulta			

RUOSTESUOJATARKASTUS (1/6)

Jos takuu tai takuun jatkuminen edellyttää korjausta, se on merkitty alla.

VIN-numero:

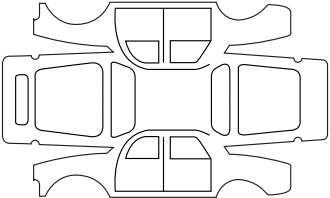
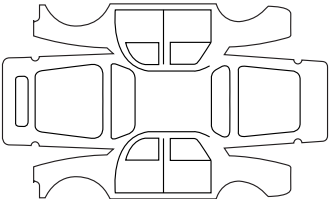
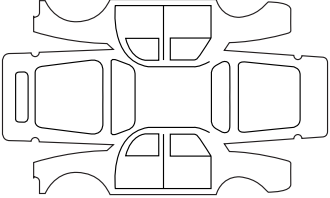
Tehtävä ruostekorjaus:		Leima
Korjauspäivämäärä:		
Korjaus tehtävä:		Leima
Korjauspäivämäärä:		
Korjaus tehtävä:		Leima
Korjauspäivämäärä:		

RUOSTESUOJATARKASTUS (2/6)

Jos takuu tai takuun jatkuminen edellyttää korjausta, se on merkitty alla.

VIN-numero:

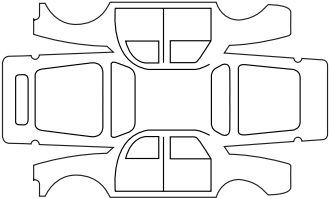
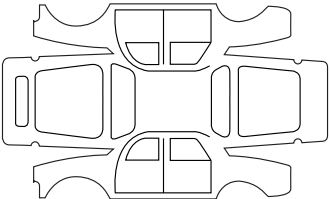
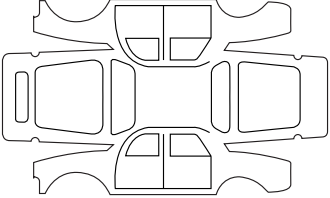
Tehtävä ruostekorjaus:		Leima
Korjauspäivämäärä:		
Korjaus tehtävä:		Leima
Korjauspäivämäärä:		
Korjaus tehtävä:		Leima
Korjauspäivämäärä:		

RUOSTESUOJATARKASTUS (3/6)

Jos takuu tai takuun jatkuminen edellyttää korjausta, se on merkitty alla.

VIN-numero:

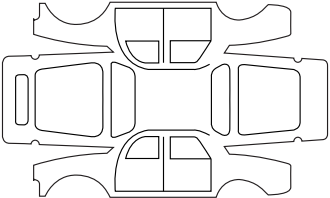
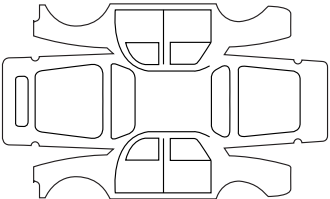
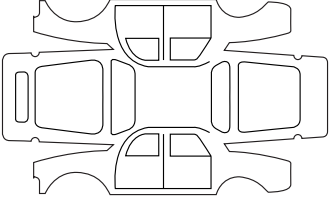
Tehtävä ruostekorjaus:		Leima
Korjauspäivämäärä:		
Korjaus tehtävä:		Leima
Korjauspäivämäärä:		
Korjaus tehtävä:		Leima
Korjauspäivämäärä:		

RUOSTESUOJATARKASTUS (4/6)

Jos takuu tai takuun jatkuminen edellyttää korjausta, se on merkitty alla.

VIN-numero:

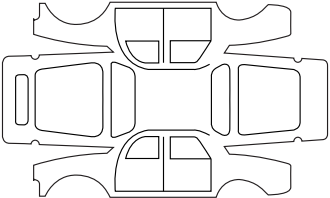
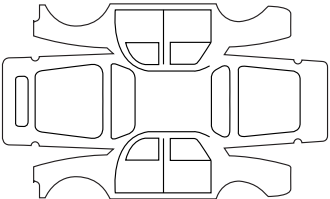
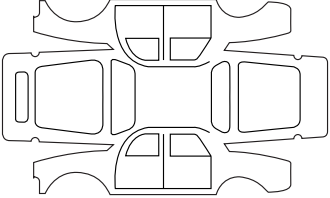
Tehtävä ruostekorjaus:		Leima
Korjauspäivämäärä:		
Korjaus tehtävä:		Leima
Korjauspäivämäärä:		
Korjaus tehtävä:		Leima
Korjauspäivämäärä:		

RUOSTESUOJATARKASTUS (5/6)

Jos takuu tai takuun jatkuminen edellyttää korjausta, se on merkitty alla.

VIN-numero:

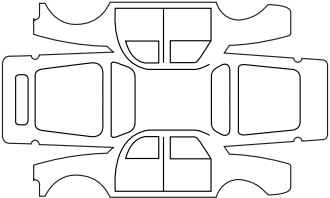
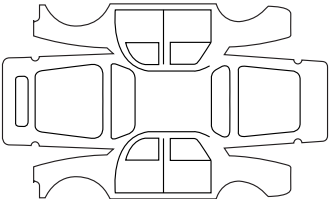
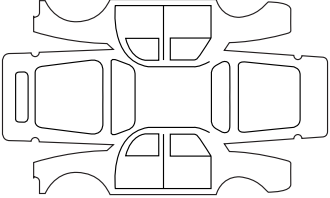
Tehtävä ruostekorjaus:		Leima
Korjauspäivämäärä:		
Korjaus tehtävä:		Leima
Korjauspäivämäärä:		
Korjaus tehtävä:		Leima
Korjauspäivämäärä:		

RUOSTESUOJATARKASTUS (6/6)

Jos takuu tai takuun jatkuminen edellyttää korjausta, se on merkitty alla.

VIN-numero:

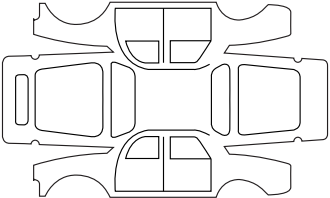
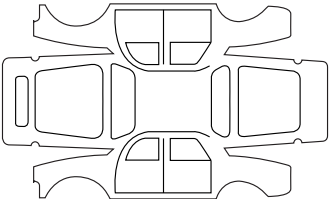
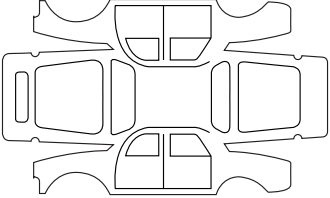
Tehtävä ruostekorjaus:		Leima
Korjauspäivämäärä:		
Korjaus tehtävä:		Leima
Korjauspäivämäärä:		
Korjaus tehtävä:		Leima
Korjauspäivämäärä:		

AAKKOSELLINEN HAKEMISTO (1/4)

A

ABS-järjestelmä.....	1.47, 2.16 → 2.18
ajaminen.....	2.3 → 2.5, 2.10 → 2.12, 2.15 → 2.27
ajosento	
säädöt.....	1.18 → 1.21
ajotietokone.....	1.52 → 1.56
ajovalojen merkkivalo.....	1.60 – 1.61
ajovalojen säätö.....	1.62
akku.....	1.48, 4.9
hinaus.....	5.29 – 5.30
ASR (luistonesto).....	1.48, 2.16 → 2.18
asuntovaunun vetäminen.....	6.7
auton nosto	
pyörän vaihtaminen.....	5.12 – 5.13
auton tunnistaminen.....	6.2
autoradio.....	3.26, 5.34
avaimet.....	1.2 → 1.4

E

ECO-ajo.....	1.49, 2.9
ehostuspeilit.....	3.12
erityisohjeita, bensiinimallit.....	2.4
erityisohjeita, dieselmallit.....	2.5
erotusseinä.....	1.17
ESC: ajovakauden hallintajärjestelmä.....	2.16 → 2.18
esikiristimet.....	1.22
ESP: ajonvakautusjärjestelmä.....	1.48 – 1.49
etuistuimet.....	1.15 – 1.16
säätö.....	1.14 → 1.16
etuistuijien säätäminen.....	1.14 → 1.16
etumatkustajan turvatyynyn toiminnanesto.....	1.40 → 1.42
etuturvavyötä täydentävät turvalaitteet.....	1.22 → 1.25
etuvalot	
lampujen vaihtaminen.....	5.17

H

hallintalaitteet.....	1.44 – 1.45
handsfree-puhelimen käyttö.....	3.26
hinaaminen.....	6.7
hinaus.....	5.32

vetäminen.....	3.23
hinausrenkaat.....	5.10, 5.32
huolto:	
kori.....	4.12 – 4.13
mekaniikka.....	4.2 – 4.3, 6.10 → 6.15
verhoilu.....	4.14 – 4.15
huoltotositteet.....	6.16 → 6.21
huurteen- ja jäänpoisto	
takalasi.....	1.64
huurteenpoisto	
tuulilasi.....	3.6
häikäisy suojaus.....	3.12, 3.14
häiriöt	
toimintahäiriöt.....	5.36 → 5.40
hätäjarru.....	2.16 → 2.18
hätäjarrutustehostin.....	2.18

I

ilmanvaihtosuulakkeet.....	3.2 – 3.3
ilmastointilaitteet.....	3.4 → 3.7
Isofix-järjestelmä.....	1.31 → 1.39
istuinlämmitys.....	1.14 → 1.16
itse tehtävät korjaustyöt.....	2.10 → 2.12, 5.36 → 5.40

J

jarruneste.....	4.6
jarruvalo	
lampujen vaihtaminen.....	5.19 – 5.20
jäähdytysneste.....	1.46

K

kampi.....	5.10
katalyysaattori.....	2.4
kattovalo.....	3.10 – 3.11
keskuslukituksen avautuminen.....	1.5 – 1.6
kohdevalot.....	3.10 – 3.11
kojelauta.....	1.44 – 1.45
kojetaulu.....	1.46 → 1.56
konepelti.....	4.2
koristekapselin avain.....	5.10

AAKKOSELLINEN HAKEMISTO (2/4)

koristekapselit.....	5.11
kulkuvalot.....	1.61
käsinelokero.....	3.13
käynnistys.....	2.3
kääntöympyrän halkaisija.....	6.4 – 6.5

L

lamppujen vaihtaminen.....	5.17 – 5.18, 5.22 – 5.23
lamput	
vaihto.....	5.17 → 5.23
lasinnostimet.....	3.8 – 3.9
lasinpesulaitteet.....	1.63 – 1.64
lasinpesuneste.....	4.8
lasinpyyhkimet.....	1.63 – 1.64, 5.31
sulat.....	5.31
lasten kuljettaminen.....	1.28 → 1.42
lasten turvaistuimet.....	1.28 → 1.42
lasten turvakorke.....	1.28 → 1.30
lasten turvallisuus.....	1.2, 1.4, 1.10, 1.28 → 1.42, 3.8
lasten turvavarusteet.....	1.28 → 1.30
lasten turvavyöjärjestelmä.....	1.28 → 1.42
lastenistuimet.....	1.28 → 1.39
liikkeellelähtö.....	2.3
lisäilmastointilaite.....	3.4 → 3.7
lisäpeili.....	3.12
lisävarusteet.....	5.35
lisävarusteiden pistorasia.....	3.17
LPG.....	1.28, 1.67 – 1.68, 2.3, 2.6 → 2.8
luistonestojärjestelmä: ASR.....	2.16 → 2.18
lukituksen kaukosäädin.....	1.2 – 1.3
lukkiutumaton jarrujärjestelmä: ABS.....	2.16 → 2.18
lämmitys.....	3.4 → 3.7

M

maalipinnat	
huolto.....	4.12 – 4.13
suositukset.....	6.2
massat.....	6.7
matkatavaroiden peite.....	3.25
mekaanisten laitteiden toiminta.....	4.3

merkinantolaitteet: ääni- ja valomerkki.....	1.59
merkkivalot:	
kojetalulun merkkivalot.....	1.50 – 1.51
mitat.....	6.4 – 6.5
mittaristo.....	1.46 → 1.51
moottori	
ominaisuudet.....	6.6
moottorin jäähdytysneste.....	4.7
moottoriöljy.....	1.48, 4.3 → 4.5
moottoriöljyn mittapuikko.....	4.3
moottoriöljyn taso.....	4.4 – 4.5
moottoriöljyn tilavuus.....	4.4 – 4.5
multimedialaitteet.....	3.26, 5.34
muunneltavuus.....	3.13 → 3.16
muuttuvatehosteinen ohjaus.....	1.47

N

navigointi.....	3.26
navigointijärjestelmä.....	3.26
nestekaasuautojen erityispiirteet.....	2.6 → 2.8
nestetasot:	
jarruneste.....	4.6
jäähdytysneste.....	4.7
lasinpesunestesäiliö.....	4.8
nopeudenrajoitin.....	1.48, 2.19 → 2.21
näyttö.....	1.50 – 1.51

O

ohjauspyörä	
säätö.....	1.43
ohjauspyörän alla oleva säädin.....	3.26
ohjaustehostin.....	2.15
ovet.....	1.5 → 1.12
ovien avaaminen.....	1.8 → 1.12
ovien ja luukkujen automaattinen keskuslukitus ajon aikana.....	1.7
ovien keskuslukituksen kaukosäädin.....	1.4
ovien lukituksen kaukosäädin	
paristot.....	5.28
ovien lukitus.....	1.4 → 1.6
ovien sulkeutuminen.....	1.8 → 1.12

AAKKOSELLINEN HAKEMISTO (3/4)

P

paristo (kaukosäädin)	5.28
peruutusvaihe	
vaihtaminen	2.14
pesu	4.12 – 4.13
polttimot	
vaihto	5.17 → 5.23
polttoaineen määrä	1.51
polttoaineen säästäminen	2.10 → 2.12
polttoaineen täyttötulppa	1.65 → 1.69
polttoaineen vaihto ajon aikana	2.6 → 2.8
polttoainesäiliö	
tilavuus	1.65 → 1.69
polttoainesäiliön tilavuus	1.65 → 1.69
polttonesto	
laatu	1.65
taloudellisia neuvoja	2.10 → 2.12
tilavuus	1.65
täyttö	1.46, 1.65 → 1.69
puhdistaminen:	
auton sisätilat	4.14 – 4.15
puhelin	3.26
pysäköintitutka	2.26 – 2.27
pyörän vaihtaminen	5.12
pyöränavain	5.10
pääntuet	1.13, 3.18 – 3.19

R

radion asennus	5.34
radion asennusvalmius	5.34
radiotaajuusavain/-kaukosäädin	
käyttö	1.2, 1.4
renaspaineet	4.10 – 4.11, 5.15
renasrikko	5.2 – 5.3, 5.10, 5.12
renkaan täyttöpakkas	5.4 → 5.9
renkaat	4.10 – 4.11, 5.14 → 5.16
ruostesuoja	4.12
ruostesuojatarkastus	6.10 → 6.15

S

saasteenesto	
neuvoja	2.10 → 2.12
saasteenestoneuvoja	2.10 → 2.12
sallittu perävaunupaino	6.7 – 6.8
savukkeensytytin	3.17
seisontajarru	1.47, 2.15
sidontalenkki	1.31 – 1.32
sisävalot:	
lamppujen vaihtaminen	5.22 – 5.23
sivuikkunat	3.9
sivuturvatyyny	1.26
sulakkeet	5.24 → 5.27
sumuvalot	
valonheittimet	5.18
suodatin	4.8
suodatin:	
hiukkassuodatin	1.48, 2.5
suojaverkko	3.24
suuntavalot	1.46, 1.59
säilytyslokero	3.13 → 3.16

T

takahyly	3.25
takaistuimet	
muunneltavuus	3.20 – 3.21
takaistuin	3.20 – 3.21
takalasi	
huurteenpoisto	3.2
takaluukku	1.11
takavalot	
lamppujen vaihtaminen	5.19 → 5.21
taustapeilit	1.57 – 1.58
tavaransäilytystilat	3.13 → 3.16
tavaratila	3.22
tavaroiden kuljettaminen	
tavaratilassa	3.22
tekniset tiedot	6.2, 6.4 – 6.5, 6.9
tekniset tiedot: moottori	6.6
toimintahäiriöt	1.46 → 1.49, 5.36 → 5.40

AAKKOSELLINEN HAKEMISTO (4/4)

totutusajo.....	2.2
tuhkakupit.....	3.17
tunkki.....	5.10, 5.12
turvatyyny.....	1.22 → 1.27, 1.46
airbag.....	1.22 → 1.27
etumatkustajan turvatyynyn kytkentä.....	1.40 → 1.42
matkustajan turvatyynyjien toiminnanesto.....	1.40 → 1.42
turvavöitä täydentävä turvavaruste.....	1.22 → 1.27
turvavyöt.....	1.18 → 1.27, 1.47
tuuletus.....	3.2 – 3.3
ilmastointi.....	3.4 → 3.7
työkäluotelo.....	5.10
täydentävät turvalaitteet.....	1.27
täyttötasot.....	4.3, 4.6 → 4.8

V

vaihteenvalitsin.....	2.14
vaihteiden vaihtaminen.....	2.14
vakionopeussäädin.....	1.48, 2.22 → 2.25
vakionopeussäädin ja nopeudenrajoitin.....	2.19 → 2.25
valaistus:	
sisävalot.....	3.10 – 3.11
valmistajan kilvet.....	6.2 – 6.3
valonheittimet	
edessä.....	5.17
lamppujen vaihtaminen.....	5.17
sumuvalot.....	5.18
säätö.....	1.62
valot:	
hätävilkut.....	1.59
jarruvalot.....	5.19
kaukovalot.....	1.46, 1.60 – 1.61
lähivalot.....	1.46, 1.60, 5.17
peruutusvalot.....	5.19
rekisterikilven valot.....	5.21
seisontavalot.....	1.60
sumuvalot.....	1.46, 5.18
vilkut.....	1.46, 1.59, 5.19
valot päällä -varoitussummeri.....	1.8, 1.61
varaosat.....	6.9

varapyörä.....	5.2 – 5.3, 5.14 → 5.16
varoituserkkivalot.....	1.46 → 1.49, 1.52 → 1.56
varoituskilvet.....	1.59
verhoilu	
huolto.....	4.14 – 4.15
vetäminen	
asennus.....	3.23
viestit kojetaulun näytössä.....	1.52 → 1.56
virtalukko.....	2.2

W

warning.....	1.59
--------------	------

Y

ylinopeuden varoitusmerkkiäni.....	1.50
ympäristö.....	2.13

Ä

ääni-	
merkki.....	1.59
valo.....	1.59
äänitorvi.....	1.59

Ö

öljynvaihto.....	4.4 – 4.5
------------------	-----------

